

Министерство науки и высшего образования Российской Федерации

ФГБОУ ВО «Алтайский государственный технический
университет им. И.И. Ползунова»

Актуальные вопросы гуманитарного знания

СБОРНИК НАУЧНЫХ СТАТЕЙ

Ползуновские чтения (12–13 декабря 2018 г.)

Изд-во АлтГТУ
Барнаул 2019

ББК 78.381

Актуальные вопросы гуманитарного знания : материалы Международной научно-практической конференции «Ползуновские чтения–2018», Барнаул, 12–13 декабря 2018 г. / Под общ. ред. О. Е. Контевой. – Барнаул : Изд-во АлтГТУ, 2019. – 281 с.

ISBN 978-5-7568-1321-0

В сборник материалов Международной научно-практической конференции «Ползуновские чтения–2018» конференции, на которой обсуждались актуальные вопросы современного российского образования, истории, социологии, философии и других областей научных исследований.

Материалы конференции рассчитаны на широкий круг специалистов: философов, историков, политологов, социологов, экономистов, культурологов, педагогов. Адресовано всем, кто интересуется ключевыми проблемами современного мира, его динамикой и сценариями будущего.

Отв. редактор О. Е. Контева

ISBN 978-5-7568-1321-0

© Авторы публикаций, 2019

© Алтайский государственный технический университет
им. И.И. Ползунова, 2019

CONTENTS

PART 1. POLZUNOV'S CULTURAL HERITAGE

T. A. Askalonova	The origins of mining in the Altai	9
S. V. Goloveeva	Murzin lining as a monument of the history of the mining industry in the Altai	15
L. N. Likhatskaya, N. S. Tsareva	The painted portrait of the XVIIIth century in the collection of the State Art Museum of Altai Krai in the context of Russian artistic culture of this period	22

PART 2. DEVELOPMENT OF ENGINEERING THOUGHT IN RUSSIA AND ABROAD

Yu. M. Ermakov	Machinestasis is a section of machine science	28
O. N. Krivtsova, N. Yu. Kuzminova, V. A. Averyanov, A. S. Viventsov	Evaluation of calibers of shape rolling mill of JSC «Arcelormittal Temirtau» by the criterion of resistance	33
V. I. Stashko, N. A. Serebryakov	The power generation of Siberia in the new energy paradigm	38
A. N. Tokarev, E. A. Dybov	Development of the construction of double-rotted seals engine of internal combustion	47

PART 3. HISTORICAL ASPECTS OF RESEARCH

B. Mruz	Alexander Sokhachevsky (1843–1923) and his picturesque album from the exile	51
I.V. Durnovo	From the history of public education in the East-Kazakhstan region in 1920s in the 20th century	59
I. B. Kalanchina	Printed publications of the XIXth – the beginning of the XXth centuries as sources of studying the migration movement to Siberia	65
T. G. Nedzeluk	«Polish, but not catholic»: what unites the Siberian old believers and catholics?	71
I. N. Nikulina, V. Rezmer	The participation of the Poles in the scientific researches of Siberia (XIX–XX centuries)	78
O. V. Stepanova	Known doctors of Altai: from the history of the formation of specialized health care services in Altai in the XXth century	88

L. K. Ostrovsky	Poles at the engineering service in West Siberia in the late XIXth – early XXth centuries	95
E. V. Serak	Exiled participants of the uprising 1863 – 1864 in Siberia: assimilation model of sociocultural adaptation	106
O. N. Shevtsova	The spiritual basis for the formation of engineers in modern Russia (on the example of the Polzunov Altai State Technical University)	116
PART 4.		
NEW COMMUNICATIVE TECHNOLOGIES IN EDUCATION, PSYCHOLOGY, PEDAGOGICS, LINGUISTICS		
E. V. Antyufeeva	Social media as a tool of formation of image of high school teacher	119
G. P. Afanasieva	Acmeology as necessary means of effective post-graduate foreign language teaching	124
N. V. Bitter	Social and economic problems of educational services promotion in the sphere of tourism and service of the Altai Krai	132
M. I. Brovchenko	S. V. Yastremsky and his contribution to the study of the grammar of the Yakut language and folk literature	138
Z. S. Gelmanova, O. N. Krivtsova, M. A. Leontyeva	Modern approaches to management of high school	144
A. A. Gilyazova	New communication technologies in education: integration with the states of society	152
Ye. N. Yegorenkova	First results of the program "serpin" (for example Sarsen Amanzholov East Kazakhstan State University)	158
Zh. N. Kandaurova	Formation of valuable orientations of modern youth	167
L. N. Likhatskaya	The Discipline "World and Domestic Culture" as an element of integral approach to training in a technical university	171
Y. Y. Pozdnyakova	Official and unofficial names of public transport stops in Barnaul	177
A. V. Popov	Practice of application of different forms of individual and group practical tasks in the system of competent approach of preparation of specialists in area of economic security	184

N. N. Simonova	Using the internet resources for learning English language	192
B. A. Sosnovsky	The problem of psychology in the workplace	197
V. V. Ulezko, E. V. Ulezko	The place and role of humanitarian education in the process of digital transformation of the higher school	204
Yu. A. Shaposhnikov	Additional professional education, as a factor of market economy development	212
PART 5. PHILOSOPHICAL AND SOCIOLOGICAL APPROACHES IN THE STUDY OF SOCIAL PROBLEMS		
N. Yu. Buhner, I. Yu. Kolesov	The basis for meliorative and pejorative emotional evaluation of the person on english slang	218
N. Yu. Buhner, N. V. Ziganenko	Assessment of universities administrative staff: methodical aspects	227
N. W. Vohmenceva	A «film eye» of advertising director Valery Kopninov	232
N. W. Vohmenceva	From the history of television advertising in altai: the creativity of director Igor Golovanov	239
T. A. Goluenko	The process of becoming a social movement of soldiers 'mothers in western siberia (by the example of novosibirsk and tomsk committees of soldiers' mothers)	247
O. N. Zherdeva, S. Yu. Shevelev	Anticafe in Altai Krai as a new social project	253
A. Lukin	The system-wide synergetic concept of higher education	257
V. Melehin, N. Tsyganenko	October revolution of 1917 and orthodoxy: from definition to revival	260
A. A. Chaimardanova, Yu. Sun	Current state and problems of the SEZ in the Republic of Kazakhstan	265

СОДЕРЖАНИЕ

РАЗДЕЛ 1. КУЛЬТУРНОЕ НАСЛЕДИЕ И. И. ПОЛЗУНОВА

Т. А. Аскалонова	Истоки горного производства на Алтае	9
С. В. Головеева	Мурзинская горная крепь как памятник истории горнорудного дела на Алтае	15
Л. Н. Лихацкая, Н. С. Царева	Живописный портрет XVIII в. в собрании государственного художественного музея Алтайского края в контексте русской художественной культуры этого периода	22

РАЗДЕЛ 2. РАЗВИТИЕ ИНЖЕНЕРНОЙ МЫСЛИ В РОССИИ И ЗА РУБЕЖОМ

Ю. М. Ермаков	Машиностаз – раздел науки машиноведения	28
О. Н. Кривцова, Н. Ю. Кузьминова, В. А. Аверьянов, А. С. Вивенцов	Оценка калибров сортопрокатного стана АО «АрселорМиттал Темиртау» по критерию стойкости	33
В. И. Сташко, Н. А. Серебряков	Электроэнергетика Сибири в условиях новой энергетической парадигмы	38
А. Н. Токарев, Е. А. Дубов	Разработка конструкции уплотнений двухроторного двигателя внутреннего сгорания	47

РАЗДЕЛ 3. ИСТОРИЧЕСКИЕ АСПЕКТЫ ИССЛЕДОВАНИЙ

Б. Мруз	Александр Сохачевский (1843–1923) и его живописный альбом из ссылки	51
И. В. Дурново	Из истории народного образования в восточно-казахстанской области в 1920-е годы XX века	59
И. Б. Каланчина	Печатные издания XIX – начала XX веков как источники изучения движения переселения в Сибирь	65
Т. Г. Недзелюк	«Пóляк, да не католик»: что роднит сибирских старообрядцев и католиков?	71
И. Н. Никулина, В. Резмер	Участие поляков в научных исследованиях Сибири (XIX –XX вв.)	78
О. В. Степанова	Известные врачи Алтая: из истории становления специализированных служб здравоохранения на Алтае в XX вв.	88

Л. К. Островский	Поляки на инженерной службе в западной Сибири в конце XIX – начале XX века	95
Е. В. Серак	Ссылные участники восстания 1863 – 1864 гг. в Сибири: ассимиляционная модель социокультурной адаптации	106
О. Н. Шевцова	Духовная основа формирования инженерных кадров в современной России (на примере Алтайского государственного технического университета им. И. И. Ползунова)	116
РАЗДЕЛ 4. НОВЫЕ КОММУНИКАТИВНЫЕ ТЕХНОЛОГИИ В ОБРАЗОВАНИИ ПСИХОЛОГИЯ, ПЕДАГОГИКА, ЛИНГВИСТИКА		
Е. В. Антюфеева	Социальные медиа как инструмент формирования имиджа преподавателя ВУЗа	119
Г. П. Афанасьева	Акмеология как необходимое условие эффективности обучения аспирантов иностранному языку	124
Н. В. Биттер	Социально-экономические проблемы продвижения образовательных услуг сферы туризма и сервиса Алтайского края	132
М. И. Бровченко	С. В. Ястремский и его вклад в изучение грамматики якутского языка и народной литературы	138
З. С. Гельманова, О. Н. Кривцова, М. А. Леонтьева	Современные подходы к управлению ВУЗом	144
А. А. Гилязова	Новые коммуникативные технологии в образовании: интеграция с устоями общества	152
Е. Н. Егоренкова	Первые итоги реализации программы «Серпін» (на примере Восточно-Казахстанского государственного университета им. С. Аманжолова)	158
Ж. Н. Кандаурова	Формирование ценностных ориентаций у современной молодежи	167
Л. Н. Лихацкая	Дисциплина «Мировая отечественная культура» как элемент комплексного подхода к обучению в техническом вузе	171
Е. Ю. Позднякова	Официальные и неофициальные наименования остановок общественного транспорта г. Барнаула	177
А. В. Попов	Практика применения различных форм индивидуальных и групповых практических заданий в системе компетентностного подхода подготовки специалистов в области экономической безопасности	184

Н. Н. Симонова	Использование возможностей интернет для изучения английского языка	192
Б. А. Сосновский	Проблемы психологии на производстве	197
В. В. Улезько, Е. В. Улезько	Место и роль гуманитарного образования в процессе цифровой трансформации высшей школы	204
Ю. А. Шапошников	Дополнительное профессиональное образование, как фактор развития рыночной экономики	212
РАЗДЕЛ 5. ФИЛОСОФСКИЕ И СОЦИОЛОГИЧЕСКИЕ ПОДХОДЫ В ИС- СЛЕДОВАНИИ СОЦИАЛЬНЫХ ПРОБЛЕМ		
Н. Ю. Бухнер, И. Ю. Колесов	Основания мелиоративной и пейоративной эмоциональной оценки лица в английском сленге	218
Н. Ю. Бухнер, Н. В. Цыганенко	Оценка деятельности административно-управленческого персонала вуза: методические и организационные проблемы	227
Н. В. Вохменцева	«Киноглаз» режиссера рекламы Валерия Копнинова	232
Н. В. Вохменцева	Из истории телевизионной рекламы на Алтае: творчество режиссера Игоря Голованова	239
Т. А. Голуенко	Процесс становления общественного движения солдатских матерей в Западной Сибири (на примере новосибирского и томского комитетов солдатских матерей)	247
О. Н. Жердева, С. Ю. Шевелев	Антикафе в Алтайском крае – социальный проект	253
А. Л. Лукин	Системно-синергетическая концепция высшего образования	257
В. А. Мелехин, Н. В. Цыганенко	Октябрьская революция 1917 года и православие: от разгрома к возрождению	260
А. А. Чаймарданова, Ю. Сун	Современное состояние и проблемы СЭЗ в Республике Казахстан	265

РАЗДЕЛ 1. КУЛЬТУРНОЕ НАСЛЕДИЕ И.И. ПОЛЗУНОВА

УДК 621.9

ИСТОКИ ГОРНОГО ПРОИЗВОДСТВА НА АЛТАЕ

Т. А. Аскалонова

Алтайский государственный технический университет им. И. И. Ползунова
г. Барнаул, Россия

Резюме

В статье рассмотрены исторические события, способствующие освоению Алтайских гор. Открытые здесь месторождения ценных металлов дали основания мощному горнозаводскому производству, постройке железо-, меде-, сереброплавильных заводов с передовыми по тем временам технологиями. Горная промышленность выросла на Алтае целую плеяду талантливых высокопрофессиональных специалистов, таких как И.И. Ползунов, К.Д. Фролов, П.К. Фролов, П.М. Залесов, П.Г. Ярославцев и др. Описаны основные их изобретения, прославившие Алтай на всю страну. Уделено внимание камнерезному производству Алтая, приведена история создания «Царицы ваз». Подробно описана организация подготовки и обучения горных специалистов.

Ключевые слова:

горнозаводская промышленность, камнерезное производство, горные специалисты, изобретения.

Горное производство на Алтае насчитывает без малого 300 лет, с тех пор, когда были обнаружены первые месторождения цветных металлов, а именно меди и серебра. Случилось это в эпоху Петра I, который «поднял Россию на дыбы» и превратил в промышленную империю. Известные уже тогда уральские рудодобывающие и металлургические заводы не покрывали потребности России в металлах. Учреждённое в 1719 г. главное управление горным делом, Берг-коллегия, располагала сведениями, что вдоль рек Иртыш, Обь и Алей имелись залежи не только медных, но и серебряных руд. В это время не существовало геологических карт, не составлялись геологические профили, но были люди, которые отличались особым талантом, редкостным знанием природы – «рудознатцы» – искатели и знатоки руд. Они находили руду по запахам трав, цветов, по вкусу речной воды, почвенным испарениям. Ещё в 1715 г. царь послал приказ губернатору Си-

бири искать в Сибирских горах металлические руды. Учитывая отдалённость рудных месторождений и опасность нападения кочевников, издаётся указ о привилегиях: «Соизволяется всем и каждому даётся воля, какого бы чина и достоинства ни был, во всех местах, как на собственных, так и на чужих землях искать, плавить, варить и чистить всякие металлы...» [1]. В другом указе с присутствующей Петру I прямою писалось: «За объявления руд от великого государя будет жалованье, а за сокрытие – горькое битиё батогами и яма». Несмотря на обещанные привилегии и льготы, заводчики сомневались, многие предпочитали свои деньги отправлять в заграничные банки, а не вкладывать в рискованные проекты.

Алтай был неизведанным краем. Алтайские горы впервые появились в первом русском атласе – «Чертёжной книге Сибири» в самом начале XVIII века. Много слухов ходило и о жестокости воинствующих джун-

гарских племенах, населяющих эти земли. Несмотря на это уральский заводчик Акинфий Демидов решил и послал на Алтай своих людей, которые подтвердили наличие в здешних местах металлических руд, и первый завод по переработке руды появился в 1729 г. на реке Белой, хотя считается, что первые две плавильные печи были запущены ещё в 1722 году на реке Локтевке. Появление демидовского завода связывают с именем Никифора Клеопина – горного специалиста, владеющего умением строить плотины и вододействующие колёса – основного источника энергии для плавильных печей в те времена. Продолжая освоение здешних месторождений, «полпреды» Акинфия Демидова получили приказ – строить новый завод по переработке медных, а также серебряных руд, которые были следом обнаружены в горе Змеиной [2].

Поиски места для строительства нового плавильного производства привели к решению строить его в низине, прилегающей к речке Барнаулке (нынешнее название) при впадении её в Обь. Выгоднее было бы плавить руду вблизи рудников, но в этих горных местах было мало лесов, а плавильные печи в то время топились древесным углём (до перевода их на минеральное топливо ещё далеко). Низина, выбранная для завода, окружена могучим сосновым лесом, для превращения которого в древесный уголь создавались специальные «углежогги». Место определили подходящим ещё и потому, что оно находилось за сотни километров от района, где обитали не мирные джунгарские племена. По данным в «Историческом обозрении Сибири» [3] и Сибирской советской энциклопедии строительство Барнаульского медеплавильного завода было начато в 1729 г., запущен на полную мощность с модернизацией под плавку серебра в 1739 г. В эти и последующие годы на Алтае действовали помимо Барнаульского пять крупных горнозаводских производств: Колывано-Воскресенского, Сузунский, Змеиногорский, Павловский, Ирбинский – с общей численностью работников в штате 1581 человек. При этом горных офицеров и статских чинов насчитывалось не более 26 человек [4].

Изучение документов, связанных с деятельностью горных производств Алтая, поражает обилием чрезвычайно интересных, а

порой выдающихся, технических изобретений и оригинальных технологий. Наиболее известными изобретателями, прославившими Алтай на весь мир, являются Иван Иванович Ползунов, Козьма Дмитриевич Фролов, Пётр Козьмич Фролов, Поликарп Михайлович Залесов, Степан Васильевич Литвинов, Павел Григорьевич Ярославцев и многие другие.

Деятельности И.И. Ползунова посвящено немало работ [5, 6], в которых отдают должное ему как изобретателю первого парового двигателя непрерывного действия. И мы в своё время писали о нём ещё и как о талантливом организаторе крупного производства [7]. Вместе с тем список его технических новаций отнюдь не исчерпан. Многогранность его таланта поражает: очень интересны анализ и совершенствование технологии варки стекла различных видов – от оконного стекла, стекла для химической лаборатории до хрустала высокой пробы – на Барнаульском стекольном заводе, его проекты по созданию пристани на реке Чарыш, логистика доставки руды от Змеиногорского рудника и целый ряд других [8, с. 266–268].

Не многим уступает список изобретений и знаменитого гидротехника К. Д. Фролова. Достаточно изучить его план *«вододействительных машин... при Змеиногорском руднике над шахтами Екатерининской и Вознесенской, с показанием каскада из трёх водяных колёс, служивших для подъёма руды и откачки грунтовых вод с нижних горизонтов шахт»* [8, с. 305-308], чтобы оценить масштаб и грандиозность этого сооружения.

Огромный интерес представляют инженерные разработки П. М. Залесова, особенно по реконструкции Гавриловского и Томского заводов [8, с. 320–322].

В памяти барнаульцев навсегда останется имя П.Г. Ярославцева, не только автора «бумагоделательной» фабрики в городе Барнауле, но и создателя моделей паровых машин И. И. Ползунова для нашего музея по заказу П. К. Фролова в 1823 г. За свои труды по модернизации Колывано-Воскресенских заводов П. Г. Ярославцев, уже в чине штабс-капитана (начинал службу шихтмейстером) был награждён Орденом Святой Анны 3-ей степени.

Особый интерес представляет камнерезное производство Алтая, которое за короткое

ИСТОКИ ГОРНОГО ПРОИЗВОДСТВА НА АЛТАЕ

время достигло небывалого расцвета. Алтай стал для Российской империи настоящей сокровищницей, когда в конце XVIII века открыли у нас богатые месторождения мрамора, яшмы, порфира, опала. Причём в алтайских горах были обнаружены монолиты огромных размеров, каких не было в других местах. Именно с находкой такого яшмового монолита связана история «Царицы ваз», украшающей Петербургский Эрмитаж. «Сработана» эта уникальная ваза была на Колыванской камнерезной фабрике, которая была основана на базе Колывано-Воскресенского медеплавильного завода, основанного в 1729 г., как упоминалось выше, людьми Акинфия Демидова. К концу века плавку металла прекратили, производственные помещения переоборудовали и в 1802 г. Открыли фабрику по обработке камня.

Основным отличием третьего в России (после Петербургского и Екатеринбургского) камнерезного производства была высокая, по тем временам, механизация производства. И здесь необходимо вспомнить имя Ф. В. Стрижкова – организатора и новатора камнерезного дела на Алтае. Именно по его проекту была построена Колыванская фабрика, которой он руководил до 1811 г. Ф. В. Стрижков оснастил фабрику высокопроизводительным оборудованием собственного изобретения: станками для шлифования внешней и внутренней поверхностей изделий, для обработки различных криволинейных контуров изделий. Изобретённая им ещё в 1793 г. «сверлильная машина» значительно повысила скорость обработки камнерезных изделий. Из донесения начальнику Колывано-Воскресенских заводов о результатах испытания изобретения Ф. В. Стрижкова: «... посредством сверлильной машины, изобретённой каменодельным подмастерьем Стрижковым, избегая обтёски, донныне производимой руками людей ... из неправильных каменных штук обрабатывать можно вазки, чашки, пидиестали и тому подобное, не только с меньшими противу прежнего потеряннем времени, но с вящим соблюдением употребляемых к сему материалов», то есть повышается не только производительность, но и экономится материал [8, с. 237–239].

Необычайно интересен весь технологический процесс изготовления «Царицы ваз»,

который длился более двух десятилетий и потребовал колоссального напряжения работы мастеров, изобретательности и терпения. В 1819 г. в Ревневской каменоломне был обнаружен утёс зелёноволнистой яшмы длиной до 10 метров. О находке сообщили в Петербург и получили предписание об изготовлении грандиозного изделия. Автором проекта стал известный русский архитектор Авраам Мельников. Интересно как удалось отделить глыбу от основной скалы. Летом в скале просверливали ручными бурами множество отверстий, зимой их заливали водой, которая, превращаясь в лёд и расширяясь, создавала трещины. После многократных повторов глыба отвалилась от скалы под собственным весом. Транспортировкой глыбы с помощью специальных дровней и прочих приспособлений занималось более 500 человек. Обработку совершали 65 мастеров и 42 человека вырезали мелкий орнамент. Доставка алтайского каменного цветка в Петербург сначала санным путём (караван из 150 лошадей), а потом водным на специальной барже занял несколько лет и только в 1849 г. 770 рабочих поставили на предназначенное для неё место. Такая работа заслуживает большого уважения и преклонения.

Очень важным является вопрос подготовки специалистов для горного производства. Быстро растущие темпы добычи ценных металлов требовали высококвалифицированных кадров. В России таких специалистов не было, поэтому первые горные мастера были в основном из Германии, где уже в те времена имелись горные училища, а в 1765 г. в Саксонии открылась первая в мире горная академия. Первым таким специалистом на Алтае был саксонский «берг-лейтенант» Самуэль Христиани, с которым в 1746 г. был заключён контракт на шесть лет о службе его императорскому величеству [8, с. 219–220]. Кроме привлечения иностранных специалистов использовалась практика перевода специалистов с других заводов, в частности, с Уральских. Известно, что после смерти в 1745 г. А. Демидова все алтайские заводы перешли в собственность царского Кабинета (указ её императорского Величества Елизаветы Петровны о взятии предприятий Демидова на государево имя от 1 мая 1747 г.). Первым начальником Колывано-Воскресенских

заводов был назначен Беэр Андреас Венедиктович и произведён в генерал-майоры. Именно при его содействии в марте 1748 г. приехала из Екатеринбурга большая группа мастеров, куда в ходил И. И. Ползунов. Руководил группой горный специалист Андрей Иванович Порошин, который с 1753 г. назначен главным командиром Колывано-Вознесенских заводов. Горное ведомство активно приступило к подготовке кадров, распорядившись определять «молодых дворян» для обучения к саксонским мастерам. После каждого этапа обучения преподаватель выдавал ученикам аттестаты об успехах. Полгода длился теоретический курс, студентов обучали языкам (немецкому и латыни), математике, физике, химии и основам металлургии. Те, кто справлялся с теорией, направлялись на Змеиногорский рудник для приобретения практики. А. Порошин вёл постоянную работу по повышению квалификации горных специалистов, стараясь побудить их к самоподготовке и сообщал, что «... за такое непослушание о самих себе и к государственной пользе нерачение, ...начальство будет понижать в звании». Канцелярия постоянно закупала специальную литературу и формировала соответствующую библиотеку. Известно, что в ней были книги И. Шлаттера «Обстоятельное наставление рудному делу...», «Описание рудного дела», и «Минералогия», также труды М.В. Ломоносова по минералогии. Надо полагать, что пытливым горный мастер И. Ползунов был в числе первых читателей этой литературы.

В 1773 г. в Петербурге открывается горное училище, позже – Кадетский корпус, а 1833 г. – Горный институт. С этого времени появилась возможность вести целевую подготовку для местных заводов. В училище ежегодно имелось три вакансии для детей горных офицеров. Вместе с караваном серебра дети 7-8 лет направлялись в столицу для обучения горному делу. Именно так получил образование сын К.Д. Фролова – Пётр, который в 1793 г. блестяще окончил кадетский корпус и получил чин шихтмейстера (горный чиновник 14-го класса согласно Табели о рангах).

По окончании Петербургского кадетского корпуса он вернулся на Алтай и здесь прошёл путь от младшего офицерского чина

до начальника всех местных заводов, возглавлял Колывано-Воскресенские заводы с 1817 г. по 1830 г. Вошёл в историю страны тем, что в 1809 г. построил по собственному проекту первую в России чугунорельсовую внутризаводскую дорогу. Под его руководством проведена значительная модернизация большинства заводов, появилась чеканка медной монеты, построены первые в Сибири бумажная фабрика и типография. По его инициативе воздвигнут обелиск в честь 100-летия горного дела на Алтае, являющийся символом нашего города.

В 1785 году в Барнауле было открыто «Благородное горное училище», позднее переименованное в Барнаульское горное училище. Первый набор состоял из 16 подростков, все дети офицеров и чиновников. Но в дальнейшем в училище стали принимать лучших выпускников горнозаводской школы, независимо от их социального происхождения. Учитывая, что для 3–5 лучших выпускников предоставлялись вакансии в Петербургском кадетском корпусе, это была возможность «социального лифта» для детей низших сословий мастеровых, солдат, рабочих людей. Учащимся горного училища платили стипендию (тогда называлось жалованье) и выдавался провиант – от пуда до двух пудов муки в месяц. С преподавательским корпусом училища было много проблем, но в конце концов огромное везение: в училище в разное время работали три будущих русских академика. Наиболее известен из них Василий Владимирович Петров, преподававший в училище физику, математику, грамматику и латынь, создал хорошо оснащённый о тем временам физический кабинет. Был блестящим педагогом, писал очень доступные для учеников пособия к учебникам и в целом значительно повысил образовательный уровень в училище. Позднее в 1791 г. был переведён в Петербург, где преподавал физику и математику в медико-хирургической академии. Продолжая и развивая исследования итальянского физика А. Вольта, открыл в 1802 г. явление электрической дуги с помощью созданной им крупнейшей гальванической батареи. Приобрёл мировую известность исследованиями химического действия электрического тока, электропроводности, люминесценции и т.д.

ИСТОКИ ГОРНОГО ПРОИЗВОДСТВА НА АЛТАЕ

Нельзя обойти вниманием ещё одно имя – Аносов Павел Петрович – горный инженер, известный на весь мир металлург, изобретатель металлографического микроскопа. За открытие состава и способа закалки сложнолегированной стали – булата, утерянного в средние века, был награждён императором Николаем I Орденом Святого Владимира 2-й степени. В 1847 г. П.П. Аносов назначен главным начальником Алтайских горных заводов и Томским гражданским губернатором. Человек блестящей эрудиции, талантливый учёный, высокопрофессиональный организатор, он оставил глубокий след в истории нашего города.

Этот период истории Алтая можно смело назвать «золотым веком» его развития.

Многие исследователи Алтая и побывавшие здесь путешественники восхищённо отзывались о высокой культуре нашего города. Горные офицеры строили свои дома с архитектурным изыском, использовали проекты известных столичных мастеров, в свои дома выписывали произведения искусства, музыкальные инструменты. Дамы заказывали туалеты в Париже. Всё это было возможно благодаря мощным горнозаводским производствам и талантливым людям, которые трудились на них. Все они сыграли огромную роль в историко-культурном облике нашего города.

Аскалонова Татьяна Александровна – кандидат технических наук, доцент

Список литературы

1. Юдалевич, М. И. Барнаул [Текст] / М. И. Юдалевич. – Барнаул : Алт. кн. изд-во, 1992. – 216с., ил.
2. Дятчин, Н. И. История развития техники [Текст] : справочное пособие / Н. И. Дятчин. – Барнаул : Изд-во АлтГТУ, 1999. – 57с.
3. Сибирская советская энциклопедия [Текст] / под общ. ред. М. К. Азадовского [и др.]. – Новосибирск: наука, 1929. – Т. 1. – 252 с., ил.
4. Контев, А. В. Элита Алтайского горнозаводского общества [Текст] / А. В. Контев // Алтайские горные офицеры. XVIII–XIX вв. : сборник документов / под ред. А.В. Контева [и др.]. Барнаул : Управление архивного дела Алтайского края, 2006. – С. 4–26.
5. Савельев, Н. Я. Сыны Алтая и Отечества [Текст] / Н. Я. Савельев. – Ч. II. Меаханикус Иван Ползунов. – Барнаул : Алт. кн. изд-во, 1988. – 336 с.
6. Конфедератов, И. Я. Иван Иванович Ползунов [Текст] / И. Я. Конфедератов. – Москва– Ленинград : Госэнергоиздат, 1951. – 296 с.
7. Аскалонова, Т. А. И. И. Ползунов – конструктор, технолог, организатор производства [Текст] / Т. А. Аскалонова. – Ползуновский альманах. – № 3. – Т. 2. – Барнаул : АлтГТУ, 2017. – С. 15–17.
8. Алтайские горные офицеры. XVIII–XIX вв. [Текст] : сборник документов / под ред. А.В. Контева [и др.]. – Барнаул : Управление архивного дела Алтайского края, 2006. – 496 с., ил.

THE ORIGINS OF MINING IN THE ALTAI

T. A. Askalonova

Polzunov Altai State Technical University
Barnaul, Russia

Abstract

The article deals with historical events that contribute to the development of the Altai Mountains. The deposits of valuable metals discovered here gave grounds to powerful mining production, construction of iron-, copper -, silver-melting plants with advanced technologies at that time. The mining industry has grown in the Altai a whole galaxy of talented highly qualified specialists such as I.I. Polzunov, K.D. Frolov, P.K. Frolov, P. M. Zalesov, P. G. Yaroslavtsev and others. Their basic inventions are described that glorified Altai throughout the Russian Empire and the world. Attention is paid to the stone-cutting production of Altai, the history of the "Queen of vases". The organization of training and education of mining specialists is described in detail.

Key words:

mining industry, stone-cutting production, mining specialists, inventions.

References:

1. Yudalevich, M. I. Barnaul [Tekst] / M. I. Yudalevich. – Barnaul : Alt. kn. izd-vo, 1992. – 216s., il.
2. Dyatchin, N. I. Istoriya razvitiya tekhniki [Tekst] : spravochnoe posobie / N. I. Dyatchin. – Barnaul : Izd-vo AltGTU, 1999. – 57s.
3. Sibirskaya sovetskaya enciklopediya [Tekst] / pod obshch. red. M. K. Azadovskogo [i dr.]. – Novosibirsk: nauka, 1929. – T. 1. – 252 s., il.
4. Kontev, A. V. Elita Altajskogo gornozavodskogo obshchestva [Tekst] / A. V. Kontev // Altajskie gornye oficery. XVIII–XIX vv. : sbornik dokumentov / pod red. A.V. Konteva [i dr.]. Barnaul : Upravlenie arhivnogo dela Altajskogo kraja, 2006. – S. 4–26.
5. Savel'ev, N. YA. Syny Altaya i Otechestva [Tekst] / N. YA. Savel'ev. – CH. II. Mehanikus Ivan Polzunov. – Barnaul : Alt. kn. izd-vo, 1988. – 336 s.
6. Konfederatov, I. YA. Ivan Ivanovich Polzunov [Tekst] / I. YA Konfederatov. – Moskva– Leningrad : Gosenergoizdat, 1951. – 296 s.
7. Askalonova, T. A. I. I. Polzunov – konstruktor, tehnolog, organizator proizvodstva [Tekst] / T. A. Askalonova. – Polzunovskij al'manah. – № 3. – T. 2. – Barnaul : AltGTU, 2017. – S. 15–17.
8. Altajskie gornye oficery. XVIII–XIX vv. [Tekst] : sbornik dokumentov / pod red. A.V. Konteva [i dr.]. – Barnaul : Upravlenie arhivnogo dela Altajskogo kraja, 2006. – 496 s., il.

МУРЗИНСКАЯ ГОРНАЯ КРЕПЬ КАК ПАМЯТНИК ИСТОРИИ ГОРНОРУДНОГО ДЕЛА НА АЛТАЕ

С. В. Головеева

КГБУ «Алтайский государственный краеведческий музей»
г. Барнаул, Россия

Резюме

В тексте рассказывается о Мурзинской горной крепости – экспонате историко-технической коллекции Алтайского государственного краеведческого музея. В статье представлена история её обнаружения, научное описание, рассмотрены спорные вопросы датировки. Автор подчеркивает значение крепости как памятника истории горного дела на Алтае, ценного экспоната историко-технической коллекции музея.

Ключевые слова:

Мурзинская крепость, рудник, месторождение, памятник истории и культуры, экспонат.

История нашего региона неразрывно связана с горнорудным делом. Начало использования недр региона Рудного Алтая уходит в глубокую древность времен бронзового века (III–I тыс. до н.э.). В это время легендарный народ «чудь» (собирает название племен, проживавших на территории Верхнего Иртыша и Оби) извлекал из полиметаллических руд медь, свинец, серебро и золото для изготовления оружия (наконечники копий, кинжалы), инструментов (молоты, ножи) и украшений (браслеты, серьги, подвески). В записках академика И. П. Фалька, совершившего научную экспедицию на Алтай в 1771 году, есть упоминания о добыче и плавке руды народом «чудь». По этим данным добыча руды осуществлялась открытым способом с применением примитивных технологий: «...они руду брали с поверхности земли... нигде глубоко не копали и довольствовались только охряною и мягкой рудою..., умели промывать только крупные самородные металлические зерна. Руды добывали они медными долотами и клиньями..., а вместо колотушек и молотков употребляли они твердые камни, весом от 5 до 15 фунтов, привязывая их к руке ремнями» [1, с. 30]. По неустановленной причине поселения этого народа оказались заброшенными (возможно

связано с тем, что народ откочевал), а добыча руды, таким образом, приостановлена на несколько тысячелетий.

Во второй половине XVII века начинается активное освоение территории Верхнего Приобья и предгорий Алтая русским населением. Неоднократные экспедиции вверх по Иртышу, организованные местной сибирской администрацией в поисках места для строительства новых крепостей, поощрялись императорской властью. Присоединение новых территорий сулило не только возможность сбора ясака (налога) с коренного «нерусского» населения, но и позволяло использовать минералогические ресурсы региона. В условиях затянувшейся Северной войны со Швецией России особенно актуальным был поиск собственных источников руды для получения меди необходимой для чеканки монет, изготовления пушек, колоколов и др. Царским указом «Об учреждении Берг-Коллегиума для ведения в оном дел о рудах и минералах» от 10 декабря 1719 года поощрялся поиск, добыча и плавка руды в России для людей «какого б чина и достоинства ни был» [2, с. 89].

В официальных заявлениях представителя сибирской администрации губернатора М. П. Гагарина продвижение армейских от-

рядов вверх по Иртышу осуществлялось «для прииску золотой, и серебряной, и медных руд» [3, с. 360]. Помимо снаряжения государственных экспедиций, проникновение на территорию Алтая во второй половине XVIII века осуществлялось и стихийно, в том числе посредством самовольно отправившихся на промысел «бугровщиков» и «рудоискателей». Бугровщики отправлялись за «могильным золотом», захороненным в древних курганах («буграх») раннего железного века, рудоискатели же занимались поиском полиметаллических руд, зачастую залегающих в местах «чудских копей» (видимые на поверхности горные выработки древнего народа «чудь»).

Открытие богатых рудных месторождений на территории Алтая, строительство медеплавильных заводов уральским промышленником А. Н. Демидовым – положило начало хозяйственному освоению региона. Формируются первые заводские и рудничные поселки, выстраивается социальная структура, характерная для горнодобывающего района. Последовавший за «демидовским», «кабинетский» период, когда Колывано-Воскресенские предприятия Демидова перешли под ведение Кабинета Её императорского Величества, окончательно укрепили статус Колывано-Воскресенского округа, как района развитой горнодобывающей промышленности. Открытие золото и серебро содержащих руд способствовало перестройке всех заводов на выплавку драгоценных металлов. Сформировавшийся Колывано-Воскресенский горный комплекс XVIII – XIX вв. был основным источником серебра императорской России. От того, как работали рудники, заводы, зависело состояние экономики страны в целом.

На территории бывшего Колывано-Воскресенского горного округа (сейчас это территории Алтайского края, Новосибирской, Кемеровской областей Российской Федерации и Восточно-Казахстанской области Республики Казахстан) сохранилось множество памятников, связанных с историей горнозаводского производства XVIII–XIX вв. Остатки горнозаводского производства представляют огромную историческую и культурную ценность, как для нашего края, так и России в целом. Историческая и культурная ценность бывших рудных месторождений

обусловлена несколькими причинами. Во-первых, рудники являлись основой деятельности всех металлургических заводов Алтая, обеспечивая их рудой. Во-вторых, они притягивали тысячи рабочих рук, последствием чего являлось возникновение новых населенных пунктов на территории округа. В-третьих, рудники создавали новую природную обстановку (шурфы, разносы, шахты, выработки, отвалы, деривационные каналы, искусственные водоемы) – искусственный природно-климатический ландшафт. В-четвертых, рудники стали местом реализации новейших технологий того времени в промышленной сфере. А кроме этого геологическую ценность могут представлять отвалы, в которые уходили попутные металлы.

В настоящее время большинство из рудных месторождений давно заброшены, хотя некоторые продолжают разрабатывать. Места самых крупных разносов, остатки рудников (шахты, каналы, существующие пруды, гидросиловые установки) являются несомненными памятниками исторического и культурного значения, а также потенциальными объектами для развития исторического туризма.

Проблема сохранения и дальнейшего использования объектов горнопромышленного производства была поднята учеными-краеведами и рядом общественных организаций в 60-е гг. XX века [4, с. 11]. Всплеск интереса к данной проблеме был связан с необходимостью исполнения государственного постановления ЦК КПСС, Совета Министров СССР и ВЦСПС от 30 мая 1969 года «О мерах по дальнейшему развитию туризма и экскурсий в стране» [5, л. 218]. Вопрос охраны памятников истории и развития экскурсионной деятельности неоднократно рассматривался на научных конференциях, в печати, и продолжает обсуждаться в настоящее время.

Существуют различные способы охраны историко-культурного наследия:

- физическая охрана предполагает наличие сторожа или специальных охранных систем, закрепленных за тем или иным памятником;
- реставрация – один из основных способов сохранения памятника, она происходит по международным нормам, которые нельзя нарушать;

МУРЗИНСКАЯ ГОРНАЯ КРЕПЬ КАК ПАМЯТНИК ИСТОРИИ ГОРНОРУДНОГО ДЕЛА НА АЛТАЕ

- сохранение памятника в том виде, в котором он дошел до нас;

- реконструкция, то есть создание копий некогда разрушенных памятников или частичное воссоздание утраченных элементов объектов;

- музеефикация, т.е. комплексный подход к реставрации памятника, превращение его в объект музейного показа.

В России уже есть пример создания музея-заповедника промышленного наследия – это созданный в конце 1990-х годов Нижнетагильский музей-заповедник горнозаводского дела Среднего Урала. В его состав вошли бывшее здание управляющего горнозаводским районом и металлургический завод с доменной печью, прокатным цехом, подъездными транспортными путями и другие объекты. Музеи-заповедники подобного типа могут создаваться на Алтае, где сохранились старинные рудники и горные выработки, исторические заводские комплексы (заводы с прилегающими поселками). Создание музеев-комплексов под открытым небом – это мечта историков, занимающихся охраной горнозаводского наследия. Однако в настоящее время проекты музеефикации памятников горнозаводского наследия Кольваново-Воскресенского горного округа остаются нереализованными, а большинство объектов даже не имеют статуса «памятника истории и культуры». Зброшенные и полуразрушенные рудники XVIII – XIX вв. в настоящее время срываются современными карьерами или продолжают разрушаться, оставшись без внимания.

Таковыми месторождениями, оказавшимися в центре действующего сегодня горнодобывающего производства, оказались Мурзинские рудники. Золоторудные месторождения Мурзинское I и Мурзинское II были открыты русскими рудознателями еще в период освоения месторождений Рудного Алтая Акинфием Демидовым по уже существующим древним горным выработкам («чудским копиям»). Рудник Мурзинское I находился на правой стороне речки Таловки, впадающей слева в р. Чарыш в подоле Мурзинской горы [6, с. 384–385]. В середине XX века оно было законсервировано. Геологоразведочные работы возобновились в 1987 году. ООО «Артель Старателей «Поиск» в 1996 году получило

лицензию на право пользования недрами с целью геологического изучения, разведки и добычи руд на Мурзинских месторождениях [7].

В августе 2009 года в ходе вскрышных работ на золоторудном месторождении Мурзинское I (территория современного Краснощековского района Алтайского края) рабочими ООО «Артель Старателей «Поиск» (входящего в холдинг "Селигдар") была обнаружена рудничная крепь. В горном деле крепь представляет собой деревянное сооружение (сруб), предназначение которого состояло в укреплении стенок вертикальных и наклонных выработок в породах средней устойчивости, во избежание обрушения кровли и обваливания боков [8, с. 88–89]. Рабочими было открыто 14–15 венцов крепи, внутри которой находились лестницы, сделанные из брусков. Перекладины входили в пазы на длинных прогонах лестницы. В 2010 г. было открыто уже около 20 венцов этой крепи, часть из которых была выломана. Подобных находок в Сибири еще не было, ведь найти вход сверху весьма затруднительно. Сруб был построен практически без гвоздей, за исключением нескольких скоб – всё рубленое. При этом технологии того времени позволяли вести такие стволы под землей на большую глубину до 100–150 метров.

Сотрудниками отдела археологии НПЦ «Наследие» Я. В. Фроловым и А. А. Редниковым и другими историками-археологами в мае 2011 года было проведено обследование на наличие памятников археологии на земельных участках, выделяемых для увеличения производственных мощностей золоторудного месторождения Мурзинское-1. На момент обследования была обнаружена нижняя часть раскрытой крепи, открытой с восточной стороны на 11 венцов, и развал из бревен на поверхности ступени карьера. Бревна, составляющие клеть, были разной сохранности: часть венцов разрушена, некоторые бревна частично подгнили. Внутри сруба находились лестницы, изготовленные из брусков 8–10 см в сечении. Ступеньки – поперечины, изготовленные из досок или горбылей, крепились к прогонам внахлест и были соединены гвоздями круглыми в сечении изготовленными на станке из тянутой

проводами. Такие же гвозди найдены вбитыми в брусья рамы [9, с. 35].

По данным археологического отчета крепь имела квадратное сечение с длиной сторон 2.10 м. Внешняя часть крепей представляла собой сплошной сруб с креплением венцов без остатка – врубки в лапу. Диаметр бревен – 18–25 см. Внутри сруб крепей был армирован рамой из брусьев. Как продольные вандруты (длинные деревянные пластины, прибиваемые к стенкам крепей для придания устойчивости), так и поперечные расстрелы (брусья в стенках ствола, разграничивающие отделения выработок [8, с. 426]) были сделаны из брусьев шириной 20 см. Детали рамы крепились между собой в прямоугольные пазы шириной 5 см сделанные в вандрутах. В эти пазы входили вырубные – шпильки на торцевых концах расстрелов. Расстояние между расстрелами 1 м. Расстрелы и вандруты крепились между собой с помощью кованых костылей и скоб. Также брусья внутренней рамы крепились к внешним венцам крепей. Также венцы крепей между собой соединялись с помощью скоб и костылей [9, с. 36].

Исторический памятник Мурзинская крепь находился в отличном состоянии, поскольку долгие годы был полностью засыпан глиной и находился без доступа кислорода, однако при дальнейшем углублении карьера он мог быть окончательно разрушен. Наиболее оптимальным способом сохранения данного памятника горного дела был предложен перенос части сруба с внутренними конструкциями – каркасом из брусьев и деревянными лестницами на территорию одного из музеев Алтайского края. Таким музеем, пополнившим свою коллекцию уникальным предметом, стал Алтайский государственный краеведческий музей (АГКМ) г. Барнаула.

По сложившейся традиции промышленное наследие Алтая занимает особое место в собрании АГКМ. Именно коллекция моделей горных машин и механизмов, созданная по распоряжению начальника Колывано-Воскресенских заводов П. К. Фролова (1775–1839) к 100-летию горного дела на Алтае, и несколько других коллекций, собранных им и известным исследователем Алтая Ф. В. Геблером (1781–1850), в 1823 г. были названы Барнаульским музеем [10, с. 43]. Историко-техническая коллекция Алтайского

государственного краеведческого музея – это не только модели, воспроизводящие объекты в определенном масштабе, но и музейные предметы-подлинники, в числе которых части механизмов, инструменты, готовые изделия различных предприятий.

При финансовой поддержке ОАО «Селигдар» в ноябре 2011 года сруб крепей Мурзинского рудника занял центральное место в созданной на территории Алтайского государственного краеведческого музея г. Барнаула экспозиции под открытым небом «Мурзинская горная крепь». Четырнадцать венцов крепей было установлено на пьедестале под стеклянным куполом. Горизонтально по периметру крепей (у её подножья) были закреплены зеркала. Этот экспозиционный прием зрительно раздвинул пространство и создал эффект шахты, уходящей вглубь земли. На одной из сторон сруба появилось отверстие для осмотра внутренней части крепей, что позволило через проем сруба заглянуть в иное пространство и время. Внутри крепей можно было увидеть два отделения: пустое – для подъема руды, оснащенное лестницами – для передвижения по выработке. Экспозицию также составили цветные транспаранты с чертежами, картами, планами и выдержками из архивных материалов об истории Мурзинского рудника.

Торжественное открытие экспозиции состоялось 29 ноября 2011 года, что стало значимым историческим и культурным событием для жизни города. В рамках празднования в Государственной филармонии Алтайского края состоялся концерт с участием артистов Большого и Мариинского театров, был устроен праздничный салют на площади Свободы. Интересен факт, что в прессе сложилось мнение о том, что найденный сруб может принадлежать к «демидовской эпохе». Миф подтверждался тем, что недалеко от найденной крепей примыкал участок, имеющий современное название «Демидовский карьер».

В акте приема предметов на постоянное хранение от 28 ноября 2011 г. фондов Алтайского краеведческого музея сруб значится как «крепь вертикальная венцовая ствола шахты Мурзинского рудника XVIII–XIX веков» [11]. За основу датировки взяты результаты дендрологического анализа образцов крепей, проведенного специалистами Алтай-

МУРЗИНСКАЯ ГОРНАЯ КРЕПЬ КАК ПАМЯТНИК ИСТОРИИ ГОРНОРУДНОГО ДЕЛА НА АЛТАЕ

ского государственного университета и НПЦ «Наследие». Они показали, что бревна, использованные для изготовления сруба, были заготовлены в 1779 и 1789 гг. Однако, данный метод определения даты объекта является приблизительными не подтверждает строительство самой крепости в это время.

Параллельно с археологическим изучением объекта, по просьбе НПЦ «Наследие» кандидатом исторических наук, доцентом кафедры отечественной истории Алтайского государственного педагогического университета А. В. Контевым проводились и архивные изыскания по Мурзинскому руднику и непосредственно по шахте, где нашли сруб. Исследование показало, что Мурзинский рудник действительно основан при Демидове, но практически не разрабатывался. С 1789 по 1794 гг. работы начали проводиться на Мурзинском I, а в 1839–1842 гг. на Мурзинском II рудниках в старых демидовских выработках. Разрабатывались несколько шахт, штолен и карьеров. Общее руководство работами в то время осуществлял К.Д. Фролов. В 1820-х годах производили пробы на золото, которые оказались неуспешными [12].

Активные работы по золотодобыче шли только в 1911–1914 гг. В 1911 г. опытные образцы руды добытой на 1-м Мурзинском месторождении обрабатывалась предприятием Турн-и-Таксис в Змеиногорске. Месторождение разрабатывалось на казенные средства Алтайского горного округа. Руководил работами горный инженер В. Н. Захаров. В месте же, где была обнаружена крепь («Рудном логу»), работы велись в 1930-е – 1950-е гг. [9, с. 23–24].

Кроме того, внутри завала в срубе были найдены куски проржавевшей стальной про-

волоки, деталь от рудо-обогащительного или проходческого механизма, кость животного. Все эти находки относятся к середине – второй половине XX в. Гвозди на станке начали изготавливаться и массово применяться на Алтае в 1920–1930 гг. Кованые скобы и костыли часто используются и в современном кустарном строительстве. Все это, по словам А.В. Контева, свидетельствует о том, что данная выработка использовалась в 1930–1960 годы, а, следовательно, и крепь была создана уже в советское время.

Однако, несмотря на то, что Мурзинская венцовая горная крепь не относится к раннему периоду, она, тем не менее, является ярким и уникальным памятником горнорудного дела Алтая. Её ценность состоит в том, что – это подлинный образец истории в натуральную величину Изъятая из среды бытования и включенная в состав музейного собрания, «крепь» выполняет функцию первоисточника, является культурно-исторической ценностью – частью национального достояния. Данный объект заслуживает более пристального внимания, как в плане научного изучения, так и в плане практического применения в экскурсионной и туристической деятельности. В настоящее время разрабатывается масштабный проект реконструкции здания Алтайского государственного краеведческого музея и создание расширенной уличной экспозиции, где памятник «Мурзинская крепь» займет свое достойное место.

Головеева Светлана Викторовна – научный сотрудник

Список литературы:

1. Фальк, И. П. Записки путешествия. Ч. 1. Путешествие от С.-Петербурга до Томска [Текст] / И. П. Фальк // Алтай в трудах ученых и путешественников XVIII – начала XX веков. – Т. 1. / отв. ред. В. А. Скубневский, В. П. Кладова, Е. А. Челябинова. – Барнаул : Алтайская краевая универсальная научная библиотека им. В. Я. Шишкова, 2005. – С. 24–54.
2. Бородаев, В. Б. Рассказы по истории Алтайского края [Текст] : учебное пособие для средней школы. Ч. 1. / В. Б. Бородаев, М. А. Демин, А. В. Контев. – Барнаул : Пикет, 1997. – 224 с.
3. Бородаев, В. Б. Формирование российской границы в Иртышско-Енисейском междуречье в 1620–1720 гг. [Текст] : документальная монография / В. Б. Бородаев, А. В. Контев. – Барнаул : АлтГПУ, 2015. – 416 с.
4. Шелудченко, В. М. Об итогах реализации решения крайисполкома по созданию заповедника промышленного развития XVIII – XIX вв. [Текст] / В. М. Шелудченко, А. Д. Сергеев // Охрана и исполь-

С. В. ГОЛОВЕЕВА

зование памятников истории горного дела и камнерезного искусства Алтайского края : тезисы докладов и конференции. – Барнаул, 1986. – С. 11–12.

5. ГААК. Ф. Р-834. Алтайское горное правление. Отделение рудников и заводов. Оп. 10. Д. 64.

6. Мамонтов, В. Н. Список рудных месторождений Алтайского округа : (Золото, Серебро, Медь, Свинец и Цинк) [Текст] / В. Н. Мамонтов. – Барнаул : Типо-литогр. Гл. Упр. Алт. окр., 1908. – VI, III, 493, IX с.: табл.

7. Мурзинское «Экологические проблемы горнодобывающей деятельности» [Электронный ресурс]. – Электрон. текст. дан. – 2011. – Режим доступа: http://mnt.sibecocenter.ru/?page_id=359. – Загл. с экрана.

8. Ган, Н. Ю. Словарь-справочник по горному делу [Текст] / Н. Ю. Ган. – Москва : «Издание культуротдела ЦК СГ СССР», 1926. – 588 с.

9. Отчет по договору № 82-А от 15.12. 2010 г. на оказание возмездных услуг по археологическому обследованию на наличие памятников археологии на земельных участках, выделяемых для увеличения ООО «Артель старателей «Поиск» производственных мощностей золоторудного месторождения Мурзинское-1 [Текст] / Я. В. Фролов, А. В. Контев // КГБУ НПЦ «Наследие». Научный архив. – Барнаул, 2011. – 60 с.

10. Абрамова, Ю. А. 180 лет распоряжения П. К.Фролова о создании историко-технической коллекции для Барнаульского музея [Текст] / Ю. А. Абрамов // Барнаульский хронограф: Календарь знаменательных и памятных дат, 2001 г. / отв. ред. В. С. Олейник. – Барнаул, 2000. – С. 43–46.

11. АГКМ. НВФ. 6986. Крепь вертикальная венцовая ствола шахты Мурзинского рудника XVIII–XIX веков.

12. Контев, А. В. Золотоносный прииск «Мурзинский» и сруб шахты вовсе не «демидовского» времени [Электронный ресурс] // Zolotonews. – Электрон. текст. дан. – 2011. – Режим доступа: <http://www.zolotonews.ru/news/20833.html>, свободный (06.12.2011). – Загл. с экрана.

МУРЗИНСКАЯ ГОРНАЯ КРЕПЬ
КАК ПАМЯТНИК ИСТОРИИ ГОРНОРУДНОГО ДЕЛА НА АЛТАЕ

MURZIN LINING AS A MONUMENT OF THE HISTORY OF THE MINING INDUSTRY IN THE ALTAI

S.V. Goloveeva

Altai State Regional Museum
Barnaul, Russia

Abstract

The text describes the Murzin lining - an exhibit of the historical and technical collection of the Altai State Regional Museum. The article presents the history of its discovery, scientific description, discussed controversial issues of dating. The author emphasizes the importance of the lining as a monument of the history of mining industry in the Altai, a valuable exhibit of the museum's historical and technical collection.

Keywords:

Murzin lining, mine, deposit, historical and cultural monument, exhibit.

References:

1. Fal'k, I. P. Zapiski puteshestviya. CH. 1. Puteshestvie ot S.-Peterburga do Tomska [Tekst] / I. P. Fal'k // Altaj v trudah uchenyh i puteshestvennikov XVIII – nachala XX vekov. – T. 1. / otv. red. V. A. Skubnevskij, V. P. Kladova, E. A. Chelyaeva. – Barnaul : Altajskaya kraevaya universal'naya nauchnaya biblioteka im. V. YA. Shishkova, 2005. – S. 24–54.
2. Borodaev, V. B. Rasskazy po istorii Altajskogo kraja [Tekst] : uchebnoe posobie dlya srednej shkoly. CH. 1. / V. B. Borodaev, M. A. Demin, A. V. Kontev. – Barnaul : Picket, 1997. – 224 s.
3. Borodaev, V. B. Formirovanie rossijskoj granicy v Irtyshsko-Enisejskom mezhdurech'e v 1620–1720 gg. [Tekst] : dokumental'naya monografiya / V. B. Borodaev, A. V. Kontev. – Barnaul : AltGPU, 2015. – 416 s.
4. Sheludchenko, V. M. Ob itogah realizacii resheniya krajispolkoma po sozdaniyu zapovednika promyshlennogo razvitiya XVIII – XIX vv. [Tekst] / V. M. Sheludchenko, A. D. Sergeev // Ohrana i ispol'zovanie pamyatnikov istorii gornogo dela i kamnereznoogo iskusstva Altajskogo kraja : tezisy dokladov i konferencii. – Barnaul, 1986. – S. 11–12.
5. GAAK. F. R-834. Altajskoe gornoe pravlenie. Otdelenie rudnikov i zavodov. Op. 10. D. 64.
6. Mamontov, V. N. Spisok rudnyh mestorozhdenij Altajskogo okruga : (Zoloto, Serebro, Med', Svinec i Cink) [Tekst] / V. N. Mamontov. – Barnaul : Tipo-litogr. Gl. Upr. Alt. okr., 1908. – VI, III, 493, IX s.: tabl.
7. Murzinskoe «Ekologicheskie problemy gornodobyvayushchej deyatel'nosti» [Elektronnyj resurs]. – Elektron. tekst. dan. – 2011. – Rezhim dostupa: http://mnt.sibecocenter.ru/?page_id=359. – Zagl. s ekrana.
8. Gan, N. YU. Slovar'-spravochnik po gornomu delu [Tekst] / N. YU. Gan. – Moskva : «Izdanie kul'totdela CK SG SSSR», 1926. – 588 s.
9. Otchet po dogovoru № 82-A ot 15.12. 2010 g. na okazanie vozmezdnyh uslug po arheologicheskomu obsledovaniyu na nalichie pamyatnikov arheologii na zemel'nyh uchastkah, vydelyaemyh dlya uvelicheniya OOO «Artel' staratelej «Poisk» proizvodstvennyh moshchnostej zolotorudnogo mestorozhdeniya Murzinskoe-1 [Tekst] / YA. V. Frolov, A. V. Kontev // KGBU NPC «Nasledie». Nauchnyj arhiv. – Barnaul, 2011. – 60 s.
10. Abramova, YU. A. 180 let rasporyazheniya P. K. Frolova o sozdanii istoriko-tekhnicheskoj kollekcii dlya Barnaul'skogo muzeya [Tekst] / YU. A. Abramov // Barnaul'skij hronograf: Kalendar' znamenatel'nyh i pamyatnyh dat, 2001 g. / otv. red. V. S. Olejnik. – Barnaul, 2000. – S. 43–46.
11. AGKM. NVF. 6986. Krep' vertikal'naya vencovaya stvola shahty Murzinskogo rudnika XVIII–XIX vekov.
12. Kontev, A. V. Zolotonosnyj priisk «Murzinskij» i srub shahty vovse ne «demidovskogo» vremeni [Elektronnyj resurs] // Zolotonews. – Elektron. tekst. dan. – 2011. – Rezhim dostupa: <http://www.zolotonews.ru/news/20833.html>, svobodnyj (06.12.2011). – Zagl. s ekrana.

ЖИВОПИСНЫЙ ПОРТРЕТ XVIII В. В СОБРАНИИ ГОСУДАРСТВЕННОГО ХУДОЖЕСТВЕННОГО МУЗЕЯ АЛТАЙСКОГО КРАЯ В КОНТЕКСТЕ РУССКОЙ ХУДОЖЕСТВЕННОЙ КУЛЬТУРЫ ЭТОГО ПЕРИОДА

Л. Н. Лихацкая

Алтайский государственный технический университет им И. И. Ползунова
г. Барнаул, Россия

Н. С. Царева

Государственный художественный музей Алтайского края
г. Барнаул, Россия

Резюме

В статье рассматриваются живописные портреты, написанные в России в XVIII в., и находящиеся в собрании Государственного художественного музея Алтайского края (ГХМАК). Это портреты, принадлежащие кисти Ж.-Л. Вуаля и А. Р. Менгса, а также два портрета неизвестных авторов, один из которых можно отнести к кругу Ф. С. Рокотова. В исследовании поставлен вопрос о месте данных портретов в художественной системе того времени. Портреты из коллекции ГХМАК (парадные и камерные) представляют две линии развития русского портрета XVIII в. Это линия «архаизирующая» и руссика. Портретные концепции отображают характер ментальности культурного пространства данного периода.

Ключевые слова:

Государственный художественный музей Алтайского края, живопись, типология портрета, художественный образ, руссика, архаизирующая линия.

Русский портрет XVIII в. вызывает интерес исследователей. О портрете этого периода пишут М. И. Андроникова [1], Т. В. Ильина [2], Т. М. Коваленская [3], О. С. Евангулова [4], А. А. Карев [4], Б. И. Краснобаев [5], Г. В. Вдовин [6] и др.

В общей проблематике присутствуют такие проблемы, как место живописного портрета в системе искусства в XVIII в., концепция личности портретируемого, характеристика портретного образа, западноевропейское влияние и русское своеобразие и т.д. Эта проблематика интересует нас в связи с рассмотрением портрета XVIII в. в собрании Государственного художественного музея Алтайского края, что и определяет задачи исследования.

Место живописного искусства в художественной системе того времени – один из

важнейших аспектов проблематики портрета XVIII в. Именно в сфере портрета русский XVIII в. достиг в искусстве своего расцвета и мирового значения. При этом в своем времени в иерархии академических жанров портретный жанр ставился ниже исторического и занимал не ведущее положение. Академия «...не видела в нем идеального в реально существующем человеке», – пишет Т. М. Коваленская [3, с. 8]. При этом, «решительно выдвинулась портретная живопись», – отмечают Евангулова и Карев, рассматривая батальный, исторический, бытовой, натюрмортный жанры [4, с. 5].

Актуальность портрета в XVIII в. обусловлена многими факторами. Живопись занимает заметное место «в русском художественном обиходе», в частности, в интерьере,

ЖИВОПИСНЫЙ ПОРТРЕТ XVIII В. В СОБРАНИИ ГОСУДАРСТВЕННОГО ХУДОЖЕСТВЕННОГО МУЗЕЯ АЛТАЙСКОГО КРАЯ

где по своей распространенности превалирует над графикой и скульптурой. [4, с. 13]. При этом, с одной стороны, живопись в XVIII в. была традиционным украшением дома и предметом популярного в этот период коллекционирования [4, с. 14]. С другой стороны, особый интерес к портрету связан с определенной чертой русской ментальности: «...характерной особенностью второй половины XVIII в. является тенденция к созданию максимально полной фамильной галереи в родовом замке или «гнезде»» [4, с. 30]. Актуальность портрета возникает из повышенного интереса к личности.

Еще одна важнейшая проблема в исследовании портрета в XVIII в. связана с необходимостью структурирования всех тенденций формирования изобразительного искусства и характером соотношения западноевропейского влияния и русского своеобразия. Исследователи выделяют три линии развития портрета XVIII в. Так, главная магистральная линия связана с творчеством И. Н. Никитина, А. М. Матвеева, И. Я. Вишнякова, А. П. Антропова, И. П. Аргунова, Ф. С. Рокотова, Д. Г. Левицкого, В. Л. Боровиковского: «Эта энергичная и поступательная магистральная линия отмечена внутренней предметностью, а иногда связана с прямым ученичеством» [4, с. 3]. Эта «магистральная линия» дополняется, с одной стороны, «архаизирующим искусством», которое связывают с понятиями «провинциального творчества» или «художественного примитива», с другой стороны – россижкой [4, с. 3].

В своей монографии «Портретная живопись в России второй половины XVIII века» Евангулова и Карев обращают внимание на разнообразие всего спектра живописных форм: «Живопись, на которой мы предполагаем сосредоточиться, была, разумеется, самой разнообразной: старой и современной, привозной и созданной в России как отечественными, так и приезжими мастерами, монументально-декоративной и станковой, масляной, пастельной и акварельной. Она была и прекрасной, и рядовой, и даже посредственной; осененной авторитетом больших и малых художников и анонимной; наконец, профессиональной и любительской» [4, с. 13]. Крупницы этого большого наследия хранятся и в собраниях региональных музеев

России. Мы ставим задачу рассмотрения обозначенной проблематики живописного портрета XVIII в. в коллекции Государственного художественного музея Алтайского края. В фондах Государственного художественного музея Алтайского края хранится «Портрет неизвестной (Е.И. Соимоновой?)» (1780-е гг., 56,6x44,2), приписываемый Жану Луи Вуалью, это одна из портретных линий развития портрета иностранные портретисты в России – россика. Жан Луи Вуаль – представитель французской живописной школы, родившийся в Париже, учившийся в Королевской Академии художеств, приехавший в Россию не позднее 1771 г. и проживший здесь около 30 лет. «Задача россики – экспонировать местную модель на принятый общеевропейский лад» [4, с. 5]. «Подобно большинству русских коллег, Вуаль предпочитает полупарадный, т.е. репрезентативный по форме, но близкий к камерному по своей духовной концепции, портрет» [4, с. 150].

Как отмечает Евангулова и Карев: «...из Франции он вынес высокий уровень портретной школы, а в России он стал «близок нашей школе в своем бережном отношении к модели» [4, с. 150].

Красавица смотрит на зрителя, приветливо улыбаясь, словно хочет открыть некую тайну, но правила этикета удерживают ее от откровения. «Покорная бездеятельность модели в общем типична для Вуаля и выражает то меланхолическое начало, которое французские исследователи склонны считать отличительной чертой художника, делающей его близким скорее русской, а не французской школе» [4, с. 152].

С французским живописцем, практически всю жизнь проработавшим в России, произошла обратная метаморфоза: великолепный мастер рокайльного портрета, он усвоил такие качества российской ментальности, как скромность, строгость и доброта. Евангулова и Карев, считая несомненным сближение Вуаля с русской школой, отмечают элегантность его образов и характеризуют его личностную добропорядочность, благовоспитанность, [4, с. 153]. Портрет написан в конце XVIII в. серебристо-жемчужных тонах, что указывает на принадлежность портрета стилю «рококо».

Портретный жанр фиксирует и особенности русской культуры XVIII в. и концепцию личности. Об этом пишет Т. М. Коваленская: «Преобразование русской жизни на европейский лад отвечало ее собственным национальным целям, равно как и приобщение к завоеваниям европейской художественной культуры» [3, с. 7]. В действительности от решения этого вопроса зависит содержание образов портретной живописи. В концепции портретного образа важнейшее место занимают такие понятия как «культура», «интеллигенция», «человек», «личность», «Россия», «русские». Данные концепты являются константами ментальности русского культурного пространства, как отмечает Ю. С. Степанов [7] и характеризуют период XVIII в. Большое значение в этом ряду констант занимает «душа», что отмечают многие исследователи: «Персонаж русского портрета XVIII в. – человек знатного происхождения, но главное в нем не его недоступность и знатность, а «пробужденная или пробуждающаяся жизнь души»» [3, с. 9].

Другой представитель русской культуры в фондах ГХМАК – граф Иван Григорьевич Орлов (1733–1791), известная историческая личность, старший брат из пяти братьев Орловых, участвовавших в государственном перевороте 1762 года. «Домашний» портрет дородного и всеми любимого семьянина строг по композиции и сдержан по цвету. Чувствуется отстраненность художника, его подчиненное положение, взгляд «снизу-вверх». Но «диктат модели» не безусловен – художник сумел подметить видимое противоречие: на крупном полном лице хлебосольной натуры грустно-насмешливые глаза. Незаурядной личности Ивана Орлова была свойственна противоречивость. Всю жизнь он отказывался от службы и наград. Будучи капитаном Преображенского полка, сразу после переворота он вышел в отставку, но, оставаясь в тени, продолжал оказывать влияние на государственную политику. Особенности культуры и особенности личности человека в XVIII в. выражаются через различные формы культуры и, в значительной степени, через жанр живописного портрета, в котором, как отмечает Б. Краснобаев происходит «развитие самосознания, понятий о чести, достоинстве личности» [5, с. 234].

данному портрету можно отнести и высказывание Коваленской: «В своем реальном содержании душа – разум человека, относящийся до сердца, такие человеческие качества, как самообладание, мудрая отзывчивость, совесть, доброта, воля» [3, с. 9]. По формальной части данный портрет можно отнести к архаизирующей портретной линии, в которой сильно влияние парсуны.

Другой мужской портрет в коллекции ГХМАК «Неизвестный художник. Портрет С. Ф. Макарова». В монографии Н. Лапшиной «Федор Рокотов» данная работа включена в список произведений, предположительно относящихся к творчеству художника [8, с. 7, 8.]. Характерная для портретов Рокотова, по выражению Краснобаева «утонченная интеллигентность» присутствует в портрете Макарова [5].

Орлов и Макаров одеты в строгие камзолы без обилия кружев и украшений, что характерно для архаизирующей линии. Это есть и отмечаемая исследователями «попытка освободиться от засилья одежды» [4, с. 240]. И это, безусловно, один из приемов выявления «сложного и глубокого мира чувств» [1, с. 361].

Относящаяся к «россике» картина «Триумф Екатерины» (1770-е гг.) (152,2x111,2) знаменитого немецкого художника Антона Рафаэля Менгса – одна из самых ценных картин в собрании музея. Художник приехал в Россию из Саксонии для того, чтобы написать портрет русской императрицы Екатерины II. Менгс еще при жизни имел международную славу. Современники видели в нем второго Рафаэля. Он был президентом Академии Святого Луки в Риме и членом еще шести академий, его теоретические исследования в области искусства, в частности «Мысли о красоте и вкусе», переиздавались четырежды и использовались в академиях как учебник для художников, были переведены почти на все европейские языки.

В историю искусства Менгс вошел как один из родоначальников неоклассицизма – стиля, захватившего в XVIII веке умы многих европейских художников. Менгс был придворным художником короля Саксонии и Польши, короля Карла IV Неаполитанского, испанского короля Карла III. Для портретов ему позировали самые могущественные люди

ЖИВОПИСНЫЙ ПОРТРЕТ XVIII В. В СОБРАНИИ ГОСУДАРСТВЕННОГО ХУДОЖЕСТВЕННОГО МУЗЕЯ АЛТАЙСКОГО КРАЯ

эпохи – от папы Климента XIII до Фридриха Великого, королей Саксонии, Испании и императрицы Екатерины II. «Согласно моде того времени, мастер показал русскую государыню не обычной земной женщиной; он представил ее в образе древнегреческой богини правосудия – Фемиды. Посмотрите, в левой руке царицы – весы с двумя чашами. Одна из них – для измерения зла, другая – добра. Екатерина окружена персонажами древнегреческой мифологии. Художник поместил их на холсте не случайно. Каждый из героев полотна должен рассказывать зрителю о доблестных делах императрицы. По правую сторону от царицы – Афина, богиня справедливой войны и мудрости. Ее изображение говорит о мудрой и справедливой политике Екатерины II. Фигура Геракла означает силу и мощь Российского государства в период правления императрицы. У ног Геракла, поверженное чудовище – гидра. С ее помощью художник рассказывает нам о побежденных врагах России во время царствования Екатерины II. У трона императрицы вы видите юношу в лавровом венке – это гений славы; в раскрытую на коленях книгу – Анналы истории, он записывает великие дела Екатерины II, чтобы донести их до нас с вами» [9].

Лучшие работы Менгса украшают самые известные музеи мира: Прадо в Мадриде, Эрмитаж в Санкт-Петербурге, картинную галерею старых мастеров в Дрездене, Старую Пинакотеку в Мюнхене, Метрополитен музей в Нью-Йорке и многие другие. «Автопортрет» художника удостоен чести быть представленным в знаменитой галерее Уффици, где его разместили на почетном месте под картиной Рафаэля. Государственный художественный музей Алтайского края гордится

тем, что в его собрании есть картина столь знаменитого немецкого мастера – Антона Рафаэля Менгса. «Русская художественная школа XVIII века представляет собой сложный компромисс европейской художественной системы и русской ментальности. Об этом ее особенности красноречиво свидетельствуют самые ранние портреты в собрании музея, относящиеся к Екатерининской эпохе. Известный немецкий художник и теоретик классицизма Менгс в парадной композиции «Триумф Екатерины», раздвинув портретные рамки с помощью мифологических аллегорий, словно преподавал русским художникам урок создания идеального образа, отвечающего идеальному правлению просвещенного и справедливого монарха» [10, с.41].

Таким образом, собранию Государственного художественного музея Алтайского края хранятся живописные портреты XVIII в., написанные в России. Портреты из коллекции ГХМАК (парадные и камерные) представляют две линии развития русского портрета XVIII в. Это линия «архаизирующая» и руссика. Портреты различаются в типологии (парадный и камерный) и представляют две линии развития русского портрета (линия архаизирующая и руссика). Концепция портретного образа выявляет особенности ментального пространства культуры России XVIII в. и личности.

Лихацкая Людмила Николаевна – кандидат искусствоведения

Царева Наталья Степановна – кандидат искусствоведения

Список литературы:

1. Андронникова, М. И. Портрет. От наскальных рисунков до звукового фильма [Текст] : сборник / М. И. Андронникова. – Москва : Искусство, 1980. – 423 с.
2. Ильина, Т. В. История искусств. Русское и советское искусство [Текст] : учебное пособие / Т. В. Ильина. – Москва : Высшая школа, 1989. – 400 с.
3. Коваленская, Т. М. Русский реализм и проблема идеала [Текст] : монография / Т. М. Коваленская. – Москва : Изобразительное искусство, 1983. – 304 с.
4. Евангулова, О. С. Портретная живопись в России второй половины XVIII века [Текст] : сборник / О. С. Евангулова, А. А. Карев. – Москва : Изд-во МГУ, 1994. – 200 с.
5. Краснобаев, Б. И. Очерки истории русской культуры XVIII века [Текст] : пособие для учителя / Б. И. Краснобаев. – Москва : Просвещение, 1972. – 335 с.
6. Вдовин, Г. В. Персона – Индивидуальность – Личность: опыт самопознания в искусстве русского портрета XVIII века [Электронный ресурс] / Г. В. Вдовин. – Электрон. текст. данные. — Москва :

Л. Н. ЛИХАЦКАЯ, Н. С. ЦАРЕВА

Прогресс-Традиция, 2005. – 248 с. – Режим доступа : <http://www.iprbookshop.ru/21519.html>. – Загл. с экрана.

7. Степанов, Ю. С. Константы [Текст] : словарь русской культуры / Ю. С. Степанов. – Москва : Академический проект, 2004. – 992 с.

8. Государственный художественный музей Алтайского края [Текст] : каталог / авторы текста и составители каталога Л. Красноцветова [и др.]. – Москва : Белый город, 2006. – 64 с. Сведения доступны также по Интернет. – Режим доступа: <https://izi.travel/ru/8669-gosudarstvennyy-hudozhestvennyy-muzej-altayskogo-kraya/ru#9ba1-a-r-mengs-triumf-ekateriny-1770-e-holst-maslo-152-2h111-2/ru>. – Загл. с экрана.

9. Царева, Н. С. Пример справедливого монарха [Текст] / Н. С. Царева // Культура Алтайского края. – Декабрь 2012. – № 4. – 41 с.

PAINTED PORTRAIT OF THE XVIIIth CENTURY IN THE COLLECTION OF THE STATE ART MUSEUM OF ALTAI KRAI IN THE CONTEXT OF RUSSIAN ARTISTIC CULTURE OF THIS PERIOD

L.N. Likhatskaya

Polzunov Altai State Technical University
Barnaul, Russia

N.S. Tsareva

State Art Museum of Altai Krai
Barnaul, Russia

Abstract

The article discusses the portraits painted in Russia in the XVIIIth century, and which are in collected oin the State Art Museum of the Altai Krai. These are the portraits belonging to the Zh.-L. Voilà and A. R. Mengs, and also two portraits of the unknown artists, one of which can be attributed to the circle of F. S. Rokotov. The study raises the question of the place of these portraits in the artistic system of that time. Portraits from the collection of the **State Art Museum of the Altai Krai** (grand and intimate portraits) represent two lines of the development of Russian portrait in the XVIIIth century. This line is "archaizing" and Rossica. Portrait concepts reflect the nature of the mentality of the cultural space of the period.

Key words:

State Art Museum of Altai Krai, painting, typology of the portrait, an artistic image, Rossica, archaizing line.

References:

1. Andronikova, M. I. Portret. Ot naskal'nyh risunkov do zvukovogo fil'ma [Tekst] : sbornik / M. I. Andronikova. – Moskva : Iskusstvo, 1980. – 423 s.
2. Il'ina, T. V. Istoriya iskusstv. Russkoe i sovetskoe iskusstvo [Tekst] : uchebnoe posobie / T. V. Il'ina. – Moskva : Vysshaya shkola, 1989. – 400 s.
3. Kovalenskaya, T. M. Russkij realizm i problema ideala [Tekst] : monografiya / T. M. Kovalenskaya. – Moskva : Izobrazitel'noe iskusstvo, 1983. – 304 s.
4. Evangulova, O. S. Portretnaya zhivopis' v Rossii vtoroj poloviny XVIII veka [Tekst] : sbornik / O. S. Evangulova, A. A. Karev. – Moskva : Izd-vo MGU, 1994. – 200 s.
5. Krasnobaev, B. I. Ocherki istorii russkoj kul'tury XVIII veka [Tekst] : posobie dlya uchitelya / B. I. Krasnobaev. – Moskva : Prosveshchenie, 1972. – 335 s.
6. Vdovin, G. V. Persona – Individual'nost' – Lichnost': opyt samopoznaniya v iskusstve russkogo portreta XVIII veka [Elektronnyj resurs] / G. V. Vdovin. – Elektron. tekst. dannye. — Moskva : Progress-Tradiciya, 2005. – 248 c. – Rezhim dostupa : <http://www.iprbookshop.ru/21519.html>. – Zagl. s ekrana.
7. Stepanov, YU. S. Konstanty [Tekst] : slovar' russkoj kul'tury / YU. S. Stepanov. – Moskva : Akademicheskij projekt, 2004. – 992 s.
8. Gosudarstvennyj hudozhestvennyj muzej Altajskogo kraja [Tekst] : katalog / avtory teksta i sostaviteli kataloga L. Krasnocvetova [i dr.]. – Moskva : Belyj gorod, 2006. – 64 s. Svedeniya dostupny takzhe po Internet. – Rezhim dostupa: <https://izi.travel/ru/8669-gosudarstvennyy-hudozhestvennyy-muzey-altajskogo-kraja/ru#9ba1-a-r-mengs-triumf-ekateriny-1770-e-holst-maslo-152-2h111-2/ru>. – Zagl. s ekrana.
9. Tsareva, N. S. Primer spravedlivogo monarha [Tekst] / N. S. Tsareva // Kul'tura Altajskogo kraja. – Dekabr' 2012. – № 4. – 41 s.

РАЗДЕЛ 2. РАЗВИТИЕ ИНЖЕНЕРНОЙ МЫСЛИ В РОССИИ И ЗА РУБЕЖОМ

УДК 621.73

МАШИНОСТАЗ – РАЗДЕЛ НАУКИ МАШИНОВЕДЕНИЯ

Ю. М. Ермаков

Российский технологический университет, РТУ МИРЭА
г. Москва, Россия

Резюме

Рассматривается новое направление в науке машиноведения – машиностаз. Это понятие характеризует состояние механической среды работающей машины, её саморегуляцию при переменных внешних воздействиях. Приведены конструктивные признаки машиностаза: навитые детали, усиление несущих деталей сборкой с рабочими деталями, упругость и натяг системы. Динамические признаки: саморегулирование напряжений, припасовывание деталей, автоматический выбор зазоров. Технологические признаки: простота, материалоэкономность, ремонтпригодность. Дан сравнительный анализ адаптивного и стандартного редукторов.

Ключевые слова:

машиностаз, упругость, жёсткость, навитой, натяг, усиление, простота.

Профессиональные механики, техники, эксплуатационники, наладчики знают о способности машины, механизма приспособляться к перегрузкам и перераспределять внутренние напряжения. Состояние внутренней механической среды машины в процессе выполнения работы с заданными функциями при переменных внешних воздействиях называется **машиностазом** (лат. *machine* – машина и греч. *stasis* – состояние). Одноимённая наука рассматривает принципы конструирования и расчёта деталей и механизмов [1].

При надлежащем уходе машина может работать в несколько раз больше нормативного срока, до 60 – 80-ти лет, а если бы не моральное старение, то эксплуатировалась бы и свыше ста лет. До сих пор плавает по Западной Двине колёсный пароход «Гоголь», построенный в 1911 году на Сормовском заводе в Нижнем Новгороде (см. рис. 1). В Голландии исправно работают паровые машины XIX века. Они откачивают воду из каналов за ограждающей дамбой. Ещё дольше – 300–500 лет служат часовые механизмы, ба-

шенные часы. У них устоявшийся режим работы в окружающей среде.

Какие особенности механизма обеспечивают его выносливость, приспособленность к перегрузкам, долговечность? Упругость – свойство возвращаться в исходное состояние после прекращения действия сил. Жёсткость – свойство сопротивляться изменению формы под действием сил. Обе характеристики имеют одинаковую размерность: отношение силы к перемещению нагружаемого звена, Н/мм.

Конструирование начинается с выбора материалов [2]. Они в чём-то подобны живому организму. Сталь закаляется, устаёт, стареет, рассыпается в прах. Жизненный цикл металла зависит от его физических свойств, модуля упругости (Т. Юнга, 1807) и толщины заготовки. Многослойная стенка, балка из нескольких слоёв малой толщины обладает повышенной прочностью и сопротивлением к образованию трещин по сравнению со сплошной (см. рис. 2). Такие же свойства приобретают навитые детали: валы, трубы, корпуса, колонны. Широкое распространение

ние в технике получило предварительное напряжение деталей и конструкций с целью уменьшения напряжений при рабочих нагрузках. Среди таких изделий армированные стальной арматурой железобетонные панели, обтянутые высокопрочной лентой чугунные станины молотов и штампов, составные стволы тяжёлых орудий и сосуды высокого давления; навитые из композиционных или армированных лент корпуса яхт, ракет, детали авиа- и космического машиностроения.



Рисунок 1 – Колёсный пароход «Н. В. Гоголь» 1911 года постройки

Известные методики расчётов на прочность не учитывают повышение прочности и жёсткости (сопротивление прогибу) детали в сборке. Отдельно взятый вал имеет жёсткость в десятки раз меньше, чем в сборе с деталями. Установленная на валу деталь увеличивает момент инерции сечения в четвертой степени наружного диаметра детали. Пропорционально возрастает и жёсткость сборного вала. На каждом валу обычного редуктора находятся не менее трёх деталей, включая подшипники. Если учитывать их армирующее усиление вала и взаимодействие с деталями передач, то можно значительно упростить конструкцию механизма, уменьшить его массу и повысить надёжность.

Сравним двухступенчатые редукторы: адаптивный (патент РФ № 2435090) 2011 года и классический ВНИИРедуктора 1988 года (см. рис. 3). У адаптивного, самоприспосабливающегося к перегрузкам редуктора корпус и валы навиты из ленты. Входной 2 и выходной 6 валы в сборе с зубчатыми колёсами 3, имеющими овальные отверстия, приобретают на длине посадки овальную форму, плавно переходящую в круглую форму отверстий колец подшипников (см. рис. 3а).

Такое изменение сечения вала обеспечивает осевую фиксацию зубчатых колёс и подшипников. Промежуточный вал 4 с блоком зубчатых колёс 5 не передаёт крутящего момента и служит осью. Осевая фиксация деталей на оси осуществляется отогнутыми лепестками прорезей в наружном витке ленты.

Межосевые расстояния валов a_1 и a_2 имеют минусовой допуск, что создаёт натяг и выбор зазоров в зубчатых передачах. Сила натяга распределяется пропорционально жёсткости деталей и узлов. Средний вал 4 с противоположных сторон испытывает сжимающее действие радиальных сил, уравновешивающих одна другую. Валы с зубчатыми колёсами служат рёбрами жёсткости корпуса, при этом зубчатые передачи образуют своеобразную стенку, усиливающую поперечную жёсткость. Корпус вместе с передачами, основанием и крышкой образует предварительно напряжённую упругую систему. Она сглаживает ударные нагрузки, которые воспринимает выходной вал 6 от внешнего крутящего момента. Момент закручивает и отжимает все передачи, включая входной вал 2, рассеивая энергию удара и предотвращая поломки, чаще всего зубьев. Для сравнения, более сложное технологическое решение защиты зубьев в силовых передачах судовых установок нашли в Одесском политехническом институте [3]. Зубчатые колёса были выполнены с упругими зубьями, имеющими в основаниях ножек плавные выемки (см. рис. 4). Опыт применения демпфирующих деталей и соединений Черноморским морским пароходством показал, что долговечность конструкций повысилась в 1,5–3 раза, а вес уменьшился на 30 %.



Рисунок 2 – Испытание на изгиб балок: а) многослойной, б) сплошной

В классическом редукторе корпус 1 из чугуна выполнен разъёмным (см. рис. 3б). Валы 2 и 4 первой передачи изготовлены заодно целое с шестернями 3 и 5 соответственно. Зубчатые колёса установлены на валах 4 и 6 на шпонках. Регулирование зазоров в конических роликоподшипниках 7 осуществляют установочными кольцами между крышками и подшипниками. Операция длительная и трудоёмкая, проводится периодически по мере износа подшипников. Редуктор нетехнологичен, его масса 135 кг в 20 раз больше массы адаптивного редуктора. Сорокакратный запас прочности наглядно иллюстрирует негативную оценку избыточной массы продукции машиностроения академиком А. И. Целиковым: «В резерве 9/10 теоретической прочности» [4].

Сравнительный анализ редукторов подтверждает необходимость рассматривать механизм прежде всего как упругую систему. Жёсткость как мера упругости должна стать главным параметром расчётов, а не прочность. Именно жёсткость демпфирует погрешности деталей и сборки, износ во времени, внешние силовые и температурные перегрузки. Она же является гарантией прочности. Предварительно напряжённая система не имеет зазоров в соединениях, работает с минимальным шумом. Износ трущихся пар сводится к безыносному трению посредством «технического витамина» – медной смазки, значительно уменьшающей коэффициент трения и рабочую температуру. Это открытие И. В. Гаркунова и И. В. Крагельского внесено в Госреестр открытий СССР под № 41 с приоритетом от 12 ноября 1956 года.

Кроме расчётов узлов на жёсткость и сборки с натягом в конструкциях рекомендуются навитые и послойные детали машин. Они имеют минимальную материалоемкость и максимальную прочность, высокую ремонтопригодность и технологичность. Послойные (аддитивные от лат. *additio* – прибавление) технологии позволяют *выращивать* детали сложной формы и даже шарнирные соединения. Для ремонта изделия достаточно приклеить заплату на трещину в стенке корпуса, вложить сердечник на опасном участке вала, стянуть хомутом или проволокой неподвижные стойки.

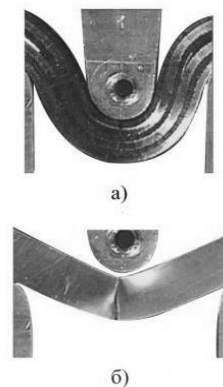
Главная магистраль развития техники: простота – качество – экономия материалов и труда. Следствие: надёжность – долговечность – экономичность. Известна истина – «техника без людей мертва». Техника рождена человеком. Симбиоз человека и машины – взаимовыгодное существование является естественным процессом, порой переходящим в привязанность хозяина к своей любимой машине.



Рисунок 3 – Двухступенчатый редуктор:
а) адаптивный, б) стандартный

Встаёт философский вопрос: если техника при надлежащем уходе будет служить долго, сто лет и больше [5], то чем загрузить машиностроительное производство? Всегда будет востребован общественно полезный труд по сохранению и улучшению окружающей среды, развитию культуры во всех её видах, образованию и воспитанию человека. По-прежнему сохранятся отрасли производства материальных благ, ремонта техники. Необъятным предстаёт фронт работ по освоению экстремальных районов Севера и пустынь, глубин океана, околоземного пространства. Тогда при наличии свободного времени труд становится творческим, доставляет удовлетворение и радость.

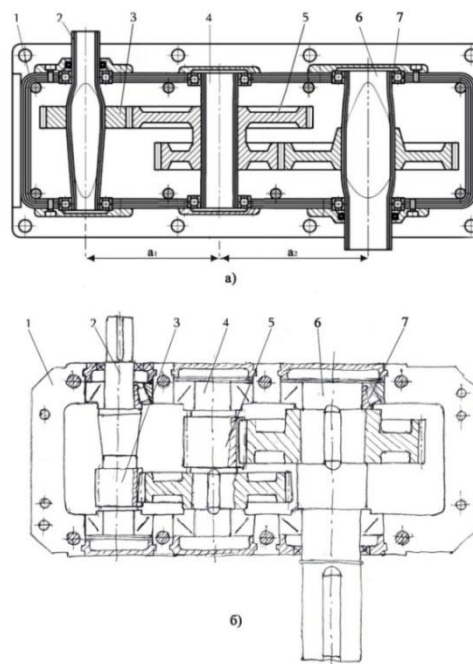

Рисунок 4 – Зубчатое колесо с демпфирующими зубьями

Ермаков Юрий Михайлович – заслуженный изобретатель РСФСР, доктор технических наук, профессор

Список литературы:

1. Ермаков, Ю. М. Машиностаз как свойство деталей машин и механизмов [Текст] / Ю. М. Ермаков // Ползуновский альманах. – 2011. – № 2. – С. 87–89.
2. Семёнов, Б. И. Приоритетные технологии материалов, идеологии конструирования и производства изделий [Текст] / Б. И. Семенов // Технология металлов. – 2001. – № 6. – С. 11–18.
3. Красильников, А. М. Упругий контакт в жёстких соединениях [Текст] / А. М. Красильников, Ю. А. Швец, В. М. Сидорин // Изобретатель и рационализатор. – 1990. – № 6. – С. 14.
4. Целиков, А. И. В резерве 9/10 теоретической прочности [Текст] / А. И. Целиков // Изобретатель и рационализатор. – 1981. – № 3. – С. 6–7.
5. Гаврилюк, В. С. Реновация материальных объектов как перспективное направление научно-технического прогресса [Текст] / В. С. Гаврилюк // Технология металлов. – 1998. – № 1. – С. 40–44.

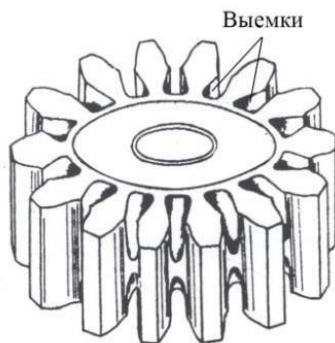
MACHINESTASIS IS A SECTION OF MACHINE SCIENCE

Yu. M. Ermakov

Russian University of Technology
Moscow, Russia

Abstract

We consider a new direction in the science of engineering - mechanical engineering. This concept characterizes the state of the mechanical environment of a running machine, its self-regulation under varying external influences. The design features of machine-building are given: wound parts, reinforcement of bearing parts by assembly with working parts, elasticity and tension of the system. Dynamic features: self-regulation of stresses, fitting parts, automatic selection of gaps. Technological features: simplicity, material efficiency, maintainability. A comparative analysis of adaptive and standard gearboxes is given.

Keywords:

machinestasis, elasticity, stiffness, wound, tension, reinforcement, simplicity.

References:

1. Ermakov, YU. M. Mashinostaz kak svojstvo detalej mashin i mekhanizmov [Tekst] / YU. M. Ermakov // Polzunovskij al'manah. – 2011. – № 2. – S. 87–89.
2. Semyonov, B. I. Prioritetnye tekhnologii materialov, ideologii konstruirovaniya i proizvodstva izdelij [Tekst] / B. I. Semenov // Tekhnologiya metallov. – 2001. – № 6. – S. 11–18.
3. Krasil'nikov, A. M. Uprugij kontakt v zhyostkih soedineniyah [Tekst] / A. M. Krasil'nikov, YU. A. SHvec, V. M. Sidorin // Izobretatel' i racionalizator. – 1990. – № 6. – S. 14.
4. Celikov, A. I. V rezerve 9/10 teoreticheskoy prochnosti [Tekst] / A. I. Celikov // Izobretatel' i racionalizator. – 1981. – № 3. – S. 6–7.
5. Gavrilyuk, V. S. Renovaciya material'nyh ob"ektov kak perspektivnoe napravlenie nauchno-tekhnicheskogo progressa [Tekst] / V. S. Gavrilyuk // Tekhnologiya metallov. – 1998. – № 1. – S. 40–44.

ОЦЕНКА КАЛИБРОВ СОРТОПРОКАТНОГО СТАНА АО «АРСЕЛОРМИТТАЛ ТЕМИРТАУ» ПО КРИТЕРИЮ СТОЙКОСТИ

О. Н. Кривцова, Н. Ю. Кузьмина, А. Аверьянов

Карагандинский государственный индустриальный университет
г. Темиртау, Республика Казахстан

А. С. Вивенцов

АО «АрселорМиттал Темиртау»
г. Темиртау, Республика Казахстан

Резюме

В статье представлены результаты по определению предельной длительности кампаний калибров рабочих валков, при соблюдении которой с учетом стандартных допусков должно быть обеспечено получение требуемых геометрических размеров профиля арматурного проката из стали Ст5сп в условиях Сортопрокатного цеха АО «АрселорМиттал Темиртау».

Ключевые слова:

профилированные валки, калибры рабочих валков, длительность кампаний, геометрические размеры арматурного профиля.

Качество профилированных валков лучше всего характеризуется их стойкостью. Стойкость валков определяется его твердостью и типом калибровки. В зависимости от сложности прокатываемого профиля и его конфигурации скорость движения металла в различных элементах калибра различная. Опережение и отставание металла в различных элементах калибра по сравнению со средней скоростью, выходящей из валков полосы, являются постоянно действующими факторами. И в том, и в другом случае происходит значительная неравномерная выработка рабочей поверхности калибра [1]. Неравномерная деформация металла в калибре создает неблагоприятные условия для стойкости прокатных валков [2].

Выход из строя профилированных валков, в стенках которых имеется незначительный уклон, вызывается разработкой ширины калибров, которая в процессе ремонта валков не восстанавливается [1]. Годные для эксплуатации по диаметру валки преждевременно списывают в скрап. Восстановление калибров по ширине способом наибольшего съема металла по диаметру рабочих валков

приводит к большому расходу валков, уменьшению числа возможных переточек, увеличению необходимого парка валков и значительному повышению себестоимости выпускаемой продукции [1]. Поэтому, определение оптимальной длительности кампании (стойкости) калибров рабочих валков для их использования необходимо и актуально. Определение оптимальной длительности кампании калибров рабочих валков проводилось в чистовой группе стана СПЦ по величине износа калибров в зависимости от количества прокатанного металла. Оценка износа калибров осуществлялась путем измерения диаметра и высоты ребра готового арматурного проката диаметром 14, 16, 18, 20, 22, 25, 32 мм. Для этого фиксировались величины начальных и конечных диаметров арматуры, высоты ребер и количество прокатанного металла (длительности кампании) на каждом калибре. Полученные данные сравнивались с результатами по эксплуатации калибров. По результатам измерений строились зависимости изменения диаметра и высоты ребра от количества прокатанного металла. С учетом стандартных допусков определялась дли-

О. Н. КРИВЦОВА, Н. Ю. КУЗЬМИНОВА, В. А. АВЕРЬЯНОВ,
А. С. ВИВЕНЦОВА

тельность кампании калибров рабочих валков, для которых обеспечивается получение требуемых геометрических размеров и профилей проката. Для проведения статического анализа опытных данных по длительности кампании калибров рабочих валков при про-

катке арматурного проката №14 ÷ 32 в СПЦ в период с 02.2013 г. по 07.2013 г. собиралась информация на непрерывном шестнадцатилетевом сортовом стане 320 в СПЦ АО «АрселорМиттал Темиртау». В качестве показателей, характеризующих длительность кампании калибров рабочих валков при прокатке

арматурного проката №14 ÷ 32 в СПЦ, выбрали: замер арматурного проката профиля, (начальный, конечный), мм; диаметр арматуры, мм; прокатанное количество металла на одном рабочем калибре, т.

Объем выборочных данных при прокатке стали марки Ст5сп содержит 312 наблюдений.

Исследуемая марка стали широко используются на АО «АрселорМиттал Темиртау» для производства арматурного проката периодического профиля. Данные проверялись на соответствие требованиям ГОСТ5781 [3]. Работа выполнялась в соответствии с Меморандумом о сотрудничестве, заключенным между АО «АрселорМиттал Темиртау» и РГП КГИУ. Рассчитывали обычно используемые основные статистические характеристики на примере выборки по прокатке арматурного профиля № 14. При прокатке арматурного профиля №14, в соответствии с нормативными требованиями, учитывались следующие данные: номинальный диаметр про-

ката должен составлять 13,0 мм с предельными отклонениями от +0,3 мм до -0,5, т.е. 13,3 и 12,5 мм; количество металла, прокатанного на одном рабочем калибре, изменялось от 26,3 т до 330 т, и в среднем составляло 179,5 т. Размеры геометрии арматуры на первой заготовке (1,5 т проката) составили:

- диаметр – $12 \div 13,2$ мм (в среднем 12,7 мм) при нормативе $12,5 \div 13,3$ мм;

- высота ребра – $0,8 \div 1,33$ мм (в среднем 0,9 мм) при нормативе $0,75 \div 1,75$ мм.

С переходом на новый калибр геометрические размеры составили:

- диаметр – $12,7 \div 13,3$ мм (в среднем 13 мм) при нормативе $12,5 \div 13,3$ мм;

- высота ребра – $0,8 \div 1,33$ мм (в среднем 0,9 мм) при нормативе $0,75 \div 1,75$ мм.

Анализ показал, что с увеличением количества проката на одном калибре от 0,75 т до 330 т диаметр арматуры увеличивается в среднем от 12,73 до 13,13 мм, а высота ребра уменьшается в среднем от 1,35 до 0,99 мм. Одним из нормативных требований к прокату является теоретическая масса одного погонного метра арматуры. Для обеспечения нормативных требований к теоретической массе погонного метра прокатка арматуры должна производиться с обеспечением диаметра арматуры в минусовом допуске или номинале. Расчетами установлено, что для гарантированного обеспечения требований к теоретической массе погонного метра арматуры № 14 количество проката на одном рабочем калибре не должно превышать 222,1 т, а на рабочем валке 444,2 т. Результаты расчетов приведены в таблице 1 (см. таблица 1).

Таблица 1 – Фрагмент выборки изменения диаметра арматуры № 14 в зависимости от количества металла, прокатанного на одном калибре

Количество проката на одном калибре, т	Диаметр, мм	Высота ребра, мм
181,4	12,95	1,112
222,1	13,00	1,055
248,9	13,03	1,018
264,5	13,05	0,996
Требование НД, Мин.-Макс./Ном.	12,5–13,3/13,0	0,75–1,75/1,25

ОЦЕНКА КАЛИБРОВ СОРТОПРОКАТНОГО СТАНА АО «АРСЕЛОРМИТТАЛ ТЕМИРТАУ» ПО КРИТЕРИЮ СТОЙКОСТИ

При этом диаметр арматуры не превышает номинального значения 13,0 мм, а высота ребра уменьшится в среднем до 0,8 мм, что не выводит размер за минимальное допустимое значение (0,75 мм). Изменение диаметра профиля № 14 и высоты ребра в зависимости от количества проката на одном калибре валка представлены на рисунках 1 и 2 (см. рис. 1, 2). Таким образом, увеличение количества металла, прокатанного на одном калибре, от 0,75 т до 220 т приводит к увеличению диаметра арматуры № 14 в среднем на 0,27 мм и уменьшению высоты ребра в среднем на 0,32 мм. Прокатка арматуры в количестве не более 222,1 т на одном калибре даст возможность получения диаметра в минусовом поле допусков или номинале, благодаря

чему высота ребра не должна выйти за минимальное значение. С использованием выше приведенной методики аналогично провели оценку стойкости калибров путем измерения диаметра и высоты ребра по готовому арматурному прокату с номерами профилей №№ 16, 18, 20, 22, 25, 32 [4]. Для этого фиксировали величины начальных и конечных диаметров арматуры, высоты ребер и количество прокатанного металла (длительности кампании) на каждом калибре рабочего валка. Полученные данные сравнивали с результатами по эксплуатации калибров рабочих валков. По результатам измерений строили зависимости изменения диаметра и высоты ребра от количества прокатанного металла в калибрах (см. рисунок 1, 2).



Рисунок 1 – Изменение диаметра арматуры № 14 в зависимости от количества проката на одном калибре валка

С учетом стандартных допусков определяли длительность кампаний калибров рабочих валков, при выполнении которых обеспечивалось бы получение требуемых геометрических размеров и профиля проката. Результаты расчетов по определению рекомендуемой длительности кампаний калибров рабочих валков при производстве арматурной стали с номерами профилей №№ 16, 18, 20, 22, 25, 32 приведены в таблице 2.

Таким образом, для обеспечения требуемых геометрических размеров при прокатке исследуемой арматурной стали в минусовом поле допусков рассчитана предельная длительность кампании на одном рабочем калибре, а именно: № 14 – не более 222,1 т; № 16 – не более 339,4 т; № 18 – не более 409,1 т; № 20 – не более 440,2 т; № 22 – не более 461,1 т; № 25 – не более 500,4 т; № 32 – не более 605,2 т.

О. Н. КРИВЦОВА, Н. Ю. КУЗЬМИНОВА, В. А. АВЕРЬЯНОВ,
А. С. ВИВЕНЦОВА



Рисунок 2 – Изменение высоты ребра арматуры № 14 в зависимости от количества проката на одном калибре валка

Таблица 2 – Рекомендуемая длительность кампании рабочего калибра при производстве арматурного проката

Номер профиля	Количество проката на одном калибре, т	Диаметр, мм		Высота ребра, мм	
	Расчетное значение	Требование НД, мин.-макс./ном.	Расчетное значение	Требование НД, мин.-макс./ном.	Расчетное значение
№ 14	222,10	12,5–13,3/13,0	13,00	0,75–1,75/1,25	1,06
№ 16	341,00	14,5–15,3/15,0	14,84	0,75–1,75/1,5	1,08
№ 18	409,11	16,5–17,3/17,0	17,08	1,0–2,0/1,5	1,01
№ 20	440,17	18,5–19,3/19,0	19,00	0,75–1,75/1,5	1,12
№ 22	461,13	20,5–21,4/21,0	20,97	1,0–2,0/1,5	1,06
№ 25	500,35	23,5–24,4/24,0	23,82	1,0–2,0/1,5	1,10
№ 32	605,20	29,8–30,9/30,5	30,19	1,3–2,7/2,0	1,42

ВЫВОДЫ

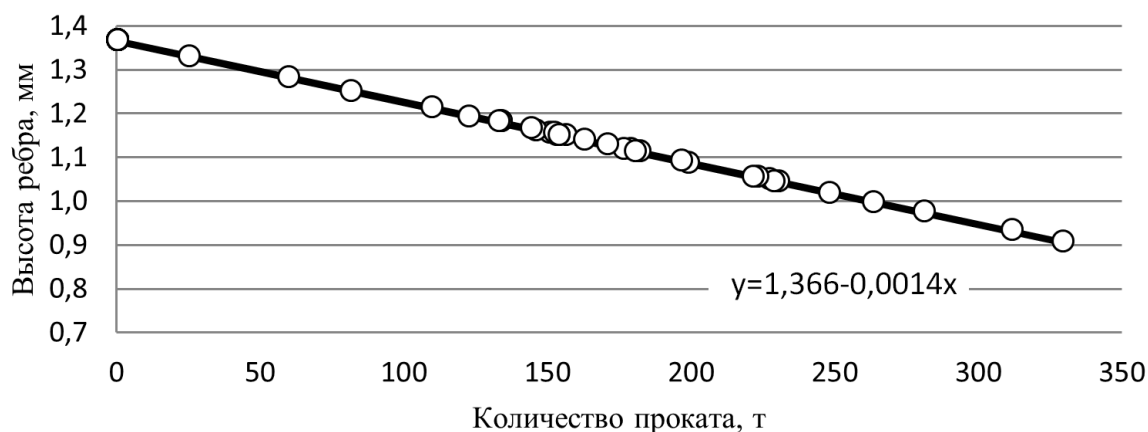
Исследована и оценена стойкость калибров рабочих валков сортопрокатного стана. Построены зависимости изменения диаметра и высоты ребра арматурного профиля от количества прокатанного металла в калибрах. В результате моделирования определена рекомендуемая длительность кампании калибров рабочих валков, при соблюдении которой возможно обеспечение требуемых геометрических размеров параметров профиля. Представлен пример расчета арматурного профиля № 14.

Кривцова Ольга Николаевна – кандидат технических наук, доцент

Кузьминова Надежда Юрьевна – старший преподаватель

Аверьянов Александр – студент

Вивенцов Александр Семенович – заместитель начальника технического отдела АО "ArcelorMital Temirtiu"

ОЦЕНКА КАЛИБРОВ СОРТОПРОКАТНОГО СТАНА АО «АРСЕЛОРМИТТАЛ ТЕМИРТАУ» ПО КРИТЕРИЮ СТОЙКОСТИ

Список литературы:

1. Северденко, В. П. Валки для профильного проката [Текст] : монография / В. П. Северденко, Ю. Б. Бахтинов, В. Б. Бахтинов. – Москва : Metallurgiya, 1979. – 224 с.
2. Кривцова, О.Н. Компьютерное моделирование предчистовых калибров для прокатки арматурной стали [Текст] / О.Н. Кривцова, И. Е. Сенюк, Н. Ю. Кузьмина // Обработка материалов давлением : сборник научн. трудов / отв. ред. И. С. Алиев. – Краматорск : ДГМА, 2016. – № 1(42). – С. 71–76.
3. ГОСТ 5781- 82. МЕЖГОСУДАРСТВЕННЫЙ СТАНДАРТ СТАЛЬ ГОРЯЧЕКАТАНАЯ ДЛЯ АРМИРОВАНИЯ ЖЕЛЕЗОБЕТОННЫХ КОНСТРУКЦИЙ. Технические условия.
4. Кривцова, О. Н. Современная металлургия тысячелетия [Текст] : сборник науч. трудов междунар. науч.-практ. конф. 23–25 ноября 2016 г. / О. Н. Кривцова [и др.]. – Липецк : Изд-во Липецкого государственного технического университета, 2016. – С. 146–151.

EVALUATION OF CALIBERS OF SHAPE ROLLING MILL OF JSC “ARCELORMITTAL TEMIRTAU” BY THE CRITERION OF RESISTANCE

O. N. Krivtsova, N. YU. Kuzminova, V. A. Averyanov

Karaganda State Industrial University
Temirtau, Kazakhstan

A. S. Viventsov

JSC "ArcelorMittal Temirtau"
Temirtau, Kazakhstan

Abstract

The results of the determination of limiting duration of campaigns of work-calibers of the working rolls were presented. The results approved an ability of obtaining of required geometric dimensions of the profile of reinforcing bar from steel grade 5sp in terms of the shape-rolling shop of JSC "ArcelorMittal Temirtau".

Keywords:

profiled rolls, working rolls calibers, campaign duration, geometric sizes of reinforced steel.

References:

1. Severdenko, V. P. Valki dlya profil'nogo prokata [Tekst] : monografiya / V. P. Severdenko, YU. B. Bahtinov, V. B. Bahtinov. – Moskva : Metallurgiya, 1979. – 224 s.
2. Krivcova, O.N. Komp'yuternoe modelirovanie predchistovykh kalibrov dlya prokatki armaturnoj stali [Tekst] / O.N. Krivcova, I. E. Senyuk, N. YU. Kuz'minova // Obrabotka materialov davleniem : sbornik nauchn. trudov / отв. red. I. S. Aliev. – Kramatorsk : DGMA, 2016. – № 1(42). – S. 71–76.
3. ГОСТ 5781- 82. МЕЖГОСУДАРСТВЕННЫЙ СТАНДАРТ СТАЛЬ ГОРЯЧЕКАТАНАЯ ДЛЯ АРМИРОВАНИЯ ЗЖЕЛЕЗОБЕТОННЫХ КОНСТРУКЦИЙ. Tekhnicheskie usloviya.
4. Krivcova, O. N. Sovremennaya metallurgiya tysyacheletiya [Tekst] : sbornik nauch. trudov mezhdunar. nauch.-prakt. konf. 23–25 noyabrya 2016 g. / O. N. Krivcova [i dr.]. – Lipeck : Izd-vo Lipeckogo gosudarstvennogo tekhnicheskogo universiteta, 2016. – S. 146–151.

ЭЛЕКТРОЭНЕРГЕТИКА СИБИРИ В УСЛОВИЯХ НОВОЙ ЭНЕРГЕТИЧЕСКОЙ ПАРАДИГМЫ

В. И. Сташко, Н. А. Серебряков

Алтайский государственный технический университет им. И. И. Ползунова
г. Барнаул, Россия

Резюме

Процесс производства электрической и тепловой энергии посредством сжигания ископаемого топлива, оказывает негативное влияние на окружающую среду. В энергетике уделяют особое внимание различным природоохранным мероприятиям, но, все экологические издержки, в конечном счете, оплачивают потребители. В результате, социально-экономическое и экологическое состояние каждого отдельного российского региона может существенно изменяться в короткий период времени, и не совпадать с данными прогноза. Анализ краткосрочных прогнозов и тенденций развития российской электроэнергетики показывает, что происходящие изменения имеют ярко выраженную региональную зависимость, и не всегда коррелируются с текущими прогнозами. Особенно это касается годовых темпов роста спроса на электроэнергию в энергосистемах Сибири и Востока, где этот показатель может превышать среднероссийский в несколько раз. В этой связи, исследование множества различных аспектов, которые могут вести к изменениям состояния электроэнергетической отрасли в случае динамичного развития ресурсов распределенной и возобновляемой энергетики – являются актуальными. В данной работе рассмотрены вопросы, касающиеся энергобезопасности и энергоэффективности, доступности электроэнергии и экологии, с учетом вероятного изменения модели поведения потребителей в условиях глобальных энергетических изменений. Использованы общелогические методы исследования, проанализированы и обобщены вероятностно-статистические данные, полученные за прошедшие годы. Выполнен анализ десятков научных публикаций из различных источников, изучено множество официальных документов. Предложены пути увеличения производства электроэнергии за счет распределенной энергетики и микрогенерации в наиболее благоприятных сибирских регионах.

Ключевые слова:

электроэнергетика, энергоэффективность, возобновляемые источники энергии.

Состояние электроэнергетики оказывает огромное влияние на уровень экономического развития страны, тесно связано со всеми основными системами жизнеобеспечения и сферами деятельности общества. Изменения в геополитике и конъюнктуре мировых энергетических рынков, также отражаются на состоянии мировой экономики, вынуждая развивать и совершенствовать энергетические технологии, в том числе и путем определения государственных приоритетов в области энергетической политики. Одним из таких приоритетов является увеличение производства электроэнергии за счет использования новых возобновляемых источников энергии (ВИЭ), в первую очередь наиболее доступных, таких как энергия солнца и ветра. Такой подход в решении проблем энергетики, позволит занять лидирующие позиции в миро-

вой экономике тем странам, которые будут иметь наиболее продвинутые и конкурентоспособные технологии в области ВИЭ.

Процесс динамичного развития «зеленой» экономики и сектора «экологически чистых технологий», ввиду существенных отличий в уровне развития экономик различных государств, идет или продолжается разными темпами. Но, если рассматривать данный процесс глобально, то на мировом рынке он уже фактически сложился к 2010 г. [1]. Причем, об этом как раз свидетельствует использование ВИЭ и постоянно растущий спрос на инновации в данной области. Важно отметить и тот факт, что рост спроса на инновации в энергетике основан не только на государственной поддержке ВИЭ, как, например, это осуществляется в США, Китае, Индии, и др. странах, но и на росте конку-

ЭЛЕКТРОЭНЕРГЕТИКА СИБИРИ В УСЛОВИЯХ НОВОЙ ЭНЕРГЕТИЧЕСКОЙ ПАРАДИГМЫ

ренции в данном секторе. А конкуренция, как известно, способствует снижению стоимости продукции, в данном конкретном случае – стоимости электроэнергии генерируемой на основе использования ВИЭ [2].

Согласно прогнозу Международного энергетического агентства (МЭА), затраты на производство в солнечной электроэнергетике к 2021 г., в среднем снизятся на 25 %, а в ветроэнергетике на 15 %. Таким образом, благодаря снижению издержек и государственной поддержке, мировой энергобаланс постепенно трансформируется, и, доля ВИЭ в общей генерации к 2040 г. превысит 40 % [3, 4].

География использования и популярность ВИЭ в мире год от года стремительно растет, и это вносит существенные коррективы в развитие мировой экономики, стимулирует развитие новых технологий и требует от потребителей электроэнергии пересмотра устоявшихся, фундаментальных основ энергоснабжения. Если к этому добавить децентрализацию производства, потребления и коммерциализации энергии, интеграцию рынков централизованной и распределенной энергетики, и цифровизацию экономики, то результатом изменения существующего энергетического уклада, с учетом уровня развития общества в целом, станет смена энергетической парадигмы [5].

По мнению экспертов, начавшийся новый, шестой технологический уклад, который полностью совпадает с так называемым шестым циклом Н. Кондратьева (К-цикл – 2030–2040 гг.), будет связан с новым этапом технологического и инновационного развития [6, 7]. Соответственно, в энергетической отрасли, которая является основой экономики, инновационные изменения произойдут в первую очередь, что позволит, в конечном счете, отказаться от ископаемых энергоносителей и перейти на использование ВИЭ. Значительное увеличение доли возобновляемой энергии в глобальном производстве, вместе с применением новых технологий в энергетике, и не только в производстве электроэнергии, но и хранении, распределении и т.д., всё это вместе, по сути, и будет основной причиной грядущей энергетической революции [8].

Согласно прогнозу развития энергетики мира и России ИНЭИ РАН – АЦ при Правительстве РФ до 2040 года, существует три

возможных сценария развития мировой энергетики: вероятный, благоприятный и критический [9]. При этом, независимо от того, какой из вариантов будет актуальным, государственные приоритеты будут расставлены следующим образом:

- энергобезопасность (стимулирование энергоэффективности, поддержка развития новых источников энергии, отказ от «небезопасных» источников энергии и т.д.);

- доступность электрической энергии (создание гибкой и надежной инфраструктуры, доступные потребительские цены, и т.д.);

- экология (меры по снижению вредных выбросов, стимуляция уменьшения загрязнения окружающей среды, поддержка и развитие возобновляемых экологически чистых источников энергии, и т.д.).

Таким образом, можно сделать вывод о том, что прирост генерирующих мощностей в электроэнергетике, в ближайшей перспективе, будет происходить не только за счет увеличения доли традиционных, но и за счет возобновляемых источников энергии (ВИЭ). В то же время, целесообразность увеличения производства электроэнергии, может быть связана, например, с ростом энергопотребления, что, в свою очередь, зависит от текущего и прогнозного состояния экономики в целом. Именно поэтому, вопросы экологии, энергобезопасности, развития традиционной энергетики или энергетики на основе ВИЭ, необходимо рассматривать в комплексе, с учетом тех тенденций в экономике, которые ожидаются в будущем.

Вместе с тем, некоторые эксперты считают, что в ближайшей перспективе (2020–2024 гг.), существенного роста энергопотребления в России ожидать не следует, так как его среднегодовой прирост по ЕЭС России будет составлять в пределах 1 %. Такой прогноз объясняется тем, что российская экономика является чрезмерно энергоемкой. Даже, несмотря на то, что динамика изменения энергоемкости ВВП за последнее десятилетие показывает снижение данного показателя, он, всё же в 2–3 раза выше, чем в США, ЕС и Японии, и на 30 % выше, чем в Китае [10, 11]. Именно поэтому, одним из важнейших приоритетов развития отечественной энергетики, сегодня является повышение энергоэффективности – комплекса мероприя-

тий, без проведения которых решение задач по обеспечению энергобезопасности представляется достаточно проблематичным.

Сегодня на большинстве российских предприятий существуют и действуют различные механизмы управления энергоэффективностью. Работа в этой области идет в соответствии с Федеральным законом от 23.11.2009 № 261-ФЗ «Об энергосбережении и о повышении энергетической эффективности, и о внесении изменений в отдельные законодательные акты Российской Федерации» [12]. Кроме законодательных актов, существуют и различные программы, призванные стать инструментом при решении масштабной задачи по снижению энергоемкости ВВП в России на 40 % к 2020 году [13]. Но, снижение энергоемкости на уровне предприятий промышленного производства идет слишком медленно, что связано с низкой эффективностью применяемых методов и их инерционностью.

Проблемы в области энергоэффективности, с которыми сегодня сталкиваются предприятия, достаточно известны и изучены, этой теме посвящено много научных публикаций и исследовательских работ [14]. К основным из них относятся:

- рост цен на энергоресурсы;
- высокий уровень износа технологического оборудования;
- низкий коэффициент полезного действия энергетического оборудования и рост потерь в энергетике;
- отсутствие оперативной информации о потреблении энергоресурсов;
- формальный подход к проведению энергетических обследований, решению проблем энергоэффективности и отсутствие заинтересованности персонала в снижении энергетических потерь [14].

Существуют и другие проблемы, которые необходимо решить при реализации того потенциала энергосбережения, который еще имеется, чтобы попытаться с минимальными издержками еще больше повысить энергоэффективность российской экономики.

В соответствии с энергетической стратегией РФ на период до 2035 г., снижение энергоемкости отечественно производства должно быть связано с совершенствованием системы государственного управления в области

повышения энергосбережения и энергоэффективности, что, в свою очередь, создаст необходимые стимулы для привлечения как частных, так и государственных инвестиций в данную область экономики. Кроме того, общемировая практика показывает, что источником финансирования мероприятий по повышению энергоэффективности и энергосбережения могут стать регулируемые (с учетом социально обоснованного ограничения роста) цены и тарифы. Соответственно, для этого потребуется долгосрочное стимулирующее регулирование, которое необходимо будет применить во всех секторах экономики. Но, начинать регулирование необходимо с формирования документов стратегического планирования, и далее, принимать конкретные тарифные решения не только на федеральном уровне, но и на уровне субъектов Российской Федерации. Поэтому, принимая во внимание основные государственные приоритеты (энергобезопасность, доступность энергии и экология), при планировании в электроэнергетике необходимо учитывать региональные особенности, которые касаются таких важных вопросов как рост спроса на электроэнергию и мощность, надежности и качества энергоснабжения, а также перспективы повышения эффективности функционирования различных субъектов энергетики [15]. Обобщая все вышесказанное, наиболее важным при разработке программ развития в электроэнергетике, представляется адекватный прогноз спроса на электроэнергию и мощность. Именно от этого будут зависеть все остальные показатели, текущее и прогнозное состояние отрасли.

Анализ приказов Министерства энергетики «Об утверждении схемы и программы развития Единой энергетической системы России» за 2015–2018 гг. показывает, что среднегодовые темпы прироста спроса на электрическую энергию по ЕЭС России (по данным на начало 2018 г.), имеют тенденцию увеличения к 2020 г., резкий спад к 2021 г., и далее – стабилизацию на уровне 0,87–1,02 % в год до 2024 г. [16–19]. Прогноз спроса на электрическую энергию по ЕЭС России на период 2018–2024 гг. представлен на рисунке 1.

ЭЛЕКТРОЭНЕРГЕТИКА СИБИРИ В УСЛОВИЯХ НОВОЙ ЭНЕРГЕТИЧЕСКОЙ ПАРАДИГМЫ



Рисунок 1 – Прогноз спроса на электрическую энергию по ЕЭС России до 2024 г., в % указан годовой темп прироста

Как видно из графика на рисунке 1, спрос на электроэнергию в России будет расти, достигнув к 2020 г. максимума по темпам годового прироста – 1,85 %. Далее, с 2021 г. темпы снизятся, спрос на электроэнергию будет расти примерно по 10–11 млрд кВт·час ежегодно. Фактически аналогичные (по динамике), без резких скачков, темпы прироста спроса на электроэнергию в период 2018–2020 гг. в ОЭС (объединенная энергетическая система) Северо-Запада – 0,65–0,99 %, ОЭС Центра – 0,43–1,29 % и ОЭС Урала – 1,02–1,2 % [16].

В энергосистемах Средней Волги и Юга, рост спроса с 2018 г. по 2020 г. прогнозируется на уровне 2 млрд кВт·час, но, темпы ежегодного прироста снизятся, в ОЭС Средней Волги с 0,83 % до 0,61 %, и в ОЭС Юга с 3,55 % до 2,02% [16].

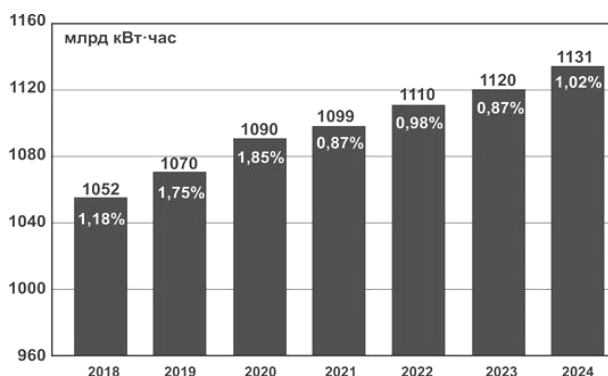

Рисунок 2 – Прогноз спроса на электрическую энергию по ОЭС Сибири до 2024 г., в % указан годовой темп прироста

Рост спроса на электроэнергию в ОЭС Сибири будет наиболее высоким в период 2018–2020 гг. Он увеличится с 207,1 до 220,2 млрд кВт·час, а темпы годового прироста в 2020 г. составят 4,1 % [16]. Прогноз спроса на электрическую энергию по ОЭС Сибири на период 2018–2024 гг. представлен на рисунке 2. Столь высокие темпы прироста спроса на электроэнергию в ОЭС Сибири, связаны с запланированным ранее ростом промышленного производства в энергосистемах Красноярского края, Иркутской области, и Республики Хакасия. Рассматривая динамику роста спроса на электроэнергию в сибирских регионах, важно отметить тот факт, что прогноз годового прироста в 2020 г. на 4,1 % указан в схеме и программе развития ЕЭС России на 2018–2024 гг., утвержденной Правительством РФ 28.02.2018 г. Данные прогноза на 2020 г. взятые из аналогичных документов за 2015–2017 гг. [17–19] представлены на рисунке 3.

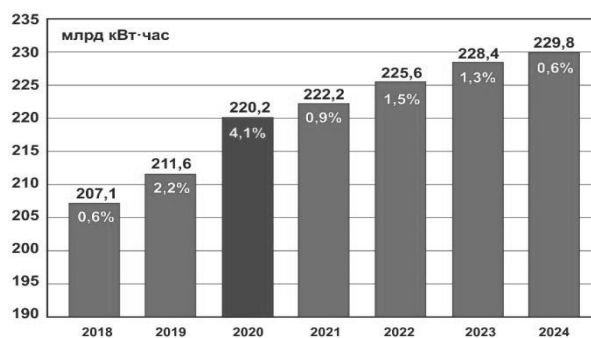

Рисунок 3 – Прогноз спроса на электрическую энергию по ОЭС Сибири по данным схем и программ развития ЕЭС России: 1 – 2015 г., 2 – 2016 г., 3 – 2016 г., в % указан годовой темп прироста

Из графиков, представленных на рисунке 3 видно, что разница в прогнозах спроса на электроэнергию, сделанных в 2015–2018 гг., колеблется в следующих пределах: 2018 г. – 11,2 млрд кВт·час; 2019 г. – 12,9 млрд кВт·час; 2020 г. – 12,8 млрд кВт·час. Иная картина представляется при рассмотрении прогноза годового прироста и темпов за тот же период. Так, например, если в 2015 г. планировался рост спроса на 2017 г. на уровне 213,3 млрд кВт·час, то по факту, по данным 2018 г. [16], он оказался на 7,5 млрд кВт·час меньше. Еще больше разрыв (в сторону уменьшения) в прогнозах на 2018 г. – 11,2 млрд кВт·час, и 2019 г. – 12,9 млрд кВт·час. Разница в прогнозе спроса электрической энергии по ОЭС Сибири на 2020 г., составляет около 3 млрд кВт·час - прогноз 2015 г., 2017 г. и 2018 г.), и 10 млрд кВт·час – прогноз 2016 г. При этом, годовые темпы прироста спроса на электроэнергию до 2020 г., по прогнозам 2015–2018 гг., имеют явно выраженную тенденцию к увеличению: 2015 г. – 0,54 %; 2016 г. – 0,57 %; 2017 г. – 3,34 %; 2018 г. – 4,1 %.

Обобщая все, что связано с возможными изменениями в развитии ЕЭС России в целом и ОЭС Сибири в частности, можно сделать несколько важных, на наш взгляд, выводов.

Во-первых, рост энергопотребления всегда связан с развитием экономики в конкретных российских регионах, строительством новых промышленных предприятий, вводом в эксплуатацию различных энергоёмких объектов, объектов инфраструктуры, и т.д. Следовательно, согласно основным государственным приоритетам, уже на стадии планирования и проектирования, необходимо закладывать действенные механизмы обеспечения энергобезопасности, в первую очередь такие как стимулирование энергоэффективности и поддержку применения ВИЭ.

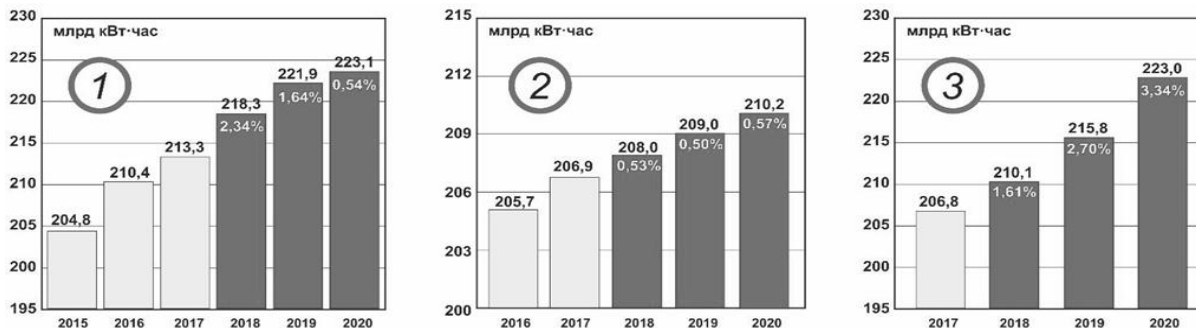
Во-вторых, необходимо ориентироваться на развитие распределённой энергетики – это, судя по мировому опыту в этой области, единственный путь к доступности энергии, стабилизации и понижению цен и тарифов на электроэнергию, а, следовательно, путь к более эффективному снижению энергоёмкости отечественного производства.

И в-третьих, переход к низкоуглеродной экономике (государственный приоритет –

экология) возможен только при сбалансированном вводе в эксплуатацию новых генерирующих мощностей, использующих для выработки электроэнергии как традиционное топливо, так и ВИЭ. Именно экологическая составляющая в процессе развития электроэнергетики, в последние годы вызывает наибольшее беспокойство в обществе.

Как уже было отмечено выше, резкий рост спроса на электроэнергию в Сибири в 2020 г., потребует дополнительно 1,85 ГВт генерирующих мощностей [16, с. 43]. Существующая в ЕЭС России структура установленной мощности и прогноз её развития до 2024 г. и представлена рисунке 4 [16].



Рисунок 4 – Структура установленной мощности в ЕЭС России

Несмотря на то, что в структуре установленной мощности в ЕЭС России преобладают ТЭС (тепловые электростанции), анализ состояния и тенденций развития ВИЭ в странах ЕС, КНР, Австралии и США, позволяет сделать вывод о том, что существующая структура производства электроэнергии в России, начнет динамично изменяться примерно с 2020–2021 гг.

Связано это в первую очередь с тем, что несмотря на то, что вывод из эксплуатации старой генерации (ТЭС – 33 ГВт, АЭС – 5,1 ГВт и ГЭС – 3,7 ГВт) в 2010–2017 гг. осуществлялся более низкими темпами, средний возраст ТЭС (61,7 % – в общей структуре генерации ЕЭС России) продолжил рост, и по состоянию на середину 2017 г., за рамками паркового ресурса оказалось 74 % (110 из 149 ГВт) работающих теплоэлектростанций [20]. Вероятно, доля тепловой генерации в структуре энергодбаланса РФ вполне может быть

ЭЛЕКТРОЭНЕРГЕТИКА СИБИРИ В УСЛОВИЯХ НОВОЙ ЭНЕРГЕТИЧЕСКОЙ ПАРАДИГМЫ

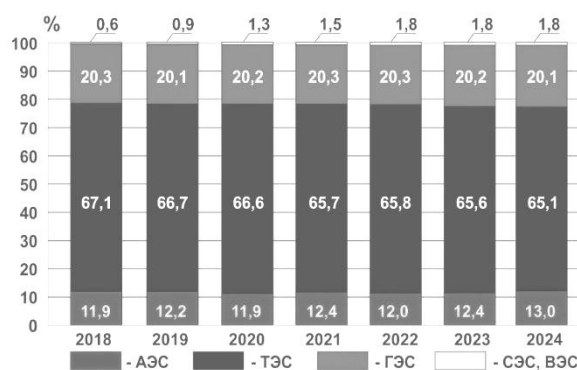
устойчива до 2024 г., и далее, но объем производства ТЭС будет снижаться год от года.

В этой связи, важным фактором в развитии отечественной электроэнергетики, является развитие ВИЭ, в частности, использование наиболее доступной на сегодняшний день - солнечной энергии. Вместе с тем, увеличение доли установленной мощности в общей структуре ЕЭС России за счет промышленных сетевых солнечных электростанций (СЭС), не решит проблемы возможного возникновения энергодефицита, и тем более, не окажет влияние на ценообразование и тарифы в электроэнергетики. Ввод в эксплуатацию новых СЭС мегаваттной мощности, важен лишь на первом, начальном этапе становления солнечной энергетики, и это направление поддерживается государством с целью более динамичного развития ВИЭ.

В настоящее время в России действует несколько десятков сетевых СЭС, при этом, территория юга и юго-запада Сибири является наиболее подходящей и перспективной для строительства электростанций данного типа. Так, например, в Республике Алтай, в последние годы были построены пять СЭС, а к 2021 г. планируется ввод в эксплуатацию еще восьми солнечных электростанций, общая мощность которых составит более 100 МВт [21]. Это так называемая большая сол-

нечная энергетика, развитие которой, как уже было отмечено выше, не решит полностью те актуальные проблемы, которые обозначены в прогнозе развития энергетики мира и России до 2040 г. и энергетической стратегии России на период до 2035 года [9, 15].

Таким образом, в настоящее время следует уделять особое внимание наиболее перспективным направлениям научных исследований, в том числе и прикладным исследованиям, НИОКР, и др., которые позволят решить все имеющиеся в настоящее время, и возникающие в будущем проблемы электроэнергетической отрасли. Одним из таких направлений является развитие принципиально нового рынка EnergyNet, который является одним из главных в процессе реализации Национальной технологической инициативы (НТИ). А конечная цель НТИ – это создание всех необходимых условий для глобального технологического лидерства России к 2035 году [22, 23].

Сташко Василий Иванович – кандидат технических наук, доцент

Серебряков Николай Александрович – ассистент

Список литературы:

1. Caprotti F. Defining a new sector in the green economy : Tracking the techno-cultural emergence of the cleantech sector, 1990–2010. / *Technology in Society* 46 (2016) 80-89.
2. Зубкова, Я. Н. Значение иностранных инвесторов для электроэнергетики России в перспективе энергетической революции [Текст] / Я. Н. Зубкова // *Вестник МГИМО Университета*. – 2017. – № 1(52). – С. 201–211.
3. *Medium-Term Renewable Energy Market Report 2016* / IEA. Paris, 2016. pp. 16-17.
4. *World Energy Outlook 2018 (WEO 2018)*: International Energy Agency. 2018. Available at: <https://www.iea.org/weo2018>.
5. Телегина, Е. А. Смена парадигмы мирового энергоснабжения: Эволюция бизнес-моделей европейских энергетических компаний [Текст] / Е. А. Телегина, С. В. Еремин, Д. О. Тыртышова // *Известия Санкт-Петербургского государственного экономического университета*. – 2018. – № 3(111). – С. 36–41.
6. Ковальчук, Ю. А. Эпоха NBIC-конвергенции и шестой большой цикл Н. Кондратьева: Мировой и Российский тренд [Текст] / Ю. А. Ковальчук, А. Н. Рябых // *XXVI Кондратьевские чтения «Пространственный потенциал развития России: невыученные уроки и задачи на будущее : сборник тезисов ждународной научн. конф.* – Москва, 2018. – С. 110–112.
7. Акаев, А. Шестой большой цикл Кондратьева в развитии мировой экономики вступает в силу [Электронный ресурс] / А. Акаев, А. Корогаев // *Полит.ру*. – Электрон. текст. Дан. 14.06.2016. – Режим доступа: URL: <http://polit.ru/article/2016/06/14/kondratiev/>. – Загл. с экрана.
8. Сидорович, В. Мировая энергетическая революция: Как возобновляемые источники энергии изменят наш мир [Текст] : научное издание / В. Сидорович. – Москва : Издательство Альпина Паблшер, 2015. – 208 с.

9. Прогноз развития энергетики мира и России 2016 [Текст] / под ред. А. А. Макарова, Л. М. Григорьева, Т. А. Митровой / ИНЭИ РАН-АЦ при Правительстве РФ. – Москва, 2016. – 196 с.
10. Калимуллин, Л. В. Приоритетные направления развития энергетических компаний [Текст] / Л. В. Калимуллин // Вестник СГСЭУ. – 2018. – № 2(71). – С. 87–95.
11. Лозенко, В. К. Динамика показателей энергопотребления и энергоэффективности российских промышленных предприятий [Текст] / В. К. Лозенко [и др.] // Экономические науки. – 2018. – № 8(165). – С. 39–45.
12. Об энергосбережении и повышении энергетической эффективности [Текст] : федеральный закон от 23 ноября 2009 г. № 261-ФЗ
13. Павлова, В. А. Энергетические стандарты и маркировки промышленного и энергобытового оборудования как важный механизм энергосбережения, энергоэффективности и устойчивого развития экономики страны [Текст] / В. А. Павлова, В. Р. Окорочков // Известия высших учебных заведений. – Сер. Экономика, финансы и управление производством. – 2016. – № 2(28). – С. 36–42.
14. Лозенко, В. К. Развитие организационных механизмов - ключевой фактор инновационного прогресса в управлении энергоэффективностью [Текст] / В. К. Лозенко, М. К. Агеев // Контроллинг. – 2012. – № 1(43). – С. 55–61.
15. Проект Энергостратегии Российской Федерации на период до 2035 года (редакция от 01.02.2017) [Электронный ресурс] // Министерство энергетики РФ. – Электрон. текст. дан. – Москва, 2018. – Режим доступа: <https://minenergo.gov.ru/node/1920>. – Загл. с экрана.
16. Об утверждении схемы и программы развития Единой энергетической системы России на 2018-2024 годы [Электронный ресурс] : приказ Минэнерго России от 28.02.18 № 121 // Министерство энергетики РФ. – Электрон. текст. дан. – Москва, 2018. – Режим доступа: <https://minenergo.gov.ru/node/11323>. – Загл. с экрана.
17. Об утверждении схемы и программы развития ЕЭС России на 2017–2023 гг. [Электронный ресурс] : приказ Минэнерго России от 01.03.2017 № 143 // Министерство энергетики РФ. – Электрон. текст. дан. – Москва, 2017. – Режим доступа: <https://minenergo.gov.ru/node/8170>. – Загл. с экрана.
18. Об утверждении схемы и программы развития Единой энергетической системы России на 2016–2022 гг. [Электронный ресурс] : приказ от 1 марта 2016 г. № 147 // Министерство энергетики РФ. – Электрон. текст. дан. – Москва, 2016. – Режим доступа: <https://minenergo.gov.ru/node/5021>. – Загл. с экрана.
19. Об утверждении схемы и программы развития Единой энергетической системы России на 2015–2021 годы [Электронный ресурс] : приказ Министерства энергетики России от 09.09.2015 г. № 627 // Министерство энергетики РФ. – Электрон. текст. дан. – Режим доступа: <https://minenergo.gov.ru/node/1287>. – Загл. с экрана.
20. Модернизация ТЭС: Маневр уклонения от рынка? (2017) [Электронный ресурс] / VYGON Consulting // Bigpower Electric. – Электрон. текст. дан. – 2017. – Режим доступа: URL: <https://yadi.sk/i/hkAd1QtYE1OOdQ>. – Загл. с экрана.
21. Энергетика РА выходит на новый уровень [Электронный ресурс] // ГТРК «Горный Алтай». – Электрон. текст. дан. – 2018. – Режим доступа: URL: <https://youtu.be/2v1r9ww-JVM>. – Загл. с экрана.
22. Национальная технологическая инициатива [Электронный ресурс] // Агентство стратегических инициатив. – Электрон. текст. дан. – 2018. – Режим доступа: URL: <https://asi.ru/nti>. – Загл. с экрана.
23. Энерджинет – рынок энергии. [Электронный ресурс] // Национальная технологическая инициатива. Электрон. текст. дан. – 2018. – Режим доступа: URL: <http://www.nti2035.ru/markets/energy.net>. – Загл. с экрана.

THE POWER GENERATION OF SIBERIA IN THE NEW ENERGY PARADIGM

V. I. Stashko, N. A. Serebryakov

Polzunov Altai State Technical University
Barnaul, Russia

Abstract

The process of producing electricity and heat by burning fossil fuels has a negative impact on the environment. In the energy sector, special attention is paid to various environmental measures, but all environmental costs are ultimately paid by consumers. As a result, the socio-economic and environmental status of each individual Russian region may change significantly in a short period of time and may not coincide with the forecast data. Analysis of short-term forecasts and trends in the development of the Russian power industry shows that the changes have a pronounced regional dependence, and are not always correlated with current forecasts. This is especially true of the annual growth rate of demand for electricity in the power systems of Siberia and the East, where this figure may exceed the average Russian several times. In this regard, the study of many different aspects that lead to the most likely change in the power industry in Siberia with the dynamically developing resources of distributed and renewable energy are relevant. This paper discusses issues related to energy security and energy efficiency, availability of electricity and the environment, taking into account the likely changes in consumer behavior in the context of global energy changes. General logical methods of research are used, probabilistic and statistical data for the past years are generalized. The analysis of dozens of scientific publications, studied many official documents. The ways to increase electricity production due to distributed energy and micro generation in the most favorable Siberian regions are proposed.

Key words:

electricity, energy efficiency, renewable energy sources.

References:

1. Caprotti F. Defining a new sector in the green economy: Tracking the techno-cultural emergence of the cleantech sector, 1990–2010. / *Technology in Society* 46 (2016) 80–89.
2. Zubkova, Ya. N. Znachenie inostrannykh investorov dlya elektroenergetiki Rossii v perspektive energeticheskoy revolyucii [Tekst] / YA. N. Zubkova // *Vestnik MGIMO Universiteta*. – 2017. – № 1(52). – S. 201–211.
3. *Medium-Term Renewable Energy Market Report 2016* / IEA. Paris, 2016. pp. 16–17.
4. *World Energy Outlook 2018 (WEO 2018)*: International Energy Agency. 2018. Available at: <https://www.iea.org/weo2018>.
5. Telegina, E. A. Smena paradigmy mirovogo energosnabzheniya: Evolyuciya biznes-modelej evropejskikh energeticheskikh kompanij [Tekst] / E. A. Telegina, S. V. Eremin, D. O. Tyrtysheva // *Izvestiya Sankt-Peterburgskogo gosudarstvennogo ekonomicheskogo universiteta*. – 2018. – № 3(111). – S. 36–41.
6. Koval'chuk, Yu. A. Epoha NBIC-konvergencii i shestoj bol'shoj cikel N. Kondrat'eva: Mirovoj i Rossijskij trend [Tekst] / YU. A. Koval'chuk, A. N. Ryabyh // *XXVI Kondrat'evskie chteniya «Prostranstvennyj potencial razvitiya Rossii: nevyuchennye uroki i zadachi na budushchee : sbornik tezisev zhdenarodnoj nauchn. konf.* – Moskva, 2018. – S. 110–112.
7. Akaev, A. Shestoj bol'shoj cikel Kondrat'eva v razvitii mirovoj ekonomiki vstupuet v silu [Elektronnyj resurs] / A. Akaev, A. Korotaev // *Polit.ru*. – Elektron. tekst. Dan. 14.06.2016. – Rezhim dostupa: URL: <http://polit.ru/article/2016/06/14/kondratiev/>. – Zagl. s ekrana.
8. Sidorovich, V. Mirovaya energeticheskaya revolyuciya: Kak vozobnovlyaemye istochniki energii izmenyat nash mir [Tekst] : nauchnoe izdanie / V. Sidorovich. – Moskva : Izdatel'stvo Al'pina Publisher, 2015. – 208 s.
9. *Prognoz razvitiya energetiki mira i Rossii 2016* [Tekst] / pod red. A. A. Makarova, L. M. Grigor'eva, T. A. Mitrovoj / INEI RAN-AC pri Pravitel'stve RF. – Moskva, 2016. – 196 s.
10. Kalimullin, L. V. Prioritetnye napravleniya razvitiya energeticheskikh kompanij [Tekst] / L. V. Kalimullin // *Vestnik SGSEU*. – 2018. – № 2(71). – S. 87–95.
11. Lozenko, V. K. Dinamika pokazatelej energopotrebleniya i energoeffektivnosti rossijskikh promyshlennykh predpriyatij [Tekst] / V. K. Lozenko [i dr.] // *Ekonomicheskie nauki*. – 2018. – № 8(165). – S. 39–45.

12. Ob energosberezhenii i povyshenii energeticheskoy effektivnosti [Tekst] : federal'nyj zakon ot 23 noyabrya 2009 g. № 261-FZ
13. Pavlova, V. A. Energeticheskie standarty i markirovki promyshlennogo i energobytovogo oborudovaniya kak vazhnyj mekhanizm energosberezheniya, energoeffektivnosti i ustojchivogo razvitiya ekonomiki strany [Tekst] / V. A. Pavlova, V. R. Okorokov // Izvestiya vysshih uchebnyh zavedenij. – Ser. Ekonomika, finansy i upravlenie proizvodstvom. – 2016. – № 2(28). – S. 36–42.
14. Lozenko, V. K. Razvitie organizacionnyh mekhanizmov - klyuchevoj faktor innovacionnogo progressa v upravlenii energoeffektivnost'yu [Tekst] / V. K. Lozenko, M. K. Ageev // Kontrolling. – 2012. – № 1(43). – S. 55–61.
15. Proekt Energostrategii Rossijskoj Federacii na period do 2035 goda (redakciya ot 01.02.2017) [Elektronnyj resurs] // Ministerstvo energetiki RF. – Elektron. tekst. dan. – Moskva, 2018. – Rezhim dostupa: <https://minenergo.gov.ru/node/1920>. – Zagl. s ekrana.
16. Ob utverzhdenii skhemy i programmy razvitiya Edinoj energeticheskoy sistemy Rossii na 2018-2024 gody [Elektronnyj resurs] : prikaz Minenergo Rossii ot 28.02.18 № 121 // Ministerstvo energetiki RF. – Elektron. tekst. dan. – Moskva, 2018. – Rezhim dostupa: <https://minenergo.gov.ru/node/11323>. – Zagl. s ekrana.
17. Ob utverzhdenii skhemy i programmy razvitiya EES Rossii na 2017–2023 gg. [Elektronnyj resurs] : prikaz Minenergo Rossii ot 01.03.2017 № 143 // Ministerstvo energetiki RF. – Elektron. tekst. dan. – Moskva, 2017. – Rezhim dostupa: <https://minenergo.gov.ru/node/8170>. – Zagl. s ekrana.
18. Ob utverzhdenii skhemy i programmy razvitiya Edinoj energeticheskoy sistemy Rossii na 2016–2022 gg. [Elektronnyj resurs] : prikaz ot 1 marta 2016 g. № 147 // Ministerstvo energetiki RF. – Elektron. tekst. dan. – Moskva, 2016. – Rezhim dostupa: <https://minenergo.gov.ru/node/5021>. – Zagl. s ekrana.
19. Ob utverzhdenii skhemy i programmy razvitiya Edinoj energeticheskoy sistemy Rossii na 2015–2021 gody [Elektronnyj resurs] : prikaz Ministerstva energetiki Rossii ot 09.09.2015 g. № 627 // Ministerstvo energetiki RF. – Elektron. tekst. dan. – Rezhim dostupa: <https://minenergo.gov.ru/node/1287>. – Zagl. s ekrana.
20. Modernizaciya TES: Manevr ukлонeniya ot rynka? (2017) [Elektronnyj resurs] / VYGON Consulting // Bigpower Electric. – Elektron. tekst. dan. – 2017. – Rezhim dostupa: URL: <https://yadi.sk/i/hkAd1QtYE1OOdQ>. – Zagl. s ekrana.
21. Energetika RA vyhodit na novyj uroven' [Elektronnyj resurs] // GTRK «Gornyj Altaj». – Elektron. tekst. dan. – 2018. – Rezhim dostupa: URL: <https://youtu.be/2v1r9ww-JVM>. – Zagl. s ekrana.
22. Nacional'naya tekhnologicheskaya iniciativa [Elektronnyj resurs] // Agentstvo strategicheskikh iniciativ. – Elektron. tekst. dan. – 2018. – Rezhim dostupa: URL: <https://asi.ru/nti>. – Zagl. s ekrana.
23. Enerdzhinet – rynek energii. [Elektronnyj resurs] // Nacional'naya tekhnologicheskaya iniciativa. Elektron. tekst. dan. – 2018. – Rezhim dostupa: URL: <http://www.nti2035.ru/markets/energynet>. – Zagl. s ekrana.

РАЗРАБОТКА КОНСТРУКЦИИ УПЛОТНЕНИЙ ДВУХРОТОРНОГО ДВИГАТЕЛЯ ВНУТРЕННЕГО СГОРАНИЯ

А. Н. Токарев, Е. А. Дубов

Алтайский государственный технический университет им. И.И. Ползунова
г. Барнаул, Россия

Резюме

Предложена конструкция уплотнений двухроторного двигателя внутреннего сгорания разработанного в Алтайском государственном техническом университете им. И.И. Ползунова. Уплотнения предназначены для ликвидации утечек между ротором двигателя и боковыми щеками корпуса двигателя. Основой конструкции является уплотняющий диск, прижимающийся к внутренней поверхности рабочего кольца посредством связанной с диском и корпусом двигателя винтовой парой винт-гайка.

Ключевые слова:

роторный двигатель, ротор, корпус двигателя, уплотняющий диск, винтовая пара.

Разработкой конструкции роторного двигателя внутреннего сгорания специалисты занимаются практически со времен создания конструкции поршневого двигателя. Поршневой двигатель благодаря простоты конструкции уплотнений между поршнем и цилиндром, выраженных в виде поршневых колец, получил широкое распространение. Но на сегодняшний день поршневые двигатели достигли практически максимума по КПД и по максимальной частоте вращения коленчатого вала двигателя. Виной всему кривошипно-шатунный механизм двигателя, который не позволяет, как резко повышать КПД двигателя, так и наращивать его максимальную частоту вращения. Решение этих проблем некоторые конструкторы видят в разработке конструкции роторного двигателя, который свободен от кривошипа. Разработанный Ванкелем роторный двигатель является шагом вперед в двигателестроении, но и он также имеет, хотя и не резко выраженный, как у поршневого двигателя, пресловутый кривошип.

Наиболее простыми по конструкции роторными двигателями являются двигатели с рабочими заслонками. Но у различных конструкций этих двигателей имеются две существенные проблемы, это проблема уплотне-

ний между вращающимся ротором и корпусом двигателя (статором) и проблема встречающихся при работе двигателя заслонок, одна из которых находится в роторе, а вторая в статоре, из-за чего эти двигатели называются двигателями с «прыгающими» заслонками.



Рисунок 1 – Принципиальная схема роторного двигателя:

К – компрессор, КС – камера сгорания,
ГРМ – газораспределительный механизм,
Т – турбина, П – потребитель

В Алтайском государственном техническом университете разработана конструкция двухроторного двигателя внутреннего сгорания турбокомпрессорного типа с рабочими заслонками. Суть конструкции двигателя состоит в том, что на одном валу жестко закреплены два ротора, ротор компрессора К и ротор турбины Т, которые вращаются в рабочих полостях корпуса двигателя. Между роторами находится камера сгорания КС с газораспределительным механизмом (см. рис. 1). В компрессорной части двигателя происходит выпуск рабочей смеси, ее сжатие с последующим перепуском в камеру сгорания, а в турбинной части двигателя – рабочий ход и выпуск отработавших газов. Подробно конструкция описана в литературе [1, 2, 3, 4].

В конструкции этого двигателя, также как и в других моделях аналогичных двигателей, имеют место те же проблемы, а именно проблема уплотнений и проблема «прыгающей» заслонки. Для решения проблемы уплотнений между ротором двигателя и боковыми щеками корпуса двигателя, нами предложено следующее решение [5].

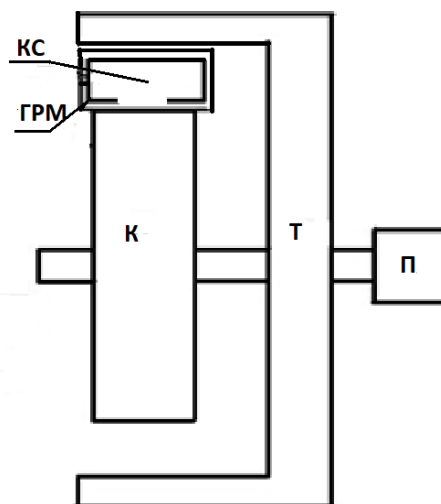

Рисунок 2 – Схема конструкции уплотнений роторного двигателя:

- 1 – вал двигателя, 2 – ротор компрессора,
- 3 – рабочее кольцо, 4 – внутренняя боковая щека, 5 – внешняя боковая щека, 6 – буртики ротора компрессора, 7 – упругий уплотняющий диск, 8 – гайка винтовой пары, 9 – винт винтовой пары

На рисунке 2 показана часть роторного двигателя, где на валу двигателя 1 жестко закреплен ротор компрессора 2, который вращается в объеме, ограниченном рабочим кольцом 3 и боковыми щеками 4 и 5 (см. рис. 2). Ротор 2 компрессора выполнен с возможностью перемещения вдоль вала 1 двигателя и снабжен буртиками 6, расположенными на его боковых поверхностях по внешнему диаметру. Внутри рабочего кольца 3 установлено уплотняющее устройство, выполненное в виде упругого в радиальном направлении уплотняющего диска 7 с центральным отверстием. Упругий диск 7 внешней диаметральной поверхностью плотно входит во внутрь рабочего кольца 3 и прижимается к ней за счет своей упругости, с возможностью перемещения в рабочем кольце, как параллельно оси вала 1 двигателя, так и по окружности. Параллельное валу двигателя перемещение диска 7, а также круговое его перемещение обеспечивается винтовой парой винт-гайка, имеющей левую, например, трапецеидальную резьбу, причем гайка 8 винтовой пары жестко соединена с упругим диском 7, а винт 9 соединен с внешней боковой щекой 5. Круговое перемещение диска 7 ограничивается посредством пружины 10, установленной в кожухе 11, один конец которой ограничен выступом 12 на гайке 8 винтовой пары, а второй конец которой ограничен выступом 13 на внешней боковой щеке 5 двигателя (см. рис. 3). Такая конструкция уплотнений позволяет выполнить функцию уплотнения рабочих объемов двигателя.

Уплотняющее устройство роторного двигателя работает следующим образом. При вращении ротора 2 компрессора буртик 6 ротора компрессора соприкасается с упругим диском 7 и за счет возникающей при этом силы упругий диск 7 начинает поворачиваться по направлению вращения вала 3 двигателя (см. рис. 2, 3). В этот момент начинает поворачиваться и гайка 8, жестко соединенная с упругим диском 7. За счет наличия левой резьбы в сопряжении винт-гайка упругий диск 7 начинает перемещаться параллельно оси вала 1 двигателя, то есть отходить от боковой поверхности ротора 2 компрессора, ослабевая силу соприкосновения упругого диска 7 с ротором 2 компрессора.

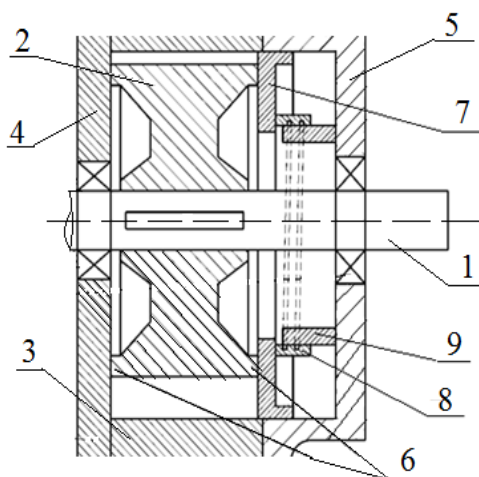
РАЗРАБОТКА КОНСТРУКЦИИ УПЛОТНЕНИЙ ДВУХРОТОРНОГО ДВИГАТЕЛЯ ВНУТРЕННЕГО СГОРАНИЯ



Рисунок 3 – Схема конструкции уплотняющего устройства:

7 – упругий уплотняющий диск, 8 – гайка винтовой пары, 9 – винт винтовой пары, 10 – пружина, 11 – кожух пружины, 12 – выступ на гайке, 13 – выступ на внешней боковой щеке

Это происходит до тех пор, пока сила давления пружины 10, препятствующая вращению гайки 8, не уравнивается с силой, возникающей при соприкосновении упругого диска 7 с ротором 2 компрессора. Подбором усилия пружины 10 можно добиться требуе-

мого усилия прижатия упругого диска 7 к ротору 2 компрессора, с тем, чтобы в сопряжении упругий диск 7, внутренняя боковая щека 4 и боковые поверхности ротора 2 компрессора не возникало утечки воздуха.

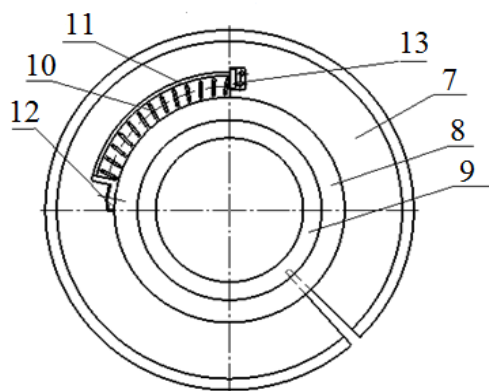
Предлагаемая конструкция уплотнения в компрессорной части двигателя позволит, по нашему мнению, обеспечить надежную герметизации рабочих полостей компрессора. Для проверки этого утверждения, в настоящее время, изготавливаются в металле детали этого уплотнения. После изготовления данное уплотнение будет установлено на физическую модель разрабатываемого роторного двигателя с целью проверки его работоспособности. При успешном решении этого вопроса будет сделан еще один шаг в конструировании и создании работоспособной физической модели двухроторного двигателя.

Токарев Александр Николаевич – кандидат технических наук, доцент

Дубов Евгений Александрович – кандидат технических наук, доцент

Список литературы

1. Токарев, А. Н. Роторный двигатель внутреннего сгорания турбокомпрессорного типа [Текст] / А. Н. Токарев. – Издат. LAPLAMBERT Academic Publishihg; ФРГ, Германия. Национальная Библиотека, 2014. – 81 с.
2. Роторно-поршневой двигатель внутреннего сгорания. Патент РФ. – № 2351780, МПК F02B 53/08 / А. Н. Токарев, М. Ю. Токарев, А. А. Бураков, А. В. Ефанов, В. В. Пожидаев ; опубли. 10.04.2009 г. Бюл. № 10.
3. Роторно-поршневой двигатель внутреннего сгорания. Патент РФ. – № 2478803, МПК F02B 53/08 / А. Н. Токарев, М. Ю. Токарев, В. В. Нешатаев, И. А. Сильченко ; опубли. 10.04.2013 г. Бюл. № 10.
4. Роторно-поршневой двигатель внутреннего сгорания . Патент РФ № 2538990, МПК F02B 53/08 / А. Н. Токарев, М. Ю. Токарев М. Ю., М.С. Байкалов, А.С. Попов, И.А. Сильченко ; опубли. 04.06.2013 г. Бюл. № 1.
5. Роторно-поршневой двигатель внутреннего сгорания. Патент РФ № 2666716, МПК F02B 53/08 / А. Н. Токарев, Е. А. Дубов, А. В. Горяев, В. В. Хлопцев ; опубли. 11.09.2018 г. Бюл. № 26.
6. Токарев, А.Н. Двигатель конструкции Токарева А.Н. [Электронный ресурс] / А. Н. Токарев. – Электрон. тест. дан. – Барнаул, 2019. – Режим доступа: <http://www.motor-rotor.altstu.ru/>. – Загл. с экрана.

DEVELOPMENT OF THE CONSTRUCTION OF DOUBLE-ROTTED SEALS ENGINE OF INTERNAL COMBUSTION

A. N. Tokarev, E. A. Dybov

Polzunov Altai State Technical University
Barnaul, Russia

Abstract

The design of seals is proposed for a two-rotor internal combustion engine developed at the Polzunov Altai State Technical University. Seals are designed to eliminate leaks between the rotor of the engine and the side cheeks of the engine housing. The basis of the design is the sealing disk which is pressed against the inner surface of the working ring by means of a screw-nut screw connected to the disk and the motor housing.

Keywords:

rotary engine, rotor, engine block, sealing disk, screw pair.

References:

1. Tokarev, A. N. Rotornyj dvigatel' vnutrennego sgoraniya turbokompressornogo tipa [Tekst] / A. N. Tokarev. – Izdat. LAPLAMBERT Academic Publishing; FRG, Nemeckaya. Nacional'naya Biblioteka, 2014. – 81 s.
2. Rotorno-porshnevoj dvigatel' vnutrennego sgoraniya. Patent RF. – № 2351780, MPK F02B 53/08 / A. N. Tokarev, M. Yu. Tokarev, A. A. Burakov, A. V. Efanov, V. V. Pozhidaev ; opubl. 10.04.2009 g. Byul. № 10.
3. Rotorno-porshnevoj dvigatel' vnutrennego sgoraniya. Patent RF. – № 2478803, MPK F02B 53/08 / A. N. Tokarev, M. Yu. Tokarev, V. V. Neshataev, I. A. Sil'chenko ; opubl. 10.04.2013 g. Byul. № 10.
4. Rotorno-porshnevoj dvigatel' vnutrennego sgoraniya . Patent RF № 2538990, MPK F02B 53/08 / A. N. Tokarev, M. Yu. Tokarev M. Yu., M.S. Bajkalov, A.S. Popov, I.A. Sil'chenko ; opubl. 04.06.2013 g. Byul. № 1.
5. Rotorno-porshnevoj dvigatel' vnutrennego sgoraniya. Patent RF № 2666716, MPK F02B 53/08 / A. N. Tokarev, E. A. Dubov, A. V. Goryaev, V. V. Hlopcev ; opubl. 11.09.2018 g. Byul. № 26.
6. Tokarev, A.N. Dvigatel' konstrukcii Tokareva A.N. [Elektronnyj resurs] / A. N. Tokarev. – Elektron. test. dan. – Barnaul, 2019. – Rezhim dostupa: <http://www.motor-rotor.altstu.ru/>. – Zagl. s ekrana.

РАЗДЕЛ 3. ИСТОРИЧЕСКИЕ АСПЕКТЫ ИССЛЕДОВАНИЙ

УДК 75.051.071.1

ALEKSANDER SOCHACZEWSKI (1843–1923) I JEGO MALARSKI PAMIĘTNIK Z ZESŁANIA

Mróz B.

Muzeum Pamięci Sybiru w Białymstoku
Białystok, Polska

Abstract:

Wątek syberyjski znany jest w twórczości wielu znanych polskich malarzy. Aleksander Sochaczewski (1843-1923) jest jedynym artystą zesłańcem, dla którego ten wątek stał się tematem podstawowym. Po jego powrocie z katorgi powstała kolekcja ponad 120 obrazów o tematyce wyłącznie syberyjskiej.

Słowa kluczowe:

zesłanie, Usole, Aleksander Sochaczewski, malarstwo, artysta – zesłaniec.

...”Dzieło sztuki to symfonia grana na naszych najdelikatniejszych uczuciach. (...)Dawno zapomniane wspomnienia powracają, nabierając nowego znaczenia. Nadzieja przytłumiona strachem, tęsknotą, której się wypieramy - stają przed nami w nowym blasku. Nasz umysł jest płótnem, na którym artyści kładą farbę; barwniki - to nasze uczucia, światłocień – blask radości, cień smutku...”

Wątek martyrologii syberyjskiej przewijał się w twórczości wielu polskich artystów. Motyw ten stał się inspiracją między innymi dla Jacka Malczewskiego, Artura Grottgera, Witolda Pruszkowskiego, Kazimierza Alchimowicza czy Piotra Stachiewicza. Artystą, który wyłącznie malował tematykę syberyjską był zesłaniec, reprezentant akademickiego nurtu malarstwa realistycznego – Aleksander Sochaczewski. Wartość prac Sochaczewskiego ma dwojakie znaczenie: jako dzieło sztuki, ale też jako nieocenione źródło wiedzy o zesłańcach, ich życiu, doli i niedoli, utrwalał wizerunkiem znanych i mniej znanych uczestników powstania styczniowego, których tragiczne losy zagnały na Syberię.

Aleksander Sochaczewski, a właściwie Lejb Sonder urodził się 3 maja 1843 r. w Iłowie

koło Sochaczewa w rodzinie żydowskiej. W 1860 r. zgodnie z wolą ojca został oddany na naukę do Warszawskiej Szkoły Rabinów, jednak po półrocznym pobycie w tej szkole Sochaczewski przejawiający duże talenty malarskie, rozpoczął studia w Warszawskiej Szkole Sztuk Pięknych. Tu zaangażował się w działalność niepodległościową z grupą osób opowiadających się za wybuchem powstania. Pod koniec sierpnia 1862 r. został aresztowany przez żandarmerię carską. Przewieziony do X Pawilonu Cytadeli Warszawskiej po kilkumiesięcznym śledztwie i procesie, w kwietniu 1863 r. wyrokiem Sądu Wojennego został skazany na śmierć przez powieszenie. Karę śmierci zamieniono na 22 lata katorgi w kopalniach Syberii. Po długiej podróży znalazł się w Usole koło Irkucka. Tam uważany za samotnika i dziwaka, nie rozstawał się ze swoim szkicownikiem, po pracy w warzelni soli notował zaobserwowane sceny, portretował towarzyszy niedoli. Przez cały czas pobytu na Syberii dotkliwie tęsknił za krajem i bliskimi. Wówczas postanowił, że celem jego życia będzie utwalenie na płótnach pamięci o współtowarzyszach katorgi. W 1874 r. zwolniono go z katorgi i pozwolono na

zamieszkanie w Irkucku. Do kraju powrócił 10 lat później. We Lwowie ożenił się z córką rabina Różą Lowenstein. Po ślubie zamieszkał wraz z żoną w Monachium. Związek ten trwał jednak bardzo krótko. Winę za rozpad małżeństwa ponosił sam artysta. Po powrocie z zesłania odczuwały się syberyjskie koszmary, lęki, strachy, które przez lata katorgi pustoszyły jego psychikę. Pod koniec XIX w. Sochaczewski przenosi się do Brukseli. Tu ponownie żeni się z Marią Wurm. W 1901 r. Sochaczewscy przenoszą się do Wiednia. Drugie małżeństwo także rozpada się. W Austrii Sochaczewski zostanie do końca życia. Zmarł 15 czerwca 1923 r. w Biedermansdorfie w Dolnej Austrii, gdzie przebywał na leczeniu [2;S. 617].

W czasie pobytu na emigracji Sochaczewski namalował wiele obrazów, których tematyka nawiązuje do losów syberyjskich zesłańców. W ten sposób powstał swoisty malarski pamiętnik. Cztery lata życia (1890–1894) poświęcił na obraz „Pożegnanie Europy”. To olbrzymich rozmiarów płótno 320 cm x 740 cm, zaludnione ponad stu osobami, wśród których 30 to postacie historyczne, pełne jest różnorodnych znaczeń i symboli. Śmiało można nazwać „Pożegnanie Europy” dziełem życia Sochaczewskiego. Malowane było w Monachium, brało udział w co najmniej ośmiu wystawach, a obecnie stanowi największą atrakcję galerii w X Pawilonie Cytadeli Warszawskiej, w której kiedyś przed laty był więziony sam artysta. Wybierając jako temat swego największego dzieła scenę pożegnania Europy na granicy z Azją postąpił Sochaczewski zgodnie z odczuciami wszystkich prawie zesłańców, traktujących moment przekraczania granicy kontynentów za przełomowy dla swoich dalszych losów. Ta umowna przecież granica stawała się dla nich bramą piekła, za którą kończył się cały znany i piękny świat a zaczynała udręka. Nieprzypadkowo wśród wielu napisów na granicznym słupie znajdował się umieszczony przez Dantego na bramie do piekła napis „Lasciate ogni speranza” – porzucenie wszelką nadzieję. Trzeba tu dodać, że wśród zesłańców byli także Włosi, ochotnicy z oddziału Francesca Nullo, wspierającego powstanie styczniowe, być może wykonawcy tego napisu [3].

Zwyczaj żegnania się na krótkim postoju przy słupie granicznym wywodził się jeszcze z czasów, kiedy krewni i przyjaciele mogli

odprowadzać więźniów do tego właśnie miejsca. Choć moment przekraczania owej granicy był dla wszystkich takim przeżyciem, tylko nieliczni pamiętnikarze pozostawili jego opis i informacje gdzie się znajdował, w dodatku sprzeczne z sobą. Granica guberni permskiej i tobolskiej przebiegała wschodnim pogórzem Uralu, zgodnie z granicą kontynentów, w odległości 220 wiorst za Jekaterynburgiem. Tam znajdował się ów słup, który stanowi oś kompozycyjną obrazu Sochaczewskiego. Jest to czworograniasty obelisk z lekko zaznaczoną podstawą na wys. ok. 70 cm, zwężający się ku górze, zwieńczony czterospadziastym daszkiem z kulą na szczycie. Od południa znajduje się mała nisza z płaskorzeźbą, nieczytelną pod pokrywą śniegu. Wysokość słupa wynosi około 5 m. Słup otoczony jest pachółkami, połączonymi prawdopodobnie łańcuchem, niewidocznym pod śniegiem. Lico słupa jest otynkowane, pokryte gęsto napisami w kilku językach. Zidentyfikować można napisy następującej treści: „Boże zbaw Polskę” (kilkakrotnie), „Jeszcze Polska nie zginęła”, „Boże pomiluj”, „Moje westchnienie”, „Tobie moje ostatnie tchnienie”, „Praszczaj daragaja”, „Spasi duszu maju”, „Gospadi pomiluj nas grieszny”, „Lasciate ogni speranza” oraz dwukrotnie inicjały A.S.1863. Napisów Europa i Azja oraz herbów gubernialnych artysta nie umieścił na obrazie. Scenę pożegnania osadził w lekko pofalowanym terenie, z widocznym w oddali rzadkim lasem. Wybrał porę zimową, kiedy prawdopodobnie sam był w tym miejscu pokrytym głębokimi śniegami. Śnieg na horyzoncie zlewa się z niebem w jednolitą szarobiałą płaszczyznę, przeciętą wąską nitką drogi, wydeptanej przez pieszych. Na tym obszarze rozrzucona jest wokół centralnie położonego obelisku grupa ponad stu postaci, zesłańców i ich konwojentów. Część z nich stoi, niektórzy klęczą lub siedzą, jeszcze inni rzucają się ze zmęczenia lub z rozpacz na ziemię. Wśród tłumu widać wyraźne zróżnicowanie postaw. Część więźniów wykorzystuje ten przystanek na odpoczynek, chwilę spokojnej zadumy, część jest wyraźnie ożywiona. To zbiorowy portret trzydziestu osób historycznych, zesłańców politycznych, wyodrębnionych z różnorodnego tłumu katorżników i osiedleńców, zesłanych za różnorodne przestępstwa kryminalne. Ich mała ruchliwość i poważny, pełen godności wygląd mają znamionować ludzi

АЛЕКСАНДР СОХАЧЕВСКИЙ (1843–1923) И ЕГО ЖИВОПИСНЫЙ АЛЬБОМ ИЗ ССЫЛКИ

dojrzałych, odpornych psychicznie, przeżywających wzruszenia w głębi duszy [4; S. 103].

W identyfikacji osób pomaga szkic głów postaci wykonany przez Sochaczewskiego i opatrzony legendą. Rysunek ten prawdopodobnie został wykonany przy okazji pierwszej prezentacji obrazu w Londynie w 1895 r. Większość z namalowanych osób odbywała karę w Usolu. Wśród portretowanych znalazły się osoby wybitne, zasłużone dla spraw narodowych, wyróżniające się swoją postawą na zesłaniu. Artysta przedstawił niemal wszystkie warstwy społeczne i zawodowe reprezentowane na katordze. Znajdują się tam, oprócz szlachty i ziemian, lekarze, nauczyciele, pisarze i naukowcy, rzemieślnicy oraz studenci. Są przedstawiciele różnych ugrupowań politycznych. Jest kobieta zesłanka i kobiety towarzyszące zesłańcom. Oprócz Polaków Sochaczewski umieścił w tej grupie przedstawicieli innych narodów podbijanych przez Rosję, a także rosyjskich demokratów, przychylnych sprawie odzyskania przez Polskę niepodległości. Oczywiście poszczególne osoby odbywały drogę w różnym czasie i w różnych warunkach, tak więc obraz nie przedstawia wydarzeń ściśle historycznych. Większość przedstawionych postaci, jako osoby stanu szlacheckiego nie była na czas drogi zakuwana w kajdany i należało im się miejsce na wozach. Niektórzy mogli zakupić własny pojazd i jechać na Syberię na własny koszt. Niektórzy z portretowanych jadąc na Syberie byli tak ciężko chorzy, że nie byli w stanie stanąć na własnych nogach.

Dramatyczność kompozycji miało spotęgować widoczne z prawej strony stado kruków, a także kolorystyka obrazu. Brudne biele śniegu, cieniowane szarością z niewielką domieszką błękitu, ołowiane niebo i brudne ochry ubiorów katorżniczych tworzą mało urozmaiconą powierzchnię. Położone w kilku miejscach żywsze barwy jak żółty kubrak kobiety z prawej czy czerwona chustka z lewej zagłuszone są przez barwy otaczające. Koloryt, który w zamierzeniu miał być zapewne posępny, jest smutny i pozbawiony dramatyczności. W zbiorze obrazów Sochaczewskiego znajduje się około 30 szkiców olejnych do „Pożegnania Europy”. Artysta wystawiał je zawsze razem z obrazem, traktując jako uzupełnienie czy bardziej szczegółowe rozwinięcie tematu.

Większość z postaci ubrana jest w stroje katorżnicze o czym informują czerwone naszywki na plecach. Kobiety mają na głowie charakterystyczne spiczaste kapturki. W nielicznych tylko portretach pominął malarz i elementy wnętrza i atrybuty i ubiory. Z ciemnego, płaskiego tła wyłaniają się ku nam głowy starych kobiet i mężczyzn ze zniszczonymi twarzami, oczami zamglonymi, wpatrzonymi w dal lub w górę, tak jakby z nieba już tylko mogły oczekiwać ratunku. I te szkicowe, bezimienne portrety stanowią chyba największe osiągnięcie Sochaczewskiego jako portrecisty. Bez zbytniego przerysowania, skromnymi środkami malarskimi wydobył bezmiar rozpacz tych ludzi zniszczonych katorgą, nie mających już nadziei na odwrócenie złego losu [5; S.52–53].

Okres pobytu w Brukseli przynosi jeszcze jedną kolekcję płócien i kartonów o życiu zesłańców, na które składa się wielka różnorodność narodowa postaci, folklor, rodzaj zachowań związanych z wykroczeniami, za które odbywano karę. Pełne ekspresji twarze dozoruujących, przemoc i tragizm kar chłosty, knuta lub różeg w zależności od pory roku, czy kary słupka. Seria miała składać się z 12 dużych, prawie kwadratowych obrazów, o rozmiarach 100 x 135 cm. Zachowało się dziesięć z tego trzy prawie ukończone, zagruntowane płótno białą farbą i rysunek węglem. Inne zaczęte szkice nie zostały ukończone.

Wystawa brukselska wywołała duże zainteresowanie i zapotrzebowanie nowych ekspozycji. W 1900r. kolekcja licząca już 125 obrazów, wystawiona była w Krakowie, Lwowie i Budapeszcie. Wśród oglądających zdarzały się nawet zesłańcy, których pamięciowe portrety stworzył po latach artysta [5; S. 29].

Aleksander Sochaczewski namalował również całą galerię portretów rodzinnych, matka z córką, ojciec z córką czy kilkuosobowe rodziny. Interesującym, bardzo emocjonalnym obrazem jest praca „Dwa pokolenia” ukazujący spotkanie na Syberii katorżników, przedstawicieli dwóch pokoleń, starca i młodego mężczyzny.

Inny obraz – „Na etapie” to portret rodzinny: dziadka, wnuczki i córki w baraku etapowym. Obraz wyjątkowo odznacza się ciepłym kolorytem. Sporo prac artysty stanowią portrety indywidualne. Znane i mniej znane osoby malarz prezentuje we wnętrzu lub w

plenerze. Często na portretach umieszcza charakterystyczne atrybuty życia katorżniczego: łopatę, młot, taczkę, kawałek chleba czy trzymany w ręku list. Mężczyźni i kobiety ubrane są w stroje z charakterystycznymi czerwonymi naszywkami na plecach, kobiety w spiczastych kapturkach. Kilkakrotnie przedstawiał zesłaną do Usola młodą Warszawiankę, panią Gudzińską, która bardzo surowo traktowana, zmarła na gruźlicę parę lat po przybyciu na Syberię.

W kolekcji obrazów Sochaczewskiego nie brakuje licznych scen rodzajowych ze smutną rzeczywistością zesłańców. Powstały prace olejne ukazujące marsz skazańców w kajdanach na Syberię, sam moment zakładania kajdan, drogę do pracy do kopalni, poranki w kopalniach czy więźniów przy pracy. Liczną grupę stanowią ucieczki z katorgi, kilkakrotnie artysta ukazał zbiegów, między innymi parę małżeńską z malutkim dzieckiem, ich odpoczynek w czasie ogromnej śnieżycy. Uciekinierzy nie zdawali sobie sprawy, że ucieczka na Syberii jest niemożliwa. Ich droga przeważnie kończy się niestety tragicznie. Często na obrazach pojawiają się wstrząsające sceny śmierci: „Ofiary kruków”, „Śmierć brodiażki”, „Śmierć na taczce” czy „Wierny towarzysz” [6; S. 36].

Sochaczewski pozostawił również liczne szkice węglem. Szczególnie dramatyczny jest cykl rysunków dotyczący kar cielesnych zesłańców. Artysta naszkicował liczne kary chłosty: różgami, pałkami, knutem czy kara słupka. Kara różeg polegała na przywiązaniu skazańca, latem do powozu, zimą do sań, które przejeżdżały między szpalerem bijących żołnierzy. Istniały dwa rodzaje kary różeg – jeden bez miłosierdzia, gdy wymierzano do końca zasądzoną ilość uderzeń bez względu na to czy skazany jeszcze żył, czy już zmarł oraz wyrok ze wzmianką, któremu asystował kontrolujący stan więźnia lekarz, bowiem skazany musiał tę karę przeżyć. Kara pałek wymierzana była przez kryminalistów na rozebranym do naga więźniu trzymanym za ręce i nogi lub przywiązanym do pala. Na karę knuta skazywano najczęściej zesłańców za próbę ucieczki. Knut to narzędzie zakończone metalową pętlą lub trójkątem. Skazanego za nieposłuszeństwo lub próbę ucieczki

przywiązywano do słupa, na jego szyi zawieszano tabliczkę z informacją o przewinieniu. Dodatkową karą dla wystawionego na widok publiczny więźnia było też obowiązkowe towarzyszenie mu jego rodziny. Więźniowie posiadający na Syberii rodzinę mogli liczyć na nieco łagodniejsze traktowanie, mogli mieszkać z bliskimi w wynajętej kwaterze czy odrabiali katorgę z wolnej stopy [5; S. 66].

Malarz pozostawił również nieliczne obrazy i szkice ukazujące chwile odpoczynku, wytchnienia czy modlitwy, która pozwalała przetrwać najtrudniejsze momenty na katordze. Wielką otuchą w życiu katorżników stanowiły listy z kraju, po które sięgano z wielkim wzruszeniem i nostalgią. Listy były w sumie jedynym łącznikiem z pozostawionym daleko krajem.

Cała wartość zbioru syberyjskich obrazów Aleksandra Sochaczewskiego zasadza się na treściach ideowych i poznawczych. Będąc przez dwadzieścia lat bezpośrednim obserwatorem ludzi i spraw syberyjskich malował je potem z wielką rzetelnością i troską o szczegóły. Wierząc w swoje posłannictwo i pragnąc poruszyć serca i umysły obcokrajowców oraz uczulić ich na sprawę polską wybierał środki w jego rozumieniu najprostsze i najbardziej komunikatywne.

Sochaczewski w katalogu jednej z wystaw wspomina, że malarstwo miało być świadectwem cierpienia nie tylko jego, ale całego narodu polskiego, który „od lat toczy walkę o odzyskanie wolności, który nie chce w tej walce umrzeć” [5; S. 29]. Był to dla niego sposób na usunięcie z pamięci wszystkich nagromadzonych w czasie pobytu na Syberii emocji. Podejmował tematykę martyrologiczną chcąc, o czym pisze w liście, odzyskać równowagę psychiczną, do której nie mógł dojść po ciężkich przeżyciach. Twórczość przynosiła mu ukojenie i spokój, a dla potomnych pozostała świadectwem trudnego dla Polski i Polaków okresu w naszej historii.

Aleksander Sochaczewski, 1863 r.

Beata Мруз – научный сотрудник

АЛЕКСАНДР СОХАЧЕВСКИЙ (1843–1923)
И ЕГО ЖИВОПИСНЫЙ АЛЬБОМ ИЗ ССЫЛКИ

Spis literatury

1. Okakura, K. Księga herbaty [Tekst] / K.Okakura. – Warszawa, 1986.
2. Szostakowicz, B. Sochaczewski Aleksander [Tekst] / B/ Szostakowicz // Polski Słownik Biograficzny. – Kraków. – T. XXXIX/4. – Z. 163.
3. Boczek, H. Aleksander Sochaczewski (1843–1923): życie i twórczość [Tekst] / H. Boczek // Niepodległość i Pamięć. – R. II. – 1995. – № 1(2).
4. Michalak, J. Pożegnanie przy słupie grobowym nadziei. Granica Uralska w pamiątkach Sybiraków [Tekst] / J. Michalak // Syberia w historii i kulturze narodu polskiego / pod red. A. Kuczyńskiego. – Wrocław: Wydawnictwo Silesia Dolnośląskiego Towarzystwa Społeczno-kulturalnego, 1998.
5. Boczek, H. Aleksander Sochaczewski 1843–1923 malarz syberyjskiej katorgi (życie, twórczość i dzieje kolekcji) [Tekst] / H. Boczek, B. Meller // Muzeum Historyczne m.st. Warszawy; Muzeum Niepodległości w Warszawie. – Warszawa, 1993.
6. Pokorska, B. Aleksander Sochaczewski i jego malarski reportaż z zesłania [Tekst] / B. Pokorska // Zesłaniec. – 2010. – № 43.

УДК 75.051.071.1

АЛЕКСАНДР СОХАЧЕВСКИЙ (1843–1923) И ЕГО ЖИВОПИСНЫЙ АЛЬБОМ ИЗ ССЫЛКИ

Беата МрузМузей Памяти Сибири в Белостоке
Белосток, Республика Польша**Резюме**

Линия сибирского мученичества присутствует в творчестве многих польских художников. Статья посвящена Александру Сохачевскому (1843 – 1923) – одному из ссыльных художников, для которого данная тема стала главной в творчестве. После возвращения из ссылки в его коллекции было более 120 картин сибирской тематики.

Ключевые слова:

изгнанник, Усоль, Александр Сохачевский, ссыльный художник.

Сюжетная линия сибирского мученичества переплетается в творчестве многих польских художников. Ценность работ Сохачевского имеет двойное значение: как произведение искусства и как бесценный источник знаний о ссыльных, их жизни, судьбе, запечатленных в портретах известных и малоизвестных участников Январского восстания.

Александр Сохачевский (Лейб Сондер) родился 3 мая 1843 г. во Львове около Сохачева в еврейской семье. В 1860 г. по воле отца был отдан на обучение в Варшавскую школу раввинов. Однако после полугодового обучения Сохачевский, проявивший большие художественные таланты, продолжил обучение в Варшавской художественной школе. Там принял участие в деятельности группы лиц, сообщающей о восстании. В конце августа 1862 г. был арестован царской жандармерией и привезен в 10 Павильон Варшавской Цитадели. В апреле 1863 г. по приговору Военного суда приговорен к смерти через повешение, замененной на 22 года каторги на рудниках Сибири. Находился в Усоле около Иркутска. Во время пребывания в Сибири мучительно тосковал по близким и родине. Тогда же решил, что целью его жизни будет изображение на полотне памяти о товарищах по каторге. В 1874 г. был освобожден от каторжных работ и было позволено проживание в Иркутске. На родину возвратился через 10 лет. Во Львове женился на дочери раввина Розе Ловенстейн. Однако этот брак просуще-

ствовал недолго. Причиной был сам художник. По возвращении из ссылки его одолевали сибирские кошмары, страхи, которые за время каторги повлияли на психику. Второй брак с Марией Вурм также распался. До конца жизни он остается в Австрии, где скончался 15 июня 1923 г., находясь на лечении.

Сохачевский написал много картин, связанных с судьбами сибирских ссыльных. Четыре года жизни (1890–1894) он посвятил картине «Прощание Европы». Это полотно 320 см x 740 см, на котором изображено около 100 человек. Можно смело назвать «Прощание Европы» произведением жизни Сохачевского. Картина была представлена на 8 выставках, в настоящее время находится в галерее в Х Павильоне Варшавской Цитадели (где когда-то находился сам арестованный художник) и представляет большой интерес.

Выбирая тему своего крупнейшего произведения как прощание Европы на границе с Азией, Сохачевский поступил в соответствии с ощущениями почти всех ссыльных, рассматривающих момент пересечения границ континентов как переломный в своих дальнейших судьбах. Эта граница являлась для них воротами ада, за которой кончался известный и прекрасный мир и начиналось страдание.

Обычай прощания на короткой остановке проистекал ещё с времен, когда родственники и друзья могли провожать заключенных до места наказания. Это граница Пермской и

АЛЕКСАНДР СОХАЧЕВСКИЙ (1843–1923) И ЕГО ЖИВОПИСНЫЙ АЛЬБОМ ИЗ ССЫЛКИ

Тобольской губерний по восточной части Уральских гор в соответствии с границей континентов на расстоянии 220 верст от Екатеринбурга. Там находился столб, который составляет композиционную ось картины Сохачевского. Это четырехгранный обелиск высотой около 5 м. Лицевая часть столба отштукатурена и густо покрыта надписями на нескольких языках. Сцена прощания изображена на волнистой местности с видимым вдали редким лесом. Художник выбрал зимнее время года с глубокими снегами, возможно, когда там находился сам. Снег на горизонте сливается с небом в единой серо-белой поверхности, пересеченной узкой ниткой вытоптанной дороги. На картине вокруг столба изображена группа около 100 ссыльных и их конвоиров. Часть из них стоит, некоторые сидят или бросаются на землю от усталости или отчаяния. Часть заключенных используют остановку как отдых, минуту спокойного раздумья. Это собирательный портрет 30 политических ссыльных, обособленных от разнородной толпы каторжников и поселенцев за различные уголовные преступления.

В идентификации людей помогает эскиз голов персоналий, сделанный Сохачевским и снабженный легендой. Этот рисунок был, возможно, выполнен по случаю первой презентации картины в Лондоне в 1895 г. Большинство из изображенных отбывало наказание в Уsole, среди них были выдающиеся личности. Художник представил все общественные и профессиональные слои населения, находившиеся на каторге. Кроме шляхты и мещан это врачи, учителя, писатели и ученые, ремесленники и студенты. Это представители разных политических группировок. Есть ссыльная женщина и женщины, сопровождающие ссыльных. Кроме поляков Сохачевский показал представителей других народов, российских демократов, поддерживавших идею обретения Польшей независимости. Большинство представленных персонажей, как лица шляхетского происхождения, не было во время дороги заковано в кандалы и следовало в телегах. Некоторые могли купить собственное средство передвижения и ехать в Сибирь за свой счет. Некоторые из изображенных, ехавших в Сибирь, были так

тяжело больны, что были не в состоянии стоять на ногах.

Драматичность композиции усиливала видимая с правой стороны стая ворон, а также сочетание красок картины. Грязно-белый снег, оттененный серостью и небольшой примесью голубого, свинцовое небо. Общий колорит полотна печальный.

В собрании картин Сохачевского находится около 30 набросков, предшествующих «Прощанию Европы». Художник выставлял их всегда одновременно с картиной, трактуя как дополнение. Большинство персонажей одето в одежды каторжан, о чем свидетельствуют красные нашивки на спинах. Эти наброски являются главным достижением Сохачевского как портретиста.

Период пребывания в Бруксели принес еще одну коллекцию картонов о жизни ссыльных. Полные экспрессии лица, насилие и трагизм наказания. Серия состояла из 12 больших почти квадратных картин размером 100 x 135 см. В 1905 г. коллекция насчитывала уже 125 портретов и была представлена в Кракове, Львове, Будапеште. Среди посетителей выставок были и ссыльные. Александр Сохачевский создал целую галерею портретов родственников: мать с дочерью, отец с дочерью или несколько родственников.

Очень эмоциональным полотном является работа «Два поколения», отражающая встречу в Сибири каторжников, представителей двух поколений старика и молодого мужчину. Другая картина «На этапе» – это портрет семьи: деда, внучки и дочери в бараке. Картина пронизана исключительно теплым колоритом. Немало работ художника представляют индивидуальные портреты. Часто на портретах изображены характерные атрибуты жизни каторжного: лопата, молот, тачка, кусок хлеба или письмо в руке. На одежде мужчин и женщин характерные красные нашивки на спинах. Он неоднократно изображал сосланную в Усол молодую варшавянку пани Гудзинскую, умершую от туберкулеза через пару лет после прибытия в Сибирь.

Сохачевский оставил также эскизы, выполненные углем. Особенно драматичен цикл рисунков, касающихся телесных наказаний ссыльных розгами, палками, кнутом. Художник оставил также портреты и эскизы, отра-

жающие моменты отдыха, передышки или молитвы, позволявшие пережить труднейшие моменты на каторге. Огромную поддержку в жизни каторжников оказывали письма с родины, которые были единственной связью с далекой родной землей.

Ценность коллекции сибирских портретов Александра Сохачевского заключается в идейном и познавательном содержании. Будучи в течение 20 лет непосредственным наблюдателем людей и сибирской жизни, он детально изобразил это с огромной честностью.

Сохачевский вспоминал, что живопись являлась свидетельством не только его страданий, но всего польского народа. Творчество приносило ему облегчение и покой, а для потомков стало свидетельством трудного для Польши и поляков периода в истории.

Аннотированный перевод – Никулина Ирина Николаевна – доктор исторических наук, профессор

ALEXANDER SOKHACHEVSKY (1843–1923) AND HIS PICTURESQUE ALBUM FROM THE EXILE

B. MRUZ

MUSEUM OF MEMORY OF SIBERIA IN BIALYSTOK
BIALYSTOK, POLAND

Abstract

The line of Siberian martyrdom is present in the work of many Polish artists. Alexander Sochachevsky (1843 - 1923) is one of the exiled artists for whom it became the main theme of creativity. After returning from the exile there were more than 120 paintings of Siberian theme in his collection.

Keywords:

exile, Usol, Alexander Sokhachevsky, exiled artist.

References:

1. OKAKURA, K. KSIĘGA HERBATY [TEKST] / K. OKAKURA. – WARSZAWA, 1986.
2. SZOSTAKOWICZ, B. SOCHACZEWSKI ALEKSANDER [TEKST] / B/ SZOSTAKOWICZ // POLSKI SŁOWNIK BIOGRAFICZNY. – KRAKÓW. – T. XXXIX/4. – Z. 163.
3. BOCZEK, H. ALEKSANDER SOCHACZEWSKI (1843–1923): ŻYCIE I TWÓRCZOŚĆ [TEKST] / H. BOCZEK // NIEPODLEGŁOŚĆ I PAMIĘĆ. – R. II. – 1995. – № 1(2).
4. MICHALAK, J. POŻEGNANIE PRZY SŁUPIE GROBOWYM NADZIEL. GRANICA URALSKA W PAMIĘTNIKACH SYBIRAKÓW [TEKST] / J. MICHALAK // SYBERIA W HISTORII I KULTURZE NARODU POLSKIEGO / POD RED. A. KUCZYŃSKIEGO. – WROCŁAW: WYDAWNICTWO SILESIA DOLNOŚLĄSKIEGO TOWARZYSTWA SPOŁECZNO-KULTURALNEGO, 1998.
5. BOCZEK, H. ALEKSANDER SOCHACZEWSKI 1843–1923 MALARZ SYBERYJSKIEJ KATORGI (ŻYCIE, TWÓRCZOŚĆ I DZIEJE KOLEKCJI) [TEKST] / H. BOCZEK, B. MELLER // MUZEUM HISTORYCZNE M.ST. WARSZAWY; MUZEUM NIEPODLEGŁOŚCI W WARSZAWIE. – WARSZAWA, 1993.
6. POKORSKA, B. ALEKSANDER SOCHACZEWSKI I JEGO MALARSKI REPORTAŻ Z ZESŁANIA [TEKST] / B. POKORSKA // ZESŁANIEC. – 2010. – № 43.

ИЗ ИСТОРИИ НАРОДНОГО ОБРАЗОВАНИЯ В ВОСТОЧНО-КАЗАХСТАНСКОЙ ОБЛАСТИ В 1920-е ГОДЫ XX ВЕКА

И. В. Дурново

г. Усть-Каменогорск, Республика Казахстан

Резюме

Данная статья посвящена истории создания системы народного образования в Восточно-Казахстанской области в 1920-е годы.

Ключевые слова:

культурная революция, образование, школа, ученик, учитель.

Культурная революция – сложный и многосторонний процесс коренных преобразований в духовной жизни общества, основной целью которой является создание культуры. Она предполагает конкретные изменения духовной жизни общества, преобразование и замену базовых ценностей господствующего уклада и образа жизни, сопровождающие или предваряющие переворот в социально-экономической и политической сферах, радикальную трансформацию самого «ядра» или «кода» культуры данного социума или цивилизации, переустройство ее содержания, ценности, форм и функций. В статье В.И. Ленина «О кооперации» (1923 г.) культурная революция провозглашается как условие, необходимое и достаточное для того, чтобы Россия, преодолевая свою цивилизационную «отсталость», могла бы стать» вполне социалистической страной» [1, с. 372, 376, 377].

Неравномерность экономического и политического развития регионов Российской империи обусловила неодинаковость уровней культурного развития отдельных областей огромной страны. В России, где за 200 лет до Октябрьской революции, существовала Академия наук, университеты и институты, свыше 70 % населения было неграмотным.

Особенно высокой была неграмотность среди нерусских народностей. Процент грамотных среди народов Средней Азии составлял 1,4 %, а народы и этнические группы

Крайнего Севера, Востока и Северного Кавказа были совершенно лишены просвещения и почти сплошь были неграмотны. На нужды народного просвещения отпускались мизерные средства.

Так, расходы на просвещение в 1913 году составили всего 1 р. 20 к. на одного жителя, в то время как в Бельгии, Англии, Германии они равнялись 2–3 и даже 3 р. 50 к., а в Америке в 1910 году они составили 9 р. 24 к.» [2, с. 24].

Октябрьская революция положила начало коренному повороту в исторических судьбах человечества. Она ликвидировала в России старое общество, создала условия для строительства социализма. Культурная революция – длительный, сложный и разносторонний процесс. Это не мгновенный прыжок к высотам культуры, а постепенная и длительная работа. Задачи культурной революции не могут быть решены так быстро, как задачи военные или политические. «Политически победить можно в эпоху обострения кризиса в несколько недель, – писал В.И. Ленин, – на войне можно победить в несколько месяцев, а культурно победить в такой срок нельзя, по самому существу дела тут нужен срок более длительный, и надо к этому более длинному сроку приспособиться, рассчитывая свою работу, проявляя наибольшее упорство, настойчивость и систематичность» [3, с. 174–175].

И. В. ДУРНОВО

Для осуществления задач культурного строительства была создана государственная комиссия по народному просвещению, преобразованная 21 ноября 1917 года в Народный Комиссариат просвещения. Структура Наркомпроса свидетельствовала о широте и размахе работы Советского правительства в области культуры. Были созданы отделы: введения всеобщей грамотности, школьного строительства, внешкольного строительства, народных университетов, мобилизации науки, высшей школы и искусства. 18 июня 1918 года Совнарком утвердил «Положение об организации дела народного образования в Российской Республике», вводящее на всей территории страны единую систему руководства народным просвещением. Все руководство народным образованием на местах (кроме высшего) стали осуществлять отделы народного образования, созданные при исполнительных комитетах областных, губернских, уездных, волостных Советов. Партия направляла туда грамотных коммунистов.

30 сентября 1918 года вступило в силу «Положение об единой трудовой школе РСФСР», по которому всем школам РСФСР, состоящим в ведении Народного Комиссариата по просвещению, за исключением высших учебных заведений, присваивалось наименование: «Единая трудовая школа».

Она разделялась на две ступени: 1-я – для детей от 8 до 13 лет (5-летний курс); 2-я – от 13 до 17 лет (4-летний курс). (К единой трудовой школе присоединялся детский сад для детей от 6 до 8 лет). Вводилось бесплатное обучение.

Статья 12 «Положения» гласила, что основой школьной жизни должен служить производственный труд. Его органически тесно необходимо было связывать с обучением. В школе обучение носил общеобразовательный, политехнический характер на обеих ступенях, причем физическому и эстетическому образованию отводилось видное место. Отменялось деление на классы, вместо них вводилось деление на группы по степени подготовленности учащегося к роду деятельности [4, с. 135].

Каждой школе должен быть отведен участок земли не менее 1 десятины в сельской местности, а в городах по мере возможности, но не менее 500 кв. сажень. «Положе-

ние» сыграло положительную роль в борьбе со старой школой, пропагандируя полную светскость школы, уважение к личности ребенка, гуманизм, единство школы. В Народном Комиссариате просвещения был создан отдел просвещения меньшинств с подразделениями: латышским, эстонским, киргизским, калмыцким, горцев Кавказа, еврейским, зырянским, армянским, мусульманским, украинским, белорусским, чехословацким, чувашским и польским. Отдел ведал всеми вопросами образования и культурного просвещения нерусских народов [2, с. 20].

10 июля 1919 года было опубликовано «Временное положение о революционном комитете по управлению Киргизским краем», в котором сосредоточивалось высшее военное и гражданское управление. При революционном комитете был создан отдел по народному образованию.

26 августа 1920 года был подписан декрет «Об Автономной Киргизской Советской Социалистической Республике». Для управления делами республики были созданы Наркоматы, в том числе и Наркомат просвещения. Первыми мероприятиями Советской власти в Казахстане в области просвещения были: передача всех учебных заведений в ведение Народного Комиссариата просвещения, упраздняясь должность законоучителя всех вероисповеданий, вводилось совместное обучение девочек и мальчиков, новое правописание, новые программы и учебники. В эти годы Народный Комиссариат просвещения ведал всеми вопросами культуры – от ликвидации неграмотности до организации науки. Это усугублялось тем, что не было опыта, кадров, материальной базы. Наркомпрос и его органы на местах находились в стадии организации, это затрудняло связь с органами образования на местах. В резолюции ЦИК КазАССР от 21 февраля 1921 года говорилось, что, учитывая важность просвещения вообще, в хозяйственном строительстве, особенно, объявить НКП КазАССР ударным комиссариатом. Предлагалось усилить центральную и местные организации Народного Комиссариата Просвещения, включив в них опытных работников. Большие трудности наблюдались с учительскими кадрами. Старые учителя не приняли революцию и враждебно относились к преобразованиям

ИЗ ИСТОРИИ НАРОДНОГО ОБРАЗОВАНИЯ В ВОСТОЧНО-КАЗАХСТАНСКОЙ ОБЛАСТИ В 1920-е ГОДЫ XX ВЕКА

просвещения. Надо было переубедить их и привлечь к организации новой школы.

После установления Советской власти в Усть-Каменогорском уезде в марте 1918 года жизнь постепенно вошла в русло. При Усть-Каменогорском Совдепе в апреле 1918 года был создан отдел народного образования во главе с В. А. Куратовым. Начали открываться новые школы в селах уезда, двухклассные училища преобразовывались в Высшие начальные училища. Для подготовки квалифицированных кадров для школ были отобраны учителя из города и уезда, особенно из казахских школ, и отправлены в Семипалатинск на трехмесячные педагогические курсы. Создана секция по внешкольному воспитанию.

Советская власть в Усть-Каменогорском уезде просуществовала недолго. Уже в июне 1918 года в результате контрреволюционного мятежа в уезде установилась колчаковская диктатура. Репрессиям подверглись активные руководители и участники установления Советской власти Я. В. Ушанов, Н. Н. Карманов, В. А. Куратов, С. И. Рябов и др. О работе школ в этот период сведений очень мало.

10 декабря 1919 года г. Усть-Каменогорск был освобожден от белогвардейцев. Советская власть была восстановлена. Стали создаваться отделы ревкома, в том числе и отдел народного образования. Началась реорганизация школы в условиях экономической разрухи и гражданской войны. В первые годы Советской власти молодая республика боролась на три фронта: первый – борьба с контрреволюцией, второй – борьба с разрухой, третий – поход против неграмотности.

31 декабря 1919 года при Усть-Каменогорском ревкоме был воссоздан отдел народного образования. Руководил им Б. Александров. В приказе Управления по народному образованию Усть-Каменогорского уезда от 31 декабря 1919 года № 1 сообщалось, что «все дела по школьному и внешкольному образованию г. Усть-Каменогорска и уезда будут сосредоточены в отделе народного образования при Усть-Каменогорском ревкоме. Соответствующие отделы при городском, земском, казачьем управлении упраздняются. При отделе народного образования образуются подотделы

по внешкольному и инородческому образованию» [5, л. 1].

На развитие народного образования в первые месяцы установления Советской власти Усть-Каменогорским ревкомом было выделено свыше 600 тыс. рублей [6, с. 176].

В 1920 году в Усть-Каменогорском уезде было построено три новых школы в пос. Донском, Воздвиженском, Никитинском. Ремонтировались к началу учебного года школы в пос. Ново-Таврическом, Красноярском (Предгорное), Самарском, Защитинском, Воскресенском, Бухтарминском, Рудоковском и др. На ремонт их было отпущено 25 тыс. рублей. В этот период появились детские дома в Зыряновске, Самарском, Усть-Каменогорске. Оборудовались клубы, избы-читальни, детские площадки [7, л. 39].

В Большенаарымске была открыта школа первой ступени с полным составом в пять классов. На октябрь 1920 года в Бухтарминском отделе народного образования было 80 школ с 108 школьными работниками, 26 избы-читален, 18 культурно-просветительных учреждений [8, л. 6, 7].

В первые годы Советской власти очень сильно сказывалась нехватка учебников, учебных принадлежностей, бумаги. В августе 1920 года Усть-Каменогорский отдел народного просвещения обратился в отдел государственных сооружений с просьбой о строительстве новых школ и ремонте старых школ. В 1921 году школьная сеть должна быть доведена до 150. Строились новые школы, при которых должны быть общежития для учащихся на 200 человек, участок земли не менее одной десятины, квартиры для учителей, сарай для дров, крытая площадка для игр, колодец, амбар, скотный двор, опытное поле, птичник, сад, огород. Был установлен минимум помещений для школ первой ступени: пять классных комнат, одна большая комната для мастерской, раздевалка, кухня, столовая, комната для ночлега учащихся, комната для сторожа. Для освещения школ использовали подсолнечное масло, да и то в минимальных количествах. Бумагу распределяли централизованно, в основном для нужд детских домов. В Усть-Каменогорском уезде их было пять. За каждый лист бумаги отчитывались перед вышестоящими органами. Так, в 1920 году

И. В. ДУРНОВО

было выдано 2 280 листов бумаги, из них детскому дому № 1 – 480 листов, детскому дому № 2 – 300 листов, детскому дому № 3 – 300 листов, детскому дому третьего Интернационала – 300 листов, Риддерскому детскому дому – 300 листов [9, л. 20, 37, 63, 83].

С учебниками дело обстояло еще хуже. На 15 января 1920 года на книжном складе отдела народного образования учебников и учебных пособий осталось всего 5 232 экземпляра [10, л. 36]. На весь Бухтарминский уезд было получено только 500 букварей [11, л. 9].

У детей не было одежды и обуви. Уездный отдел народного образования ходатайствовал перед губернским отделом народного образования о выдаче нарядов на одежду и обувь для детей. Школьные помещения зимой не отапливались, дети занимались в верхней одежде.

Не все учительство перешло на позиции Советской власти. Из отчетов с мест видно, что в отдельных селах учителя устраивали саботаж. Так, в Нарымской волости и в Курчуме культурно-просветительская работа не велась вообще, учительство мало принимала участие в работе среди населения. Во всех школах на одного учителя приходилось до 100–150 учеников. Достаточно сказать, что во всем Усть-Каменогорском уезде насчитывалось лишь 70 учителей [12, л. 9, 22].

Несмотря на все трудности, народное образование в области сделало шаг вперед. К 1920 году в основном реформа школы закончилась. Все ученики начальных школ и первых классов Высших начальных училищ были отнесены к школе первой ступени с 5 отделениями, а учащиеся остальных классов средних школ – ко второй ступени с 4 отделениями.

1920–1921 учебный год уже был полным учебным годом при Советской власти. В этот год дети Усть-Каменогорского уезда пошли в 113 русских и 80 казахских школ – это была победа [13, л. 35].

Известный детский писатель и профессор математики Московского института стали и сплавов А. М. Волков, уроженец Усть-Каменогорска, в этот период времени работал в г. Усть-Каменогорске. В его послужном списке значится работа практически во всех школах города. Преподавал он русский язык и литературу, математику, физику и другие

предметы, кроме рисования. Помимо работы в школах города Александр Мелентьевич преподавал и в педагогическом техникуме им. В. В. Воровского, который был открыт на базе старых педагогических курсов. Образовательная деятельность педагогического техникума им. В. В. Воровского – это тема другой публикации.

В этот же период в Усть-Каменогорском уезде активно шел процесс ликвидации неграмотности. Открывались школы для взрослых, клубы, избы-читальни, библиотеки. Так школы для взрослого населения открывались во всех уездах. Так, за ноябрь–декабрь 1920 года в Бухтарминском уезде было открыто 5 школ для взрослых. Такая же работа по ликвидации неграмотности и среди казахского населения. Центрами этой работы были аульские школы, где наряду с детьми обучались и взрослые.

Всего в уезде работало 4 клуба в г. Усть-Каменогорске, а в 1921 году в Усть-Каменогорске открылся мусульманский клуб, что явилось весьма показательным в этот период, а в Риддере – 3 [14, с. 102].

В связи с переходом к НЭПу почти все школы и культурно-просветительные учреждения были переведены на местный бюджет. А это привело к резкому сокращению школ и их штатов до минимума. Средств на содержание не хватало. Все отделы народного образования получили указания, по которому им давалось право заключать договоры с сельскими обществами на содержание школ на само население [15, л. 41]. Были закрыты малокомплектные школы. К 1921–1922 учебному году сеть школ по Бухтарминскому уезду сократилась на 35 %, а по Усть-Каменогорскому уезду на 41 % в Усть-Каменогорске число школ сократилось с 13 до 8 [16, л. 39].

Штаты отдела народного образования и других культурно-просветительных учреждений были сокращены и доведены до минимума, но работа в них не прекращалась. В начале 1920-х годов наиболее активно шел процесс ликвидации неграмотности среди взрослого населения. В этой работе принимало участие все грамотное население. Из воспоминаний очевидцев следует, что учителя днем учили детей в школе, а вечером их родителей, ликвидируя их неграмотность. В

ИЗ ИСТОРИИ НАРОДНОГО ОБРАЗОВАНИЯ В ВОСТОЧНО-КАЗАХСТАНСКОЙ ОБЛАСТИ В 1920-е ГОДЫ XX ВЕКА

период летних отпусков выезжали на джай-ляу и там занимались ликбезом.

Из всего приведенного выше следует, что 1920-е годы внесли определенный вклад в развитие современной системы народного образования на востоке Казахстана. И пусть успехи в строительстве новой школы были

еще очень скромными, по они послужили толчком для развития современной системы школьного образования в Восточном Казахстане.

Дурново Ирина Васильевна – краевед

Список литературы

1. Ленин, В. И. Полное собрание сочинений [Текст] / В. И. Ленин. – Т. 45. – Москва : Госполитиздат, 1958–1965. – С. 372–377.
2. Овцин, Ю. И. Большевики и культура прошлого [Текст] / Ю. И. Овцин. – Москва, 1969. – С. 24.
3. Ленин, В. И. Полное собрание сочинений / В. И. Ленин. – Т. 44. – Москва : Госполитиздат, 1958–1965. – С. 174–175.
4. Народное образование в СССР, 1917–1973 гг. [Текст] : сборник документов / сост. А. А. Абакумов [и др.]. – Москва : Педагогика, 1974. – С. 135.
5. ГАВКО. Ф. 273. Оп. 1. Св. 1. Д. 1. Л. 1.
6. Очерки истории Рудного Алтая [Текст] / Вост.-Казахстан. обл. пед. о-во; Усть-Каменогор. гос. пед. ин-т.; Вост.-Казахстан. обл. ист.-краевед. музей. – Усть-Каменогорск, 1970. С. 176.
7. ГАВКО. Ф. 273. Оп. 1. Св. 1. Д. 3. Л. 39.
8. ГАВКО (Зырянский филиал). Ф. 227. Оп. 1. Св. 1. Д. 1. Л. 6, 7.
9. ГАВКО. Ф. 273. Оп. 1. Св. 1. Д. 3. Л. 20, 37, 63, 83.
10. ГАВКО. Ф. 273. Оп. 1. Св. 1. Д. 3. Л. 36.
11. ГАВКО (Зырянский филиал). Ф. 227. Оп. 1. Св. 1. Д. 1. Л. 9.
12. ГАВКО (Зырянский филиал). Ф. 227. Оп. 1. Св. 1. Д. 1. Лл. 9, 22.
13. ГАВКО. Ф. 273. Оп. 1. Св. 1. Д. 12. Л. 35.
14. Сулейменов, Р. Б. Социалистический путь культурного прогресса отсталых народов [Текст] / Р. Б. Сулейменов, Х. И. Бисенов. – Алма-Ата, 1967. С. 102.
15. ГАВКО. Ф. 273. Оп. 1. Д. 8. Л. 41.
16. ГАВКО. Ф. 273. Оп. 1. Д. 8. Л. 39.

FROM THE HISTORY OF PUBLIC EDUCATION IN THE EAST-KAZAKHSTAN REGION IN 1920^S IN THE 20TH CENTURY

I. V. Durnovo

Ust-Kamenogorsk, Kazakhstan

Abstract

This article is devoted to the history of public education system in the East Kazakhstan region in the 1920s.

Key words:

cultural revolution, education, school, student, teacher.

References:

1. Lenin, V. I. Polnoe sobranie sochinenij [Tekst] / V. I. Lenin. – T. 45. – Moskva : Gospolitizdat, 1958–1965. – S. 372–377.
2. Ovcin, YU. I. Bol'sheviki i kul'tura proshlogo [Tekst] / YU. I. Ovcin. – Moskva, 1969. – S. 24.
3. Lenin, V. I. Polnoe sobranie sochinenij / V. I. Lenin. – T. 44. – Moskva : Gospolitizdat, 1958–1965. – S. 174–175.
4. Narodnoe obrazovanie v SSSR, 1917–1973 gg. [Tekst] : sbornik dokumentov / sost. A. A. Abakumov [i dr.]. – Moskva : Pedagogika, 1974. – S. 135.
5. GAVKO. F. 273. Op. 1. Sv. 1.D. 1. L. 1.
6. Ocherki istorii Rudnogo Altaya [Tekst] / Vost.-Kazahstan. obl. ped. o-vo; Ust'-Kamenogor. gos. ped. in-t.; Vost.-Kazahstan. obl. ist.-kraeved. muzej. – Ust'-Kamenogorsk, 1970. S. 176.
7. GAVKO. F. 273. Op. 1. Sv. 1.D. 3. L. 39.
8. GAVKO (Zyryanovskij filial). F. 227. Op. 1. Sv. 1. D. 1. L. 6, 7.
9. GAVKO. F. 273. Op. 1. Sv. 1. D. 3. L. 20, 37, 63, 83.
10. GAVKO. F. 273. Op. 1. Sv. 1. D. 3. L. 36.
11. GAVKO (Zyryanovskij filial). F. 227. Op. 1. Sv. 1. D. 1. L. 9.
12. GAVKO (Zyryanovskij filial). F. 227. Op. 1. Sv. 1. D. 1. Ll. 9, 22.
13. GAVKO. F. 273. Op. 1. Sv. 1. D. 12. L. 35.
14. Sulejmenov, R. B. Socialisticheskij put' kul'turnogo progressa otstalyh narodov [Tekst] / R. B. Sulejmenov, H. I. Bisenov. – Alma-Ata, 1967. S. 102.
15. GAVKO. F. 273. Op. 1. D. 8. L. 41.
16. GAVKO. F. 273. Op. 1. D. 8. L. 39.

ПЕЧАТНЫЕ ИЗДАНИЯ XIX – НАЧАЛА XX ВЕКОВ КАК ИСТОЧНИКИ ИЗУЧЕНИЯ ДВИЖЕНИЯ ПЕРЕСЕЛЕНИЯ В СИБИРЬ

И. Б. Каланчина

Отдел краеведения КГУ «ЦБС имени Оралхана Бокея» акимата
г. Усть-Каменогорск, Республика Казахстан

Резюме

В статье рассматриваются печатные издания XIX – XX веков, освещающие тему движения переселения в Сибирь. Акцентируется внимание на различной оценке данного явления.

Ключевые слова:

книги, журналы, движение переселения, переселенцы, Сибирь.

Вопрос движения переселения в Сибирь достаточно хорошо освещен в исторических источниках. Уже в конце XIX – начале XX веков появляется литература, посвященная переселенческому вопросу. Условно источники можно разделить на законодательные акты, публикации в прессе и собственно исследования, опубликованные на страницах книг. Примечательно отражение темы переселения в художественной литературе. Тяготеющие к документально-публицистической прозе материалы творчества Н.С. Лескова, Г.И. Успенского, В.Г. Короленко, А.П. Чехова и целого ряда других, менее известных сотрудников сибирских периодических изданий представляют собой материалы, позволяющие осмыслить крупнейшее общественное явление – переселение в Сибирь – в литературе [1, с. 5].

Толчком к обсуждению злободневного вопроса послужил «Закон 13 июля 1889 г. о переселении на казенные земли»: Высочайше утвержденное мнение Государственного Совета (Собр[ание] Узак[онений] 1889 г. сентября 26, ст. 891) – О добровольном переселении сельских обывателей и мещан на казенные земли и о порядке перечисления лиц означенных сословий, переселившихся в прежнее время. В нём были утверждены правила переселения [2, Т. 9, с. 535].

В прессе тут же появляются отклики, комментарии, статьи по теме. Так, в москов-

ском журнале «Русская мысль» (№ 10) в разделе «Внутреннее обозрение» опубликована заметка «Новый закон о переселениях», в которой приводится разъяснение опубликованного 26 сентября 1889 г. Закона. Объясняются причины переселения в России, в первую очередь, экономические, а именно: «первобытность приемов обработки, требующая большого пространства земли» [3, с. 216].

Устав от тягости поборов, крепостного права и малоземелья, разочаровавшиеся крестьяне стремятся в поисках лучшей доли туда, где, как им кажется, будет лучше. По большей части они и не знают не только, каковы те обетованные земли по своим условиям, но даже и как далеко они лежат. Создается лишь вообще, что они – далеко, а слух идет, что земли эти богатые». Семьями отправляются в Сибирь на свой страх и риск, «ничего не зная, всем рискуя, но с неодолимой силой упования на свои силы и Божью помощь» [3, С. 216].

Официальное издание комитета министров так определило основные причины переселения: «По имеющимся данным можно с очевидностью заключить, что в значительном большинстве случаев причины переселения имели чисто экономический характер, выражаясь в несоответствии доходности крестьянских земель потребностям земледельческого хозяйства и затруднении добывать себе заработок на стороне. Такое общее понятие

недостаточной доходности крестьянских хозяйств совпадает по своему содержанию с общим родовым понятием «малоземелья», которое в зависимости от места выхода переселенцев распадается на целый ряд мелких признаков, как-то: недостаточный размер наделных земель, неблагоприятное распределение земельных угодий и односторонний их состав, наконец, низкая урожайность более или менее распаханых и истощенных полей» [4, с. 131].

В 1891 году публикуется доклад комитета общества для вспомоществования нуждающимся переселенцам Н.Н. Медведева под названием «Переселенцы в Сибири». Автор дает рекомендации тем, кто решил переселиться в Сибирь. Предваряет текст эпиграф, взятый из сочинения Глеба Успенского: «Переселенческое движение, принимающее с каждым годом все большие и большие размеры, есть дело государственной важности; оно тихо и мирно разрешает тысячи всяких неправд, отравляющих жизнь крестьянина; оно оживляет и оплодотворяет пустыни, дает место, труд и жизнь приросту народонаселения» [5, с. 1].

В докладе дается разъяснение «кого следует разуметь под словом переселенец».

«Во-первых, – пишет Н. Медведев, – переселенцами называются лица сельского состояния и мещане, которым подлежащими местами и лицами разрешено поселиться в Европейской и Азиатской России на казенные и кабинетские земли и которые, получив разрешение, пошли, а иные и водворились на вновь отведенных им участках земли.

Во-вторых, переселенцами называются и те, которые, не получив надлежащего разрешения, приходят на новые места с целью поселиться или с целью узнать места для поселения своих односельчан; подобные доверенные деревни или местечка называются «ходоками» [5, с. 3].

Получается, практически с самого начала движение выходит за рамки закона, в котором были обозначены категории людей, участвующие в данном процессе. Согласно п. 1 «Переселение допускается не иначе, как с предварительного на то разрешения Министров Внутренних Дел и Государственных Имуществ. Лица, предпринявшие переселение без сего разрешения, возвращаются в

места приписки распоряжениями административных властей» [2, Т. 9, с. 535].

Закон требует, чтобы переселенцы отправлялись на казенные земли с разрешения министра, но крестьяне чаще всего не знают, на какие земли они едут (казенные, частные или ничьи). Так что установить твердое исполнение закона и даже его однозначное толкование невозможно, и одновременно администратор получает возможность не предоставлять переселенцам земли, на которых они хотели бы остаться, по причине отсутствия у них министерского разрешения. Хотя при этом всем понятно, что переселенцев уже не отправить назад, что их нужно, по крайней мере, какое-то время, кормить за счет казны («иначе они в скором времени помрут с голоду» и все же находить им земли [1, с. 27].

Нередко бывали случаи возвращения переселенцев в свои родные места, когда в Сибири переселившимся не удаётся найти даже того немного, чем пользовались дома. Такие переселенцы, совершенно разорившиеся, возбуждают особое внимание к их участи, – отмечал Медведев [5, с. 14].

Возвращение переселенцев на родину обуславливается весьма многими и сложными причинами. «Сюда следует отнести: прежде всего, недостаток средств у переселенцев для устройства на новых местах, а также несообразность денежного обложения, которому подвергаются переселенцы, по отводе им земельного надела с платежными силами; потом отсутствие денежного кредита и, наконец, чисто канцелярские формальности, с которыми иногда бывает связано водворение переселенцев на том или ином участке» [5, с. 14].

В это время на волне актуальности в литературе и на страницах прессы разворачивается обсуждение проблемы. Политический ссыльный, народник С.Л. Чудновский публикует статистико-экономический очерк «Переселенческое дело на Алтае», где отмечает, что очень остра проблема отношений переселенцев и коренных сибиряков, имеющих взаимное предубеждение [6, с. 3–26].

Среди плюсов он видит повышение культурного уровня старожилов за счет приехавших переселенцев. «Я отнюдь не намерен утверждать, – пишет С. Л. Чудновский, – что сибиряки стоят ниже российских по

ПЕЧАТНЫЕ ИЗДАНИЯ XIX – НАЧАЛА XX ВЕКОВ КАК ИСТОЧНИКИ ИЗУЧЕНИЯ ДВИЖЕНИЯ ПЕРЕСЕЛЕНИЯ В СИБИРЬ

уровню умственного своего развития. Напротив, в значительном большинстве случаев я должен был отдавать в этом отношении преимущество сибирским крестьянам. Но в культурном отношении новоселы бесспорно значительно выше сибиряков, которым есть чему у них поучиться» [6, с. 148–149].

Архив идеолога сибирского областничества, уроженца Сибири Г. Н. Потанина, хранящийся в научной библиотеке Томского государственного университета, содержит не только его публикации о переселенцах, но и заметки о других авторах, писавших об этом, рецензии на их сочинения (например, «Роман и рассказ в Сибири: Н. И. Наумов. «Сила солону ломит»; «Рецензия на книгу: Ядринцев Н. М. Сибирь как колония; «Владимир Галлактионович Короленко» и др. [1, с. 31–32].

В 1892 г. выходит книга Н. К. Истоминой «Сибирь и переселенцы», которая была задумана как руководство для крестьян, заинтересованных в переселении. В ней изложены сведения о климате и почвах Сибири, экономических условиях и экономических возможностях, расходах, неизбежных в связи с переездом и строительством в новом месте, а также рекомендации о поведении мигрантов во время переезда.

«Нелегко расставаться со своей родиной каждому человеку, – пишет Н. К. Истомина, – нелегко ему покинуть тот дом, где он родился и вырос, то поле, над которым трудились он или его отец, ту реку, тот лес, которые так знакомы и так милы ему еще с детства. А потому только горькая нужда или крайняя необходимость могут заставить человека покинуть родное село или деревню и навеки переселиться в дальнюю сторону, в незнакомую землю. Еще легче было бы простаться с родиной, когда знаешь, куда переселяешься, каких людей встретишь на новом месте и как вообще придется тебе там жить...

Чтобы уберечь себя от всех возможных невзгод и напастей как в пути, так и на новых местах, крестьянину следует, прежде всего, хорошенько разузнать о тех землях, куда он хочет переселиться, о том, какова там пашня, каковы сенокосы, что там растет, как там пахут землю, и еще о многом другом.

В этой книжке я и хочу поговорить о той стране, куда наиболее направляются наши переселенцы, именно о Сибири. Я расскажу,

каковы там земли, как живут в Сибири крестьяне-старожилы, и как устраиваются там переселенцы из России; расскажу также, сколько нужно переселенцу денег на первое обзаведенье на новых местах, сколько нужно денег на дорогу, как ехать в Сибирь, и где и какую помощь может получить переселенец в случае нужды. Обо всем об этом я буду писать по книжкам тех людей, которые сами бывали в Сибири, которые сами расспрашивали об этом у переселенцев по дороге в Сибирь и на новых местах, которые нарочно узнавали обо всем этом и потом писали в своих книжках» [7, с. 3–7].

С критикой правительства по вопросу переселения на страницах периодического сборника «Сибирские вопросы» № 8 за 1907 год выступил господин Н-н. В статье «Опасности для переселенцев в Степном крае» он писал: «В бесплотных попытках решить так или иначе аграрный вопрос правительство, между прочим, принимает в настоящее время самые энергичные меры к тому, чтобы усилить переселенческое движение в Сибирь и Степной край и тем самым отвратить крестьян от требований увеличения их землепользования в Европейской России.

С этой целью, между прочим, переселенческое управление издало в текущем году чисто рекламного характера справочные книжки со списками свободных для переселения участков в разных районах Сибири. На обложке таких книжек жирным шрифтом напечатано, что списки составлены на 1 января 1907 года, а потому «к прибытию ходоков многие из них (участков) окажутся уже занятыми». Думаю, что оговорка эта есть не что иное, как предложение крестьянам скорее идти на свободные сибирские земли, которые иначе будут расхвачаны» [8, с. 1–2].

Столичная публицистика, посвященная вопросам переселения в Сибирь, активно обращалась и к такому жанру, как проблемная статья, которой часто давался весьма красноречивый жанровый подзаголовок «Исследование» или «К вопросу о...», характеризующий авторский подход к явлению сибирского переселения, его позицию. Назовем, например, следующие издания: Кауфман А. А. Экономический быт государственных крестьян восточной части Томского округа и северо-западной части Мариинского округа

Томской губернии. – Исследование. Т. I–II, СПб.: Тип. В. Безобразова и комп., 1892. Профессор Кауфман в угоду царскому правительству в ряде своих работ пытается доказать необходимость колонизации Сибири. В книге «Переселение и колонизация» он выступает как идеолог колониальной политики царского правительства на окраинах [9].

В таких работах, как «К вопросу о русской колонизации Туркестанского края», «Материалы по вопросу об организации работ по образованию переселенческих участков в степных областях», «Вопросы переселения» и других Кауфман стремился доказать наличие земельных «излишков» в казахской степи [10, с. 10].

Весьма важным материалом для изучения переселенческого вопроса служат годовые отчеты местной администрации – губернаторов и генерал-губернаторов, податных инспекторов и ревизий особых чиновников переселенческого управления. Однако они не содержат сведений о проблемах и лишениях, с которыми сталкивались переселенцы, почти ничего не сказано о тех, кто не смог устроиться и вынужден был вернуться.

К переселенческой теме обращались и советские историки. В частности, А. Б. Турсунбаев, стоя на платформе марксизма-ленинизма, рассматривал последствия движения переселения на территории Казахстана. В частности, он дает цифры о количестве поселков в той или иной области. Например:

«По Семипалатинской области.

Переселенческие поселки в Павлодарском уезде возникли, главным образом, в северо-восточной части уезда, вблизи казачьих земель, расположенных по Иртышу.

Усть-Каменогорский уезд был наиболее заселенным уездом области. Здесь вдоль реки Иртыша, недалеко от казачьих земель, возникли русские переселенческие поселки.

Семипалатинский уезд был мало заселен. Такие уезды области, как Каркаралинский и Баян-Аульский, почти не были заселены русскими переселенцами. К 1912 году было образовано поселков: в Павлодарском уезде – 17, в Усть-Каменогорском – 42, в Семипалатинском – 8.

Семипалатинская и Уральская области были менее заселены. Это объясняется тем, что царское правительство, преследуя цель укрепления своей восточной границы с Китаем, всю пограничную полосу заселило казаками. Им были отданы лучшие земли по обоим берегам Иртыша [10, с. 65].

Следует упомянуть и работу Н. Я. Коншина «Переселенческие поселки в Усть-Каменогорском уезде, опубликованную в «Памятной книжке Семипалатинской области на 1899 г.» «Настоящая статья, – пишет Н. Я. Коншин, – является результатом моей командировки, в июле и августе 1898 г. в Усть-Каменогорский уезд для ознакомления на месте с положением переселенческих поселков» [11].

Тема переселения в Сибирь остается актуальной в свете сегодняшнего дня и по-прежнему вызывает интерес. Современные исследователи, пытаясь осознать и дать оценку событиям XIX – XX веков, стремятся предугадать последствия дня сегодняшнего. Говоря об изучении источников прошлого, следует не забывать о необходимости осмысления явления переселенчества в Центральной России и в Сибири, нашедшего отражение в трудах ученых и публицистов XIX – XX веков.

Каланчина Ирина Борисовна – научный сотрудник

Список литературы

1. Айзикова, И. А. Тема переселения в Сибирь в литературе центра и сибирского региона России 1860–1890-х гг.: проблема диалога [Текст] / И. А. Айзикова, Е. А. Макарова. – Томск: Изд-во Томского ун-та, 2009. – 266 с.
2. Полное собрание законов Российской империи [Текст]. – Собрание третье. Т. 9. – Санкт-Петербург, 1891. – С. 535–538.
3. Новый закон о переселениях [Текст] // Русская мысль. – 1889. – № 10. – С. 216–218.

ПЕЧАТНЫЕ ИЗДАНИЯ XIX – НАЧАЛА XX ВЕКОВ КАК ИСТОЧНИКИ ИЗУЧЕНИЯ ДВИЖЕНИЯ ПЕРЕСЕЛЕНИЯ В СИБИРЬ

4. Колонизация Сибири в связи с общим переселенческим вопросом [Текст] : обзор канцелярии Комитета министров. – Санкт-Петербург : 1900. — 374 с.
5. Медведев, Н. Н. Переселенцы в Сибири [Текст] : доклад комитету общества для вспомоществования нуждающимся переселенцам / Н. Н. Медведев. – Санкт-Петербург : Лештуковская паровая скоропечатня, 1891. – 68 с.
6. Чудновский, С. Л. Переселенческое дело на Алтае [Текст] : статистико-экономический очерк) / С. Л. Чудновский. – Иркутск : Печатано в тип. газеты "Восточное Обозрение", 1889. – 154 с.
7. Истомина, Н. К. Сибирь и переселенцы [Текст] / Н. К. Истомина. – Харьков : Изд-е Харьковско-го о-ва распространения в народе грамотности, 1892. – 64 с.
8. Опасности для переселенцев в Степной край [Текст] // Сибирские Вопросы. – Год III-й. – 1907. – № 8. – 6 мая. – С. 1–7.
9. Кауфман, А. А. Переселение и колонизация [Текст] / А. А. Кауфман / Б-ка «Общественной пользы». – Санкт-Петербург, 1905. – 445 с.
10. Турсунбаев, А. Б. Из истории крестьянского переселения в Казахстан [Текст] / А. Б. Турсунбаев. – Алма-Ата : АН КазССР, 1950. – 100 с.
11. Коншин, Н. Я. Переселенческие поселки в Усть-Каменогорском уезде [Текст] / Н. Я. Коншин / Памятная книжка Семипалатинской области на 1899 г. Семипалат. обл. стат. комитет. – Семипалатинск : Типогр. Семипалат. обл. правления, 1899. – С. 1–130.

PRINTED PUBLICATIONS OF THE XIXth- THE BEGINNING OF THE XXth CENTURIES AS SOURCES OF STUDYING THE MIGRATION MOVEMENT TO SIBERIA

I.B. Kalanchina

The Local history department of CSI “The centralized library system named after Oralhan Bokei” of the akimat of Ust-Kamenogorsk
Ust-Kamenogorsk, Kazakhstan

Abstract

This article reviews printed publications of the XIXth – the beginning of the XXth centuries which cover the theme of the migrations movement to Siberia. Attention is focused on the different evaluation of this phenomenon.

Keywords:

Books, magazines, migration movement, Siberia, immigrants.

References:

1. Ajzikova, I. A. Tema pereseleniya v Sibir' v literature centra i sibirskogo regiona Rossii 1860–1890-h gg.: problema dialoga [Tekst] / I. A. Ajzikova, E. A. Makarova. – Tomsk: Izd-vo Tomskogo un-ta, 2009. – 266 s.
2. Polnoe sobranie zakonov Rossijskoj imperii [Tekst]. – Sobranie tret'e. T. 9. – Sankt-Peterburg, 1891. – S. 535–538.
3. Novyj zakon o pereseleniyah [Tekst] // Russkaya mysl'. – 1889. – № 10. – S. 216–218.
4. Kolonizaciya Sibiri v svyazi s obshchim pereselencheskim voprosom [Tekst] : obzor kancelyarii Komiteta ministrov. – Sankt-Peterburg : 1900. — 374 s.
5. Medvedev, N. N. Pereselency v Sibiri [Tekst] : doklad komitetu obshchestva dlya vspomoshchestvovaniya nuzhdayushchimsya pereselencam / N. N. Medvedev. – Sankt-Peterburg : Leshtukovskaya parovaya skoropechatnya, 1891. – 68 s.
6. Chudnovskij, S. L. Pereselencheskoe delo na Altae [Tekst] : statistiko-ekonomicheskij ocherk) / S. L. Chudnovskij. – Irkutsk : Pечатano v tip. gazety "Vostochnoe Obozrenie", 1889. – 154 s.
7. Istomina, N. K. Sibir' i pereselency [Tekst] / N. K. Istomina. – Har'kov : Izd-e Har'kovskogo o-va rasprostraneniya v narode gramotnosti, 1892. – 64 s.
8. Opasnosti dlya pereselencev v Stepnoj kraj [Tekst] // Sibirskie Voprosy. – God III-j. – 1907. – № 8. – 6 maya. – S. 1–7.
9. Kaufman, A. A. Pereselenie i kolonizaciya [Tekst] / A. A. Kaufman / B-ka «Obshchestvennoj pol'zy». – Sankt-Peterburg, 1905. – 445 s.
10. Tursunbaev, A. B. Iz istorii krest'yanskogo pereseleniya v Kazahstan [Tekst] / A. B. Tursunbaev. – Alma-Ata : AN KazSSR, 1950. – 100 s.
11. Konshin, N. YA. Pereselencheskie poselki v Ust'-Kamenogorskom uezde [Tekst] / N. YA. Konshin / Pamyatnaya knizhka Semipalatinskoj oblasti na 1899 g. Semipalat. obl. stat. komitet. – Semipalatinsk : Tipogr. Semipalat. obl. pravleniya, 1899. – S. 1–130.

«ПÓЛЯК, ДА НЕ КАТОЛИК»: ЧТО РОДНИТ СИБИРСКИХ СТАРООБРЯДЦЕВ И КАТОЛИКОВ?

Т. Г. Недзелюк

Сибирский институт управления – филиал Российской академии народного хозяйства и государственной службы при Президенте РФ (РАНХиГС)
г. Новосибирск, Россия

Резюме

Статья посвящена исследованию сущности этнонима «поляк» применительно к старообрядческому населению Сибири и Алтая. Выявлены существенные различия в конфессиональной идентификации поляков католического вероисповедания и переселенцев-старообрядцев. Определены магистральные направления в историографии изучения темы, проанализированы характерные позиции академического дискурса. Источниками для изучения темы стали материалы эпистолярного жанра, мемуарные и биографические сочинения, полевые материалы экспедиционного происхождения. Методами исследования явились описание, анализ, включенное наблюдение, контент-анализ. Полученные результаты позволили развеять мифы относительно происхождения, этнической и конфессиональной принадлежности «поляков» в Сибири и на Алтае.

Ключевые слова:

Сибирь, Алтай, Польша, старообрядцы, католики.

Широка страна моя родная. Широка и богата не только природными ресурсами, но и народами, в ней обитающими. Нам симпатична теория Л. Н. Гумилева, предложившего идею пассионарности этносов: рождаются новые этносы и уходят в небытие казавшиеся незыблемыми колоссы (но не о них сегодня речь). Появляются и «промежуточные» этноконфессиональные общности, со своей самобытной этнической либо конфессиональной идентичностью, заимствовавшие некоторые черты в силу социокультурных, экономических либо политических обстоятельств у своих соседей [1].

Интересным и малоисследованным этноконфессиональным феноменом являются сибирские «поляки» – старообрядцы. Предлагаемый читателю очерк стал плодом суммирования многочисленных находок, наложения неожиданных фактов, а в итоге – исследовательской рефлексии относительно поляков и «поляков» в Сибири. Четверть века назад, в начале своих исследований по теме «Католики Сибири», при интервьюировании, как мне тогда казалось, «исконно местного населения» (в большей мере – бабушек, реже – дедушек) в

сибирских селениях с целью прояснения их этнической идентичности, я слышала устойчивые клише: «кержаки», «поляки» и принимала поляков за своих потенциальных информантов. После знакомства на одной из научных конференций с Ф.Ф. Болоневым и прочтения его работ пришло понимание: «поляки» не имеют никакого отношения к польской национальной идентичности [2; 3].

Следующим моим шагом стало знакомство с «Материалами обследования «поляков» Змеиногорского округа» М. В. Швецово [4] и поездка во время летнего отпуска в алтайский городок Змеиногорск, в Змеиногорские селения. Нетрудно догадаться, что после Змеиногорска меня заинтересовала Бухтарма, и следующий отпуск моя семья провела на Бухтарминском водохранилище, а я принялась за изучение экспедиционных материалов о Бухтарминских старообрядцах [5]. Еще через несколько лет, во время путешествия в долину Чемала, я решила показать своим детям Бийский краеведческий музей и, конечно, встретилась с экспозицией «"Поляки" Бийского округа» [6]. Поездка в Тыву, на научную конференцию, посвященную 100-летию вхождения

Туву в состав России, сопровождалась рассказами моих бывших студентов, вовлеченных в исследовательский процесс, о Феликсе Коне и старообрядцах-«поляках» на Байкале, не имеющих к полякам никакого отношения. Во время следующего отпуска на Байкал я тщетно старалась отыскать следы Кругобайкальского восстания и тот участок Кругобайкальской железной дороги, что запечатлен на старых фотографиях, где трудились ссыльные поляки. Оказалось, что при строительстве Иркутской ГЭС старый участок дороги был затоплен, смотреть уже нечего; о присутствии поляков на Байкале напоминает только мемориальная доска на здании лимнологического музея в Листвянке [7], а «поляками» здесь называют совсем другую этническую (и этноконфессиональную) группу.

Все это время предметом моего изучения являлись римские католики, о них я писала свои диссертации, а заинтересовавшие меня «поляки» – старообрядцы оставались в поле «бокового зрения». Логично предположить, что в какой-то момент накопленный материал должен был «созреть». Просматривая через двадцать лет свои рабочие заметки к кандидатской диссертации, я с удивлением для себя обнаружила, что и для «мэтра» в изучении темы Змеиногорских «поляков», М. В. Швецовой, этот сюжет явился каникулярным. Она пишет: «Располагая летом двумя месяцами свободного времени, я решила воспользоваться им для ознакомления с «поляками» и предложила свои услуги Западно-Сибирскому отделу Географического общества, который и командировал меня на Алтай, для этнографических исследований поляков в Змеиногорском округе Томской губернии, в западных предгорьях Алтая» [4, Т. 2, с. 425–426].

Особенное внимание старообрядцам Алтая и Сибири, в том числе «полякам», уделяло Русское географическое общество, неоспоримым подтверждением чему являются публикации на страницах его журналов. Желая подчеркнуть оригинальность и значимость материала, редактор размещает его на первых страницах издания: именно таковыми и являются публикации Б. Г. Герасимова [8, с. 1–125], П. А. Ровинского [9], М. В. Швецовой [10, с. 1–77], Е. Ф. Шмурло [11, с. 1–64], открывающие издание. Даже в советские годы Бухтарминским старообрядцам были посвя-

щены специальные исследования, в долину реки Бухтармы отправлялись экспедиции Академии наук СССР [5].

Знаменитый сибирский исследователь Ф. Ф. Болонев отмечает, что старообрядцы переводились в Забайкалье семьями, «вот почему за ними и закрепилось название «семейские» [3, с. 524]. Болонев обнаружил в Центральном государственном архиве Бурятской АССР исповедные росписи за 1765–1779 гг., в том числе и старообрядцев, «новопоселенных, выведенных из поляков». В полной мере назвать эти документы «исповедными росписями» нельзя, так как в графе стандартного документа «кто был у исповеди и святого причастия» значилось: «не были все» [3, с. 525]. Именно 1765 г., год начала ведения реестра исповедных росписей в отношении поляков – «семейских», Болонев и считает началом водворения их в Тарабагатайской волости. Эту же дату назвали в 1895 г. сами «поляки», как следует из материалов Иркутской духовной консистории [3, с. 525]. Ф. Ф. Болонев замечает, что «переселение семейских – польских колонистов» в Забайкалье происходило многоэтапно [3, с. 529].

Ирина Васильевна Куприянова именует «поляков» Бухтармы «этнокультурной корпорацией», наряду со старообрядцами-бухарминцами, уймонцами, убинцами в контексте изучения «самобытных групп населения местного края» (юга Сибири) [12, с. 12].

Леонид Петрович Блюммер, вводя в повествование своего романа «На Алтае» старообрядческого подвижника Егория Калистратова Малюху, сообщает о нем: «Егорий ... родился в конце десятых годов настоящего столетия верстах в семидесяти от своего скита в богатой деревне, населенной раскольниками, переведенными при Екатерине Второй из Ветки и поэтому, даже в наши дни, называемые поляками. Эти поляки – примерные, домовитые, богатые хозяева – расположены во многих местах Бийского округа Томской губернии, ревниво охраняют свои старые обычаи и свою старую веру, не якшаются с табашниками и далеки даже от других сибирских раскольников, именуемых общею кличкой «жеряки» [13, с. 154].

Представления об этноконфессиональной принадлежности сибирских поляков были настолько смутными, что посещавшие Сибирь

«ПОЛЯК, ДА НЕ КАТОЛИК»: ЧТО РОДНИТ СИБИРСКИХ СТАРООБРЯДЦЕВ И КАТОЛИКОВ?

католические священнослужители «визитаторы» были введены в заблуждение. Священник Тадеуш Машевский, описывая свое пасторское путешествие из Иркутска в Нерчинск, сообщает следующее: «...Обязанности духовного лица требовали, чтобы я отправился дальше в поисках католиков, которые рассеяны по разным местностям... 16 июня [1811 года] прибыл я в Удинск, ожидая найти там католиков, но я ошибался, поскольку во всем городе нашелся только один. Правда, ко мне привезли нескольких солдат, но это были раскольники, которых здесь зовут католиками или поляками, поскольку их предки ранее проживали в Польше» [14, с. 81]. Эта небольшая цитата из письма священника начала XIX столетия говорит о многом: о том, что «раскольники» хорошо осознавали свою самобытность и конфессиональную принадлежность, идентифицируя себя именно со старообрядцами, а не с католиками – первое наблюдение; второе – католический священник прибыл в Сибирь с официальной миссией, исполняя поручение Департамента духовных дел иностранных исповеданий Министерства внутренних дел, а не по собственной инициативе (о количестве потенциальной паствы в Забайкалье он получил сведения от Иркутского вице-губернатора, о чем и сообщает в своем рапорте). Наблюдение третье: солдат к священнику *привезли*, то есть налицо факт соблюдения прав верующих иных вероисповеданий. Четвертое: священнослужитель-иезуит не стремился обратить «спорную паству» в свою веру и отчитаться о том перед руководством; в своей режиссии-отчете по итогам пастырского визита Машевский обобщает: «За время моей поездки я встретил 200 католиков, из которых исповедовались 168. Таков плод этого долгого пути. Пусть же будет и за то слава и поклон Всевышнему, по воле которого я собрал столько ягод из заросшего виноградника» [14, с. 82].

Аналогичные сведения встречаем в письме другого католического священника, бернардинца Марцелия Каменского, написанного им в 1816 г. в Томске. «28-го декабря прошедшего года вместе с Козакевичем, товарищем моим, и одним солдатом, который был придан мне для безопасности, мы выехали из Томска и, проехав 400 верст, на рассвете 31-го дня того же месяца прибыли в Барнаул...

Важнейшим объектом, которому удивляется каждый, кто приезжает в Барнаул, является огромная фабрика, в которой переплавляют огромное количество различных металлов и руды, в том числе серебряной... Чиновники здесь по большей части немцы, все чрезвычайно вежливые... из местных мы нашли здесь только одного католика. Два других случайно приехали сюда из других городов, и, оказав им христианскую помощь, третьего января мы выехали из Барнаула... 4-го того же месяца поздно ночью мы прибыли в Бийск... далее мы ехали через самые горы... По эту сторону гор живут обычные раскольники, известные под именем поляков. Деда некоторых из них были католиками, а их внуки, общаясь с раскольниками, следуют за их ошибками; живут все богато, во многих местностях есть пасеки» [14, с. 82–83]. Из тона письма явно следует досада священника-бернардинца: в новогоднюю стужу ему довелось совершить лишенное комфорта путешествие, не увенчавшееся успехом. Сведения, сообщенные ему руководством Томской губернии о потенциальной пастве, нуждающейся в окормлении, оказались ложными. Тадеуш Каменский, не вдаваясь глубоко в причины «конфессиональной ошибки», объяснил факт принадлежности «поляков» утратой «католической самобытности» связью с местным населением, результатом заключения смешанных браков.

М. В. Швецова утверждает, что этноним «поляки» присвоен старообрядцам местными жителями; переселенцы, в свою очередь, не стали сопротивляться и согласились с этим поименованием. «...Название «поляков», данное им алтайскими старожилами, настолько привилось, что сами староверы называют себя не иначе как «поляками», противопоставляя себя «сибирякам», то есть коренному русскому населению на Алтае» [4, с. 428].

Таким образом, налицо несколько версий рождения новой этноконфессиональной общности. М. В. Швецова связывает появление «поляков» на Алтае с развитием Кольваново-Воскресенских горных заводов и датирует это событие шестидесятью годами восемнадцатого века. Исследовательница связывает феномен миграционных потоков с екатерининскими манифестами 1762, 1763 и 1765 гг., поясняя, что на основании Манифеста Екатери-

ны II Сенат издал указ, которым пригласил возвратиться добровольно в отечество русских староверов, бежавших в Польшу от религиозных преследований. Власть обещала «возвращенцам» прощение за все прегрешения и налоговую льготу сроком на 6 лет, а также пользование правом ношения старинной одежды и исповедания «старой веры» [4, с. 425–484]. Манифесты 1763 и 1764 гг. дублировали текст Манифеста 1762 г., однако с оговоркой, что льготой могли воспользоваться только возвратившиеся добровольно, а не насильственно.

П. А. Словцов указывает, что и не самовольно возвратившиеся тоже становились хлебопашцами, так как к военной службе оказались непригодны. По мнению этого историка, «добровольно не вернулся никто» [15]. Словцов апеллирует к событиям на Ветке: жители Ветки добровольно переселяться отказались [16]. «Жители польской Ветки и раскольнических слобод около нее из-за рубежа выходить не хотели и, мало того, стали очень громко заявлять себя частыми разбоями, как в самой Польше, так и в сопредельных российских местах. Упорство и буйство беглецов заставили императрицу послать туда генерал-майора Маслова с войском. Маслов разорил Ветку и вывел оттуда до 20 000 раскольников, которые и были затем препровождены в Сибирь. Немало их было поселено в Барабинской степи, но особенно много в Алтайских горах, по рекам Убе, Ульбе, Глубокой и прочим притокам Иртыша с правой стороны. Это были прадеды тех раскольников, которые ныне составляют самое зажиточное население в Бийском и Змеиногорском округах, и которые известны там под странным именем «поляков» (выходцев из Польши)» [15].

Цель испомещения «поляков» на землях Колывано-Воскресенского горного округа Швецова объясняет как обеспечение горнозаводского населения продовольствием, «так как горнорабочие не имели времени заниматься земледелием» [4, с. 434]. Подводя итоги, исследовательница пришла к следующему выводу: периодом заселения Алтая поляками нужно считать 60[-е] годы прошлого столетия, именно с 1763 по [17]69 г., когда основаны

были следующие селения: Верх-Убинское (Лосиха) и Секисовское теперешней Владимирской волости, с. Шемонаевское и д. Екатерининская Александровской вол[ости], с. Бобровское – Бобровской и Староалейское Алейской вол[ости], а, может быть, также с. Шипуниха и д. Каменка Алейской же вол[ости], так как, по словам поляков, эти селения принадлежат к числу «самых старинных, коренных наших селений, куда еще наши прадеды пришли»; впрочем, я должна оговориться, что о времени образования этих двух селений я не нашла никаких указаний ни в печатных, ни в архивных источниках» [10, с. 65].

М. В. Швецова констатирует факты: «Все жители названных селений, как пришедшие добровольно, так и сосланные, были поселены на правах государственных крестьян, с обязательством платить двойной податной оклад, установленный для всех раскольников Петром I. При поселении, наравне с другими поселенцами в Алтае, полякам выдавалось от казны «семян для засева 3 десятин, покосов на 50 копен, казенного хлеба 54 пуда и 5 р[уб.] на лошадь в виде безвозвратного пособия»¹. Переселенцы добровольные, сверх того, пользовались шестилетней льготой от всяких податей и повинностей» [10, с. 62]. Между тем, И. В. Куприянова отмечает, что: «В Польше в настоящее время отмечается почти полная утрата старообрядцами русской идентичности – они считают и называют себя поляками, носят полонизированные и германизированные имена и фамилии; в то же время этническими поляками они все еще воспринимаются как русские и обозначаются этнонимом «москали» [12, С. 27–28].

На пути любого исследователя всегда имеются «ловушки», в одну из них я и попала, но ничуть об этом не жалею. «Попутное исследование» обогатило мой опыт, предоставив материал для рассуждений о спонтанных способах рождения новых этноконфессиональных общностей.

Недзелюк Татьяна Геннадьевна – доктор исторических наук, доцент

«ПОЛЯК, ДА НЕ КАТОЛИК»: ЧТО РОДНИТ СИБИРСКИХ СТАРООБРЯДЦЕВ И КАТОЛИКОВ?

Список литературы

1. Гумилев, Л. Н. Этногенез и биосфера Земли [Текст] / Л. Н. Гумилев. – Санкт-Петербург : Кристалл, 2001. – 642 с.
2. Болонев, Ф. Ф. К истории поселения старообрядцев за Байкалом во второй половине XVIII в.: даты поселения, обустройство, помощь властей [Текст] / Ф. Ф. Болонев // Дальневосточно-сибирские древности : сборник научных трудов / отв. ред. А. П. Деревянко. – Новосибирск, 2012. – С. 132–143.
3. Болонев, Ф. Ф. Новые материалы к истории поселения старообрядцев (семейских) Забайкалья [Текст] / Ф. Ф. Болонев // Проблемы истории, филологии, культуры. – 2008. – № 22. – С. 524–530.
4. Швецова, М. В. «Поляки» Змеиногорского округа [Текст] / М. В. Швецова // Алтай в трудах ученых и путешественников XVIII – начала XX века / сост. В. А. Скубневский [и др.]; отв. ред. В. П. Кладова. – Барнаул : Алт. краевая универс. науч. б-ка им. В. Я. Шишкова, 2007. – Т. 2. – С. 425–484.
5. Бухтарминские старообрядцы [Текст] : материалы комиссии экспедиционных исследований / под ред. С. И. Руденко. – Ленинград : Изд. Акад. наук СССР, 1930 – Вып. 17. – 460 с.
6. Культура и быт русского населения [Электронный ресурс] // Бийский музей им. В. В. Бианки : официальный сайт. – Электрон. текст. дан. – Бийск, 2018. – Режим доступа: <http://www.museum.biysk.ru/ru/expo/>. – Загл. с экрана.
7. История исследований Байкала [Электронный ресурс]: экспозиции // Байкальский музей ИИЦ СО РАН. – Электрон. текст. дан. – Бийск, 2018. – Режим доступа : официальный сайт (<http://bm.isc.irk.ru>). – Загл. с экрана.
8. Герасимов, Б. Г. В долине Бухтармы [Текст] : краткий историко-географический очерк с 3 таблицами цифр / Б. Г. Герасимов // Записки Семипалатинского подотдела ЗСО ИРГО. – 1911. – Вып. V. – С. 1–125.
9. Ровинский, П. А. Этнографические исследования в Забайкальской области [Текст] / П. А. Ровинский // Известия Сибирского отделения ИРГО. – 1872. – Т. 3. – № 3. – С. 120–133; 1873. – Т. 4. – № 2. – С. 98–107; Т. 3. – № 3. – С. 112–132.
10. Швецова, М. В. «Поляки» Змеиногорского округа [Текст] / М. В. Швецова // Записки ЗСО ИРГО. – 1898. – Кн. XXVI. – С. 1–77.
11. Шмурло, Е. Ф. Русские поселения за южным Алтайским хребтом [Текст] / Е. Ф. Шмурло // Записки ЗС ИРГО. – 1898. – Кн. XXV. – С. 1–64.
12. Куприянова, И. В. Старообрядчество Алтая в условиях радикальной трансформации российского общества (конец XIX – первая треть XX веков) [Текст] : дис. ... докт. ист. наук по спец. 07.00.02 – Отеч. история / И. В. Куприянова. – Барнаул : АлтГУ, 2018.
13. Блюммер, Л. П. На Алтае (Роман о Сибирском золоте) [Текст] / Л. П. Блюммер. – Новокузнецк: Изд-во литературно-мемориального музея Ф. М. Достоевского, 1993. – 206 с.
14. Вернерова, В. Сообщения польских миссионеров о Сибири (начало XIX века) [Текст] / В. Вернерова // Сибирь в истории и культуре польского народа. – Москва : НИЦ «Ладомир», 2002. – С. 75–83.
15. Словцов, П. А. Историческое обозрение Сибири [Текст] / П. А. Словцов. – 2-е изд. – Санкт-Петербург : Тип. Н.И. Скороходова, 1886. – Кн. 2, с 1742 по 1823 гг. – 364 с.; Также доступно в Интернет // Мировая цифровая библиотека [Электронный ресурс]. – Электрон. текст. Дан. – Режим доступа : <https://www.wdl.org/ru/item/17894/>. – Загл. с экрана.
16. Абрамов, И. С. Старообрядцы на Ветке: этнографический очерк [Текст] / И. С. Абрамов // Живая старина. – 1907. – Вып. III. – С. 115–148.

«POLISH, BUT NOT CATHOLIC»: WHAT UNITES THE SIBERIAN OLD BELIEVERS AND CATHOLICS?

T.G. Nedzeluk

Siberian Institute of Management – Branch of the Russian Presidential Academy
of National Economy and Public Administration (RANEPА)
Novosibirsk, Russia

Abstract

The article is devoted to the study of the essence of the ethnonym "Pole" in relation to the Old Believers of Siberia and Altai. Significant differences in confessional identification of the Poles of the Catholic religion and the settlers-Old Believers are revealed. The main directions in the historiography of studying the topic are determined, the characteristic positions of academic discourse are analyzed. Sources for studying the topic were materials of the epistolary genre, memoirs and biographical works, field materials of expeditionary origin. The research methods were description, analysis, included observation, content analysis. The results obtained allowed to dispel myths about the origin, ethnic and religious affiliation of the "Poles" in Siberia and Altai.

Key words:

Siberia, Altai, Poland, old believers, catholics.

References:

1. Gumilev, L. N. Etnogenez i biosfera Zemli [Tekst] / L. N. Gumilev. – Sankt-Peterburg : Kristall, 2001. – 642 s.
2. Bolonev, F. F. K istorii poseleniya staroobryadcev za Bajkalom vo vtoroj polovine XVIII v.: daty poseleniya, obustrojstvo, pomoshch' vlastej [Tekst] / F. F. Bolonev // Dal'nevostochno-sibirskie drevnosti : sbornik nauchnyh trudov / otv. red. A. P. Derevyanko. – Novosibirsk, 2012. – S. 132–143.
3. Bolonev, F. F. Novye materialy k istorii poseleniya staroobryadcev (semejskih) Zabajkal'ya [Tekst] / F. F. Bolonev // Problemy istorii, filologii, kul'tury. – 2008. – № 22. – S. 524–530.
4. Shvecova, M. V. «Polyaki» Zmeinogorskogo okruga [Tekst] / M. V. SHvecova // Altaj v trudah uchenykh i puteshestvennikov XVIII – nachala HKH veka / sost. V. A. Skubnevskij [i dr.]; otv. red. V. P. Kladova. – Barnaul : Alt. kraevaya univers. nauch. b-ka im. V. YA. SHishkova, 2007. – T. 2. – S. 425–484.
5. Buhtarminskie staroobryadcy [Tekst] : materialy komissii ekspedicionnyh issledovanij / pod red. S. I. Rudenko. – Leningrad : Izd. Akkad. nauk SSSR, 1930 – Vyp. 17. – 460 s.
6. Kul'tura i byt russkogo naseleniya [Elektronnyj resurs] // Bijskij muzej im. V. V. Bianki : oficial'nyj sajt. – Elektron. tekst. dan. – Bijsk, 2018. – Rezhim dostupa: <http://www.museum.biysk.ru/ru/expo/>. – Zagl. s ekrana.
7. Istoriya issledovanij Bajkala [Elektronnyj resurs]: ekspozicii // Bajkal'skij muzej INC SO RAN. – Elektron. tekst. dan. – Bijsk, 2018. – Rezhim dostupa : oficial'nyj sajt (<http://bm.isc.irk.ru>). – Zagl. s ekrana.
8. Gerasimov, B. G. V doline Buhtarmy [Tekst] : kratkij istoriko-geograficheskij ocherk s 3 tablicami cifr / B. G. Gerasimov // Zapiski Semipalatinskogo podotdela ZSO IRGO. – 1911. – Vyp. V. – S. 1–125.
9. Rovinskij, P. A. Etnograficheskie issledovaniya v Zabajkal'skoj oblasti [Tekst] / P. A. Rovinskij // Izvestiya Sibirskogo otdeleniya IRGO. – 1872. – T. 3. – № 3. – S. 120–133; 1873. – T. 4. – № 2. – S. 98–107; T. 3. – № 3. – S. 112–132.
10. Shvecova, M. V. «Polyaki» Zmeinogorskogo okruga [Tekst] / M. V. SHvecova // Zapiski ZSO IRGO. – 1898. – Kn. XXVI. – S. 1–77.
11. Shmurlo, E. F. Russkie poseleniya za yuzhnym Altajskim hrebtom [Tekst] / E. F. SHmurlo // Zapiski ZS IRGO. – 1898. – Kn. XXV. – C. 1–64.
12. Kupriyanova, I. V. Staroobryadchestvo Altaya v usloviyah radikal'noj transformacii rossijskogo obshchestva (konec XIX – pervaya tret' HKH vekov) [Tekst] : dis. ... dokt. ist. nauk po spec. 07.00.02 – Otech. istoriya / I. V. Kupriyanova. – Barnaul : AltGU, 2018.
13. Blyummer, L. P. Na Altae (Roman o Sibirskom zolote) [Tekst] / L. P. Blyummer. – Novokuzneck: Izd-vo literaturno-memorial'nogo muzeya F. M. Dostoevskogo, 1993. – 206 s.

«ПÓЛЯК, ДА НЕ КАТОЛИК»: ЧТО РОДНИТ СИБИРСКИХ СТАРООБРЯДЦЕВ И КАТОЛИКОВ?

14. Vernerova, V. Soobshcheniya pol'skih missionerov o Sibiri (nachalo XIX veka) [Tekst] / V. Vernerova // Sibir' v istorii i kul'ture pol'skogo naroda. – Moskva : NIC «Ladomir», 2002. – S. 75–83.

15. Slovcov, P. A. Istoricheskoe obozrenie Sibiri [Tekst] / P. A. Slovcov. – 2-e izd. – Sankt_peterburg : Tip. N.I. Skorohodova, 1886. – Kn. 2, s 1742 po 1823 gg. – 364 s.; Takzhe dostupno v Internet // Mirovaya cifrovaya biblioteka [Elektronnyj resurs]. – Elektron. tekst. Dan. – Rezhim dostupa : <https://www.wdl.org/ru/item/17894/>. – Zagl. s ekrana.

16. Abramov, I. S. Staroobryadcy na Vetke: etnograficheskij ocherk [Tekst] / I. S. Abramov // ZHivaya starina. – 1907. – Вып. III. – S. 115–148.

УЧАСТИЕ ПОЛЯКОВ В НАУЧНЫХ ИССЛЕДОВАНИЯХ СИБИРИ (XIX – XX ВВ.)

И. Н. Никулина,

Алтайский государственный технический университет им. И. И. Ползунова,
Барнаул, Россия

В. Резмер

Университет Н. Коперника
Торунь, Республика Польша

Резюме

Данная статья посвящена полякам, принявшим активное участие в научном изучении Сибири в XIX–XX вв. На основе работ польских и российских авторов предпринята попытка глубоко осмыслить пребывание поляков на сибирской земле. Последовательно рассматривается исследовательская деятельность поляков, внесших значительный вклад в познание Сибири и распространении знаний о ней. В польской и российской историографии в настоящее время существует достаточно широкий круг работ, посвященных научно-исследовательской деятельности поляков, в которых в той или иной степени затрагиваются отдельные аспекты данной темы. Комплекс источников по рассматриваемой проблеме включает архивные материалы, справочные и научные издания, материалы периодических изданий. При разработке темы были использованы общенаучные и специальные методы исследования. В статье освещаются практические действия по распространению знаний об исследовании Сибири в рамках польско-российского сотрудничества. Подчеркивается необходимость проведения совместных научных мероприятий учеными Польши и России. Поляки внесли значительный вклад в изучение Сибири, определив пути дальнейшего изучения края. Результаты их научных исследований в области этнографии, геологии, зоологии, ботаники, метеорологии не утратили своей ценности и в настоящее время.

Ключевые слова:

Сибирь, Алтай, поляки в Сибири, исследования Сибири, польская историография Сибири.

Некоторыми учеными Сибирь названа приёмной родиной поляков, значительное число которых оставило след в истории Сибири как выдающиеся исследователи и первооткрыватели природных богатств. Парадокс заключается в том, что в Польше об этом известно только научной общественности. Основная масса поляков очень мало знает о Сибири и вкладе поляков в развитие этой обширной территории, о польско-российском научном сотрудничестве. Для обычного поляка Сибирь связана с мученичеством десятков тысяч соотечественников, которые на протяжении последних трех столетий были отправлены за Урал. Первыми были ссыльные поляки XIX в., наибольшее количество которых (около 38 тыс. чел.) появилось в Сибири после Январского восстания 1863–1864 гг. [1, с. 1]. Следующая менее многочисленная волна деятелей освободительного движения, в основном членов Польской социалистической партии Королевства Польского и

Литвы появилась в конце XIX в. В это же время началось добровольное переселение государственных служащих, предпринимателей, торговцев, аптекарей, врачей, ветеранов, адвокатов, инженеров. После аграрной реформы П. А. Столыпина началось активное переселение за Урал крестьян из Королевства Польского. В конце Первой мировой войны количество поляков в Сибири увеличилось до 300 тыс. за счет беженцев из Западных губерний Российской империи [2], польских солдат, находившихся раньше на службе в российской армии, а также поляков, освобожденных из лагерей военнопленных (солдаты германской и австро-венгерской армии), которых было около 50 тыс. [3, 4].

Значительное количество поляков, оказавшихся в Сибири принудительно или добровольно, было образованными людьми, часто прекрасно владеющими пером. Они интересовались Сибирью и её населением, а полученные знания распространялись не только

УЧАСТИЕ ПОЛЯКОВ В НАУЧНЫХ ИССЛЕДОВАНИЯХ СИБИРИ (XIX – XX ВВ.)

в России, но и среди соотечественников в Королевстве Польском, таким образом, они принимали активное участие в продолжающемся в течение нескольких веков процессе познания Сибири. Независимо от своего статуса – ссыльный или добровольный переселенец – они принимали участие в научных экспедициях, описывали неизвестные ранее территории, проводили этнографические исследования, изучали язык, культуру, обычаи местных народов.

Одна из авторов изданного в 2008 г. сборника статей о польских исследователях Сибири Жанна Краевская утверждает, что автором старейшего описания Сибири на польском языке был Адам Длужик Каменский (около 1625 – 1675), который попал в Россию будучи взятым в плен российскими войсками в 1660 г. Неизвестно почему он оказался в Сибири, где находился с 1660 до 1669 г. в Тобольске или в Иркутске? По возвращению на территорию Речи Посполитой по условиям Андрусовского перемирия 1667 г. он описал свое пребывание в неволе, явившееся первой географической и этнографической информацией об этих районах. Особое внимание было уделено реке Лене и якутам [5, s. 9].

В XIX в. огромный вклад в познание Сибири и распространение этих знаний среди поляков внесло значительное количество людей, о которых упоминал выдающийся знаток сибирской проблематики Збигнев Вуйцик:

Это Иосиф Копеч (1762–1827), солдат, участник восстания Тадеуша Костюшко, взятый в плен в 1794 г. Через год был сослан на Камчатку, где находился несколько лет. В своем дневнике, завершеном в 1810 г., он отразил интересную информацию о жителях северо-восточной и восточной Сибири: чукчах, якутах, бурятах. В дневнике содержится первое описание Камчатки: её жителей, климата, географического названия. Его работа позднее была издана во Вроцлаве (1837), Берлине (1863), Хелмине (1865), Париже (1867) [5, s. 11].

Фаустин Чечерский (1760 – 1832), ксендз, арестован в 1797 г. по обвинению в поддержке польской эмиграции в Западной Европе и патриотической деятельности в Литве. Выслан на каторгу на Нерчинские рудники. В Нерчинск прибыл в 1799 г. Был

переводчиком немецкого языка. В 1801 г. вернулся на родину. Во время пребывания в Сибири ксендз Чечерский собирал этнографические сведения, а также информацию, касающуюся этой территории и близлежащих земель. Работа Чечерского «Дневник ксендза Чечерского, приора Виленских доминиканцев, содержащий приключения его и его товарищей в Сибири в 1797 – 1801 гг.» была опубликована после его смерти во Львове в 1865 г. 20 лет назад новое издание, основанное на более полной копии рукописи, найденной в Вильнюсе, было обработано и опубликовано Антонием Кучинским и Збигневом Вуйциком под названием «Значительнейшие приключения возвратившегося из Сибири в 1801 г. поляка» (Вроцлав, 1998). В статье, опубликованной в журнале «Польская этнография», А. Кучинский показал значение дневника ксендза Чечерского для этнографических исследований XVIII в. [6].

Иосиф Шчепан Ковалевский (1801–1878), сослан в 1824 г. в Казань за деятельность в польском тайном патриотическом обществе молодёжи в Вильно. В 1928 г. был направлен в Иркутск. В 1828–1833 гг. совершал путешествие по Сибири до Монголии и Китая, собирал материалы, изучал ламаизм, бурятскую культуру и монгольский язык. В 1833 г. сдал государственный экзамен по монгольскому языку в Петербурге и возглавил кафедру монголистики в Казани. Это была первая кафедра монголистики в Европе. В 1834 г. был избран профессором Казанского университета. Трижды избирался деканом (1837–1841; 1845–1849; 1854–1858 гг.), в 1854–1860 гг. (с короткими перерывами) – ректором университета. В 1846 г. получил главную научную награду России – награду Демидова. В 1862 г. вернулся в Польшу, заведовал кафедрой Всемирной истории в Главной Варшавской школе (с 1869 г. – Императорский Варшавский университет) и занимал должность декана историко-филологического факультета. Опубликовал 72 работы, 19 осталось неопубликовано. Важнейшим достижением Ковалевского был изданный в Казани в 1844–1848 гг. «Монгольско-русско-французский словарь», являющийся одним из первых по данной тематике в Европе. Работа Ковалевского «Монгольская хрестоматия» была опубликована в

1836–1837 гг. в Казани. Считается, что И. Ковалевский заложил научные основы российской монголистики.

Иосиф Кобылецкий (1801–1867), офицер артиллерии российской армии, отказавшийся принимать участие в подавлении Ноябрьского восстания 1830–1831 гг., за что был направлен на службу в гарнизон Тобольска. В 1831–1834 гг. совершал путешествия по южной и восточной Сибири, был в Томске, Омске, Иркутске, доезжал до Кяхты и границ Китая. По возвращении в 1835 г. в Польшу опубликовал двухтомную работу «Известия о Сибири и путешествии по ней в 1831, 1832, 1833, 1834 гг.», иллюстрированную рисунками и являющуюся одной из богатейших источников знаний о географии Сибири в польской литературе [7].

Александр Петр Чекановский (1833–1876) за участие в Январском восстании 1863 г. был сослан в Сибирь, сначала в Забайкалье под Читой, затем западнее озера Байкал. Несмотря на тяжелые материальные условия, занимался научной работой, интересовался геологией, проводил метеорологические исследования. В 1867 г. ему было позволено поселиться в Иркутске, где начал организовывать научные экспедиции в районе Иркутска и озера Байкал. Собранные геологические материалы и карты опубликовал в 1874 г. В 1873–1875 гг. руководил тремя геологическими экспедициями, осуществлял геологические и геоморфологические исследования, составлял зоологические коллекции. В 1870 г. был награжден золотой медалью Императорского Русского географического общества за вклад в познание Восточной Сибири. В 1875 г. получил золотую медаль Международного географического конгресса в Париже за геологическую карту Иркутской губернии. Его именем названы горы, горная цепь расположена около устья Лены, протяженностью около 320 км, высота до 529 м над уровнем моря и одна из вершин в надбайкальском массиве – Пик Чекановского 12 069 м над уровнем моря.

Ян Черский (1845–1892) участвовал в Январском восстании 1863 г., за что был сослан в Сибирь в российскую армию. Службу отбывал в Омске. По состоянию здоровья в 1869 г. был уволен из войска, в 1871 г. выехал в Иркутск, где занимался исследованием

и описанием побережья Байкала, являлся автором первой геологической карты этой местности. Им предложена палеотектоническая схема Сибири. В 1881–1882 гг. исследовал бассейны рек Нижней Тунгуски и Селенги, в 1878 г. представил теорию развития рельефа этих территорий. В 1885 г. выехал в Петербург по приглашению Академии наук. Во время дороги осуществлял геологические исследования почтового тракта от станции Иркутска до Урала. В 1891–1892 гг. осуществлял экспедицию в район рек Колымы и Индигирки. Его именем названы: вершина Черского в Байкальских горах (2 588 м над уровнем моря), Камень Черского – вершина приморских гор (728,4 м над уровнем моря), Долина Черского – долина реки Кандат и Саян, пункт Черского – территория под Иркутском [5, 8].

Бенедикт Дыбовский (1833–1930) – профессор зоологии и сравнительной анатомии в Главной Варшавской школе. 26 марта 1864 г. был арестован за участие в Январском восстании и приговорен к смерти через повешение, затем мера наказания была заменена на 12 лет ссылки. В 1865 г. Дыбовский находился в Иркутске, где занимался научными исследованиями, собирал коллекции фауны, открыл много неизвестных ранее видов рыб, земноводных и ракообразных. В 1868 г. был определен на поселение, проживал в деревне Култук у озера Байкал, где занимался изучением фауны, принимал участие в научных экспедициях, путешествуя по рекам Амуру, Усури до Японского моря. По окончании ссылки в 1877 г. на короткое время вернулся в Варшаву. На следующий год выехал на Камчатку, посетив Петербург, Москву, Томск, Иркутск, Владивосток, где пробыл до 1883 г. За свои достижения в области флоры и фауны Байкала получил золотую медаль Императорского Русского географического общества, за исследования на Камчатке – Орден Св. Станислава и титул надворного советника. Вернувшись в Польшу в 1884 г., был профессором и заведующим кафедры зоологии и сравнительной анатомии в университете во Львове. Считается одним из создателей лимнологии – науки из области гидрологии, занимающейся исследованием континентальных вод. Им собраны

УЧАСТИЕ ПОЛЯКОВ В НАУЧНЫХ ИССЛЕДОВАНИЯХ СИБИРИ (XIX – XX ВВ.)

обширные материалы для словаря сибирских народов [5, с. 28–32, 9].

Виктор Игнатий Годлевский (1831–1900) в 1864 г. был сослан в Сибирь за участие в Январском восстании, находился в Иркутске, где занимался орнитологией и начал собирать коллекции птиц этой части Сибири. В 1865 г. после встречи с Бенедиктом Дымбовским вместе с ним проводил исследования флоры и фауны Байкала и Восточной Сибири. Им написано в соавторстве с Б. Дымбовским 10 научных работ, посвященных озеру Байкал и Восточной Сибири [5, с. 234]. В 1870 г. был награжден золотой медалью Императорского Русского географического общества за первые исследования Сибири. Его имя сохранено в зоологической номенклатуре рыб, птиц, моллюсков.

Адам Шиманский (1852–1916) в 1878 г. был сослан бессрочно в Сибирь за заговорщическую деятельность и участие в тайном народном польском правительстве. Находился в Иркутске, затем в Киренске на Лене и Балаганске на Ангаре, занимался географическими и этнографическими исследованиями. Был принят почетным членом Императорского Русского географического общества за работу, посвященную якутам. Посылал рассказы о жизни ссыльных в журналы, изданные позднее в Петербурге под названием «Очерки» и принесшие ему огромную популярность за меткие психологические портреты ссыльных [10]. Являлся автором работы «С якутского Олимпа», изданной в 1910 г. в Кракове, а также автором незаконченной работы «Земля Якутская и её жители». Рукопись этой работы сохранена в Архиве Польской Академии наук в Варшаве и ждет своего издателя.

Бронислав Пилсудский (1866–1918), брат маршала Юзефа Пилсудского, за участие в подготовке покушения на императора Александра III был приговорен в 1887 г. к смерти, замененной затем на 15 лет каторги на Сахалине. Среди участников покушения (членов организации «Народная воля») находился Александр Ульянов (старший брат Владимира Ульянова (Ленина)), который был также приговорен к смерти и казнен. На Сахалине Пилсудский находился в деревне Рыковское. Трудные условия жизни делали невозможными проведение какой-либо научной

работы. Положение изменилось в конце 70-х гг., когда он получил постоянную работу в местной канцелярии. В 1894 г. проводил систематические климатические и метеорологические обследования, отчеты публиковались в сахалинском календаре. В 1896 г. появилась его работа с результатами наблюдений. После 10 лет ссылки получил распоряжение на поселение на Дальнем Востоке. Жил во Владивостоке. Через 3 года получил предложение от Императорской Академии в Петербурге поехать снова на Сахалин для исследований культуры айнов, нивхов. Находясь среди айнов, фотографировал их, записывал тексты, собирал слова, песни, сказания. В 1903 г. вместе с В. Серошевским начал исследования культуры айнов на острове Хокайдо. Одним из результатов его работы являются уникальные звуковые записи. Благодаря японской фирме «Сони» удалось по прошествию многих лет слушать эти звуки. Это единственные известные записи языка айнов того периода [11].

Вацлав Серошевский (1858–1945) за участие в освободительном движении был арестован в 1878 г. и выслан на поселение на 8 лет в Верхоянск на Лене, прибыл в 1880 г. и находился там 3 года. В мае 1880 г. женился на якутке. Дважды пытался бежать, но безрезультатно, и был приговорен на вечное поселение в отдаленной местности первоначально в Среднеколымск. Занимался этнографическими исследованиями якутов и их религиозными верованиями (шаманизмом). Результатом работы стало издание статьи «Как и во что верят якуты» в журнале «Сибирский сборник» в 1890 г., на основе этой публикации позднее была написана фундаментальная работа «12 лет в краю якутов» [12, с. 144–145]. В Польше впервые работа была издана в Варшаве в 1900 г., позднее несколько раз переиздавалась, в последний раз в 1961 г. [13]. В 1896 г. в Петербурге была опубликована его работа «Якуты. Опыт этнографического исследования», за которую получил золотую медаль Императорского Русского географического общества. Получив разрешение на возвращение, в 1898 г. жил в Варшаве. Позднее еще несколько раз путешествовал по Сибири до Японии с целью исследования айнов совместно с Брониславом Пилсудским. Им издано 16 этнографических

работ, 29 повестей и рассказов. В Польше был председателем Союза польских литераторов и председателем Польской академии литературы.

Эдуард Пекарский (1858–1934) был арестован за революционную деятельность и после годичного пребывания в тюрьме приговорен к 15 годам каторжных работ. Приговор был заменен на бессрочную ссылку в Сибирь. В 1881 г. попал в Якутию. Занялся изучением якутского языка. Важнейшая работа Пекарского «Словарь якутского языка». Всего Пекарским было издано 13 томов за период 1907–1930 гг., за что в 1927 г. был избран членом – корреспондентом Академии наук СССР, в 1931 г. – почетным академиком. Другой крупной работой Пекарского были «Выписки из народной литературы якутов», опубликованные в 1907–1918 гг. в 3-х томах.

Среди других польских исследователей Сибири XIX – начала XX вв. следует назвать Леонарда Феликса Ячевского (1858–1916), участвовавшего в научных экспедициях в Сибири в 1883–1897 гг., проводившего геологические исследования на Саянах, изучавшего вечную мерзлоту.

Фердинанд Каро (1845–1927), фармацевт, выпускник Главной Варшавской школы в 1897 г. добровольно приехал в Иркутск, в 1893 г. переехал в Нерчинск, где заведовал военной аптекой. Занимался изучением флоры и собирал коллекции трав. В 1913 г. возвратился в Польшу. За время пребывания в Сибири собрал около 18 тыс. экземпляров растений, относящихся к 400 видам. Неоднократно был награжден за свои исследования, его именем названы несколько ботанических образцов [5, s. 66–68].

Константин Волосович (1866–1919) за революционную деятельность сослан в Архангельск. Участвовал в нескольких экспедициях в Якутию как геолог и на острова Северного Ледовитого океана. Был руководителем экспедиции, дошедшей до Новосибирских островов. Через два года проводил геологические исследования северной Якутии. В 1909 г. участвовал в ленско-колымской экспедиции. Его именем названы мыс и остров у северо-восточного побережья островов Октябрьской революции в Архипелаге Северной Земли [5, s. 674–675].

Казимир Гроховский (1873–1937) горный инженер, в 1906 г. выехал на Дальний Восток. В 1908–1920 гг. осуществил около 30 научных экспедиций с целью исследования Сахалина, Тувы, Уссурийского края, Якутии, Монголии. Открыл месторождения золота, нефти. Проводил археологические и этнографические исследования сибирских народов (якутов, тунгусов), записывал их легенды, рассказы, составлял словари [5, s. 79–80].

В публикациях периода межвоенной Польши немного места отводилось роли поляков в исследовании Сибири и их вкладу в её освоение. Важнейшее место занимали темы ссыльных народных восстаний и польских войсковых частей, находившихся в Сибири в 1917–1920 гг. [14, s. 79–92].

В период существования Польской Народной Республики (1944–1989) наблюдается застой в исследованиях Сибири.

В начале 90-х гг. XX в. произошли значительные изменения в развитии польско-российского сотрудничества в распространении знаний о Сибири. В 1998 г. в Польше была опубликована фундаментальная работа «Сибирь в истории и культуре польского народа», содержащая важнейшие работы польских и российских исследователей по истории поляков в Сибири XVII–XX вв., в которых рассматривались не только вопросы ссылки и депортации, но и малоизвестные темы участия поляков в хозяйственной и общественно-культурной жизни сибирской части России [15]. Книга была переведена на русский язык и в 2002 г. издана в России [16].

В последнем десятилетии в Польше появились серьезные монографии, докторские диссертации, организовано несколько конференций, материалы которых опубликованы. Одна из последних конференций – «Поляки – исследователи, первооткрыватели и путешественники Сибири и Средней Азии (XIX – начало XX века)», организованная кафедрой этнологии и культурной антропологии Вроцлавского университета в Пултуске 15 – 17 ноября 2017 г.

Но, к сожалению, в целом, в исследованиях по-прежнему преобладает проблематика мученичества. Вместе с тем следует обратить внимание на необходимость изучения участия поляков в процессах хозяйственного и культурного развития территорий Сибири, их

УЧАСТИЕ ПОЛЯКОВ В НАУЧНЫХ ИССЛЕДОВАНИЯХ СИБИРИ (XIX – XX ВВ.)

роли в исследовании природы и географии, полезных ископаемых, населения края. Вклад поляков в развитии малоизвестен в современной Польше как, возможно, и в России. Для того, чтобы это стало известно польской и российской общественности необходимо проведение совместных систематических научных мероприятий и их популяризация исследователями Польши и России.

Рассматривая участие поляков в исследованиях Сибири, нельзя не отметить их роль в научном изучении Алтая XIX – начала XX вв. Данный вопрос слабо освещен в исторической литературе и поэтому нуждается в тщательной и подробной разработке.

Среди поляков, внесших свой вклад в изучение Алтая, были как политические ссыльные, так и лица, приехавшие сюда добровольно. Имена А.В. Бяловеского, В.К. Котульского включены в библиографический словарь исследователей Алтайского края XVIII – начала XX вв. [17, с. 35–36, 116–117], справочник – информатор о поляках на Алтае [18, с. 19–20].

Подробно изучением геологии Алтая занимался политический ссыльный Адам Васильевич Бяловеский (3.02.1860 – после 1915), окончивший в 1877 г. со званием кандидата физико-математический факультет Киевского университета, высланный за принадлежность к революционному кружку, стремящемуся к ниспровержению государственного порядка, под гласный надзор полиции на три года в Западную Сибирь. С 13 октября 1884 г. он был водворен в Усть-Каменогорск [18, л. 1, 2, 6].

В письме к военному губернатору от 10 апреля 1886 г. Бяловеский писал, что вместе с Михаэлисом «мы предпринимает составление геологической карты окрестностей города и интереснейших пунктов уезда. Осмотр местности придется, конечно, делать во время экскурсий, а чертить карту сообща, здесь в городе» [19, л. 31–31 об.]. С этой целью ему была разрешена поездка по уезду. Как отмечает польский исследователь А. Кияс, минуя суровые правила, запрещающие свободное перемещение ссыльных, Бяловеский получил от генерал-губернатора Западной Сибири разрешение на необходимые поездки для проведения исследований [20, с. 41]. Бяловеский интересовался оледенением гор Алтая.

Вместе с ссыльным Е. П. Михаэлисом он совершил путешествие по Рудному Алтаю, обнаружил многочисленные следы древнего оледенения. Результаты были изложены в сообщении «Ледниковый период в горах Алтая» в английском журнале «Природа» за 1887 г. (Bialoveski A. Ice period on the Altai range // Nature. 1887. Vol. 35. P. 513). Однако сообщение не обратило на себя внимания, т.к. тогда было общепринятым мнение об отсутствии значительного оледенения в Азии. Впервые статьей Бяловеского заинтересовался выдающийся русский ученый, географ и путешественник В. А. Обручев [21, с. 85]. Он перевел текст на русский язык и напечатал как приложение к своей статье «Алтайские этюды». В. А. Обручев полностью согласился с мнением Бяловеского и привел убедительные доказательства его правоты [22, с. 41–42]. Таким образом, труд Бяловеского не потерял своего научного значения и получил должное признание.

Позднее А. В. Бяловеский напечатал заметку «О происхождении пород по р. Иртыш» в английском журнале "Природа", где указывал на тот факт, что граниты по Иртышу выше Усть-Каменогорска, которые, по мнению известных немецких ученых А. Гумбольдта и Г. Розе [23, с. 230–232], покрывают глинистые сланцы, в действительности пересекают их жилами, что доказывает их более молодой возраст (Bialoveski A. Altaic granites // Nature. 1889. Vol. 39. P. 30) [24, с. 119].

В 1887 г. Бяловеский был подчинен негласному надзору с воспрещением проживания в столицах, однако он остался в Сибири, жил в Семипалатинске, Усть-Каменогорске, Барнауле. Интересно, что в сведениях о политических ссыльных по Усть-Каменогорскому уезду военному губернатору Семипалатинской области от 18 сентября 1889 г. сообщалось, что 12 сентября Бяловеский с женой Агафьей Андреевой выехал в Барнаул. «Последние три года он был заведующим винною торговлею от Семипалатинского купца Степанова. Место, которое рассчитывает получить Бяловеский чрез посредство Статского Советника Николая Ивановича Мерцалова благодаря давнишнему тесному знакомству – одно из видных... в Барнауле. Чтобы упрочить за собой такую службу Бяловеский ездил в Барнаул для свиданий с

Мерцаловым, а затем Мерцалов, бывший по делам службы на Усть-Каменогорской пристани прожил у Бяловеского около недели, а по отъезду Мерцалова из Барнаула и Бяловеский выехал окончательно вслед за ним туда же, передав заведывание складом по приказанию хозяина помощнику своему Нечволодову, также бывшему под гласным надзором полиции» [25, л. 17]. Однако уже в сентябре 1890 г. Бяловеский выехал из Барнаула в Тифлис, в мае 1891 г. поступил на службу в управление Закавказской железной дороги, в 1896 г. получил право повсеместного жительства [26, с. 508–509]. Позднее им были написаны воспоминания «Из прошлого», изданные в журнале «Былое» (1906. № 8).

Подводя итог вышеизложенного, следует отметить, что поляки внесли значительный

вклад в изучение Сибири, определив пути дальнейшего изучения края. Результаты их научных исследований в области этнографии, геологии, зоологии, ботаники, метеорологии не утратили своей ценности и в настоящее время. Несомненно, дальнейшее всестороннее рассмотрение данного вопроса с привлечением новых источников будут способствовать более полному освещению проблемы участия поляков в научном познании Сибири.

Никулина Ирина Николаевна – доктор исторических наук, профессор

Резмер Вальдемар – доктор исторических наук, профессор

Список литературы

1. Spoleczeństwo polskie 1864–1914. – Warszawa : Krajowa Agencja Wydawnicza, 1988.
2. Korzeniowski, M., Latawiec K., Tarasiuk D., Uchodźstwo polskie w Rosji w latach I wojny światowej w świetle dokumentów. Lublin : Wydawnictwo UMCS w Lublinie, 2018.
3. Centralne Archiwum Wojskowe w Warszawie. Polski Komitet Wojenny na Wschodnią Rosję i Syberię (PKW). sygn. I.122.97.15. Pismo Polskiego Komitetu Narodowego na Syberii do I. Paderewskiego w Waszyngtonie z dn. 10.10.1918 r.
4. Scholze-Srokowski Włodzimierz Wojsko Polskie na Syberii // Bellona. – 1930. – Т. 36. – З. 6. – С. 464–505.
5. Polscy badacze Syberii. – Warszawa : Wydawnictwo Archiwum Polskiej Akademii Nauk w Warszawie, 2008.
6. Kuczyński, A. Wkład polskich podróżników do historii etnografii. Pamiętnik Faustyna Ciecierskiego jako źródło etnograficzne XVIII wieku // Etnografia Polska. 1971. – № 2. – С. 201–224.
7. Kobylecki, J. Wiadomości o Syberii i podróże w latach 1831, 1832, 1833, 1834. – Т. I–II. – Warszawa : Wydawnictwo S. Orgelbrand, 1837.
8. Wójcik, Z. Jan Czernski. Polski badacz Syberii. – Lublin : Wydawnictwo Lubelskie, 1986.
9. Brzęk, Gł. Benedykt Dybowski. Życie i dzieło. – Lublin : Wydawnictwo Lubelskie, 1981.
10. Szymański, A. Szkice. – Т. I–II. Petersburg: nakładem autora, 1890.
11. Kuczyński, A. Dziedzictwo naukowe Bronisława Piłsudskiego i znaki pamięci o nim // Wrocławskie Studia Wschodnie. – 2004. – № 8.
12. Sieroszewski, A. Jak powstała księga Wacława Sieroszewskiego o Jakutach i ich krainie? // Polacy w nauce, gospodarce i administracji na Syberii w XIX i na początku XX wieku / red. Antoni Kuczyński. – Wrocław: Wydawnictwo Silesia Dolnośląskiego Towarzystwa Społeczno-kulturalnego, 2007.
13. Sieroszewski, W. Dwanaście lat w kraju Jakutów. – Cz. 1–2. – Warszawa : Wydawnictwo Literackie, 1961.
14. Radziwiłowicz Dariusz., Stan badań nad dziejami polskich formacji zbrojnych we wschodniej Rosji oraz na Syberii i Dalekim Wschodzie w latach 1917–1920 // Polska historiografia wojskowa wobec wyzwań badawczych i politycznych XXI wieku (VIII Forum Historyków Wojskowych) / pod red. Tadeusza Dubieckiego, Tadeusza Paneckiego. – Częstochowa : Wydawnictwo Akademii im. Jana Długosza, 2006.
15. Syberia w historii i kulturze narodu polskiego / red. Antoni Kuczyński. – Wrocław : Wydawnictwo Silesia Dolnośląskiego Towarzystwa Społeczno-kulturalnego, 1998.
16. Сибирь в истории и культуре польского народа [Текст] / ред. А. Кучинский, П. С. Романов. – Москва : Ладомир, 2002.
17. Исследователи Алтайского края XVIII - начала XX века [Текст] : биобиблиогр. словарь / Комитет по культуре и туризму Администрации Алтайского края, Алт. краев. универс. науч. б-ка им. В. Я.

УЧАСТИЕ ПОЛЯКОВ В НАУЧНЫХ ИССЛЕДОВАНИЯХ СИБИРИ (XIX – XX ВВ.)

Шишкова, Алт. краев. Рос.-Нем. Дом / сост. Борцова М. Л. [и др.]. – Барнаул : ОАО «Алтайский полиграфический комбинат», 2000. – 279, [1] с.

18. Никулина, И. Н. Котульский [Текст] / И. Н. Никулина // Поляки на Алтае: научно-популярный справочник – информатор / под ред. Никулиной И. Н., Павловой Н. П. – Барнаул : Алтайский дом печати, 2013. – С. 19–20.

19. ЦГА РК. Ф. 15. Оп. 2. Д. 83.

20. ЦГА РК. Ф. 15. Оп. 2. Д. 67.

21. Kijas, A. Polacy w Kazachstanie. Przeszłość i terażniejszość. – Poznań : Instytut Wydawniczy Pax, WydawnictwoPoznańskie, 1993.

22. Обручев, В. А. История геологического исследования Сибири. Период третий (1851 – 1888) [Текст] / В. А. Обручев. – Ленинград : Издательство Академии наук СССР, 1934. – 354, 45–85 с., 1 л. портр.

23. Обручев, В. А. Алтайские этюды. Заметки о следах древнего оледенения в Русском Алтае (этюды первый) [Текст] / В. А. Обручев // Избранные работы по географии Азии. – Т. 3. – Москва : Государственное издательство географической литературы, 1951.

24. Сапаргалиев, Г. С. Общественно-политическая деятельность ссыльных поляков в дореволюционном Казахстане [Текст] / Г. С. Сапаргалиев, В. А. Дьяков. – Алма-Ата : Наука, 1971. – 252 с. : ил., карт.

25. Обручев, В. А. История геологического исследования Сибири. Период четвертый (1889 – 1917) [Текст] / В. А. Обручев. – Москва–Ленинград : Издательство Академии наук СССР, 1937. – 213 с., 3 л. портр.

26. ЦГА РК. Ф. 15. Оп. 2. Д. 190.

27. Деятели революционного движения в России [Текст] / сост. М. М. Клевенский, Е. Н. Кушева, А. А. Шилов. – Т. 3. Вып. 1. – Москва : Всесоюзное общество политкаторжан и ссыльнопоселенцев, 1933. – XVII, [1] с., 1–690 стб. : фот.

THE PARTICIPATION OF THE POLES IN THE SCIENTIFIC RESEARCHES OF SIBERIA (XIX-XX CENTURIES)

I.N. Nikulina

Polzunov Altai State Technical University
Barnaul, Russia

V. Rezmer

The Nicolaus Copernicus University
Torun, Poland

Abstract

This article is devoted to the Poles who took active part in scientific studying of Siberia in the XIX-XXth centuries. On the basis of works of the Polish and Russian authors an attempt deeply to comprehend stay of Poles on the Siberian earth is made. Research activity of the Poles who made the significant contribution to knowledge of Siberia and dissemination of knowledge about it is consistently considered. In the Polish and Russian historiography there is a rather wide range of the works devoted to research activity of Poles in whom separate aspects of this subject are in a varying degree affected now. The complex of sources on the considered problem includes archival materials, reference and scientific publications, materials of periodicals. When developing a subject general scientific and special methods of research were used. Practical actions for dissemination of knowledge about research of Siberia within the Polish-Russian cooperation are covered in article and need of carrying out joint scientific actions by scientists of Poland and Russia is emphasized. Poles made the significant contribution to studying of Siberia, having defined ways of further studying of edge. Results of their scientific researches in the field of ethnography, geology, zoology, botanists, meteorologies didn't lose the value and now.

Keywords:

Siberia, Altai, the Poles in Siberia, the researches of Siberia, the polish historiography of Siberia.

References:

1. Społeczeństwo polskie 1864–1914. – Warszawa : Krajowa Agencja Wydawnicza, 1988.
2. Korzeniowski, M., Latawiec K., Tarasiuk D., Uchodźstwo polskie w Rosji w latach I wojny światowej w świetle dokumentów. Lublin : Wydawnictwo UMCS w Lublinie, 2018.
3. Centralne Archiwum Wojskowe w Warszawie. Polski Komitet Wojenny na Wschodnią Rosję i Syberię (PKW). sygn. I.122.97.15. Pismo Polskiego Komitetu Narodowego na Syberii do I. Paderewskiego w Waszyngtonie z dn. 10.10.1918 r.
4. Scholze-Srokowski Włodzimierz Wojsko Polskie na Syberii // Bellona.– 1930. – T. 36. – Z. 6. – S. 464–505.
5. Polscy badacze Syberii. – Warszawa : Wydawnictwo Archiwum Polskiej Akademii Nauk w Warszawie, 2008.
6. Kuczyński, A. Wkład polskich podróżników do historii etnografii. Pamiętnik Faustyna Ciecierskiego jako źródło etnograficzne XVIII wieku // Etnografia Polska. 1971. – № 2. – S. 201–224.
7. Kobylecki, J. Wiadomości o Syberii i podróże w latach 1831, 1832, 1833, 1834. – T. I–II. – Warszawa : Wydawnictwo S. Orgelbrand, 1837.
8. Wójcik, Z. Jan Czernski. Polski badacz Syberii. – Lublin : Wydawnictwo Lubelskie, 1986.
9. Brzęk, Gł. Benedykt Dybowski. Życie i dzieło. – Lublin : Wydawnictwo Lubelskie, 1981.
10. Szymański, A. Szkice. – T. I–II. Petersburg: nakładem autora, 1890.
11. Kuczyński, A. Dziedzictwo naukowe Bronisława Piłsudskiego i znaki pamięci o nim // Wrocławskie Studia Wschodnie. – 2004. – № 8.
12. Sieroszewski, A. Jak powstała księga Wacława Sieroszewskiego o Jakutach i ich krainie? // Polacy w nauce, gospodarce i administracji na Syberii w XIX i na początku XX wieku / red. Antoni Kuczyński. – Wrocław: Wydawnictwo Silesia Dolnośląskiego Towarzystwa Społeczno-kulturalnego, 2007.
13. Sieroszewski, W. Dwanaście lat w kraju Jakutów. – Cz. 1–2. – Warszawa : Wydawnictwo Literackie, 1961.

УЧАСТИЕ ПОЛЯКОВ В НАУЧНЫХ ИССЛЕДОВАНИЯХ СИБИРИ (XIX – XX ВВ.)

14. Radziwiłowicz Dariusz., Stan badań nad dziejami polskich formacji zbrojnych we wschodniej Rosji oraz na Syberii i Dalekim Wschodzie w latach 1917–1920 // Polska historiografia wojskowa wobec wyzwań badawczych i politycznych XXI wieku (VIII Forum Historyków Wojskowych) / pod red. Tadeusza Dubieckiego, Tadeusza Paneckiego. – Częstochowa : Wydawnictwo Akademii im. Jana Długosza, 2006.
15. Syberia w historii i kulturze narodu polskiego / red. Antoni Kuczyński. – Wrocław : Wydawnictwo Silesia Dolnośląskiego Towarzystwa Społeczno-kulturalnego, 1998.
16. Sibir' v istorii i kul'ture pol'skogo naroda [Tekst] / red. A. Kuchinskij, P. S. Romanov. – Moskva : Ladomir, 2002.
17. Issledovateli Altajskogo kraja XVIII - nachala XX veka [Tekst] : biobibliogr. slovar' / Komitet po kul'ture i turizmu Administracii Altajskogo kraja, Alt. kraev. univers. nauch. b-ka im. V. YA. SHishkova, Alt. kraev. Ros.-Nem. Dom / sost. Borcova M. L. [i dr.]. – Barnaul : OAO «Altajskij poligraficheskij kombinat», 2000. – 279, [1] s.
18. Nikulina, I. N. Kotul'skij [Tekst] / I. N. Nikulina // Polyaki na Altae: nauchno-populyarnyj spravocchnik – informator / pod red. Nikulinoj I. N., Pavlovoj N. P. – Barnaul : Altajskij dom pečati, 2013. – S. 19–20.
19. CGA RK. F. 15. Op. 2. D. 83.
20. CGA RK. F. 15. Op. 2. D. 67.
21. Kijas, A. Polacy w Kazachstanie. Przeszłość i terażniejszość. – Poznań : Instytut Wydawniczy Pax, Wydawnictwo Poznańskie, 1993.
22. Obruchev, V. A. Istoriya geologicheskogo issledovaniya Sibiri. Period tretij (1851 – 1888) [Tekst] / V. A. Obruchev. – Leningrad : Izdatel'stvo Akademii nauk SSSR, 1934. – 354, 45–85 s., 1 l. portr.
23. Obruchev, V. A. Altajskie etyudy. Zametki o sledah drevnego oledeneniya v Russkom Altae (etyud pervyj) [Tekst] / V. A. Obruchev // Izbrannye raboty po geografii Azii. – T. 3. – Moskva : Gosudarstvennoe izdatel'stvo geograficheskoy literatury, 1951.
24. Sapargaliev, G. S. Obshchestvenno-politicheskaya deyatel'nost' ssyl'nyh polyakov v dorevolucionnom Kazahstane [Tekst] / G. S. Sapargaliev, V. A. D'yakov. – Alma-Ata : Nauka, 1971. – 252 s. : il., kart.
25. Obruchev, V. A. Istoriya geologicheskogo issledovaniya Sibiri. Period chetvertyj (1889 – 1917) [Tekst] / V. A. Obruchev. – Moskva–Leningrad : Izdatel'stvo Akademii nauk SSSR, 1937. – 213 s., 3 l. portr.
26. CGA RK. F. 15. Op. 2. D. 190.
27. Deyateli revolyucionnogo dvizheniya v Rossii [Tekst] / sost. M. M. Klevenskij, E. N. Kusheva, A. A. Shilov. – T. 3. Vyp. 1. – Moskva : Vsesoyuznoe obshchestvo politkatorzhan i ssyl'nposelencev, 1933. – XVII, [1] s., 1–690 stb. : fot.

ИЗВЕСТНЫЕ ВРАЧИ АЛТАЯ: ИЗ ИСТОРИИ СТАНОВЛЕНИЯ СПЕЦИАЛИЗИРОВАННЫХ СЛУЖБ ЗДРАВООХРАНЕНИЯ НА АЛТАЕ В XX ВВ.

О. В. Степанова

Алтайский государственный технический университет им. И. И. Ползунова
г. Барнаул, Россия

Резюме

В данной статье рассматриваются известные персоналии краевой системы здравоохранения Алтайского края в период становления специализированных служб во второй половине века.

Ключевые слова:

история, советское государство, Алтайский край, медицина, система здравоохранения.

Обеспеченность кадрами медицинских работников, система их подготовки и рационального использования являются одними из главных показателей уровня развития здравоохранения. Ещё в довоенный период в Алтайском крае (при отсутствии медицинского вуза) исторически сложилась ситуация дефицита медицинских кадров, что значительной мере тормозило прогрессивные процессы в краевом здравоохранении. Проблема кадрового обеспечения краевого здравоохранения негативно сказывалась на уровне оказания медицинской помощи населению Алтайского края и после войны. В такой ситуации ни о каком качестве медицинской помощи говорить не приходилось. Во всех лечебно-профилактических учреждениях вынуждены были идти на широкое совместительство, либо допускать к врачебной работе фельдшеров или медицинских сестёр. Такое положение с медицинскими кадрами (как с врачами, так и со средним медицинским персоналом), безусловно, сыграло свою отрицательную роль в создании ситуации эпидемического неблагополучия впервые послевоенные годы. Особенно серьёзно дефицит медицинских кадров отражался на медицинском обслуживании сельского населения. Сложные условия труда и быта приводили к текучести медицинских кадров. Врачи в массе своей стремились в

крупные города региона, и дело сводилось не только к материальным условиям, но и к технической оснащённости лечебно-профилактических учреждений, возможностям научного общения с коллегами и профессионального роста. Острый недостаток города Алтайского края испытывали во врачах-специалистах (педиатрах, урологах, стоматологах, фармацевтах, санитарных врачах и др.). Специализированная помощь впервые послевоенные годы была на крайне низком уровне. В 1946 г. явно недостаточной была отоларингологическая, фтизиатрическая, хирургическая помощь. Совершенно отсутствовали в крае специалисты по патологической анатомии, микробиологии, судебно-медицинской экспертизе.

Ситуация невысокого уровня профессионализма и текучести кадров наблюдался и в руководящем звене здравоохранения. Это являлось большим недостатком и сказывалось на качестве управления здравоохранением. Работа с кадрами являлась одной из самых важных задач краевого здравоохранения, но, в силу крайней ограниченности ресурсов, практически не решалась. Вопрос об открытии медицинского института, хотя и неоднократно ставился краевыми властями перед центральными органами, решению не поддавался. Для исправления сложившегося

ИЗВЕСТНЫЕ ВРАЧИ АЛТАЯ: ИЗ ИСТОРИИ СТАНОВЛЕНИЯ СПЕЦИАЛИЗИРОВАННЫХ СЛУЖБ ЗДРАВООХРАНЕНИЯ НА АЛТАЕ В XX ВВ.

положения с медицинскими кадрами центральными и местными органами власти принимались самые разнообразные меры. На центральном уровне была поставлена задача увеличения темпов подготовки медицинских кадров для удовлетворения нужд расширяющейся медико-санитарной сети. Решение проблемы дефицита кадров медработников на краевом уровне виделось, прежде всего, в интенсификации работы медработников, в повышении их квалификации, в строгом учёте и правильном использовании кадров, в более рациональном их распределении. Большое значение приобретал вопрос распределения направленных в Алтайский край молодых врачей. Но этот приток не мог компенсировать текучесть в результате постоянного оттока врачебных кадров из края.

Кадровый вопрос всегда стоял остро в краевом здравоохранении и в плане повышения квалификации. Перегрузки, постоянные совмещения, тяжёлые условия труда подчас не оставляли достаточно времени на возможность следить за новой специальной литературой и освоение новых методов диагностики и лечения. Проблему необходимо было решать, в том числе, и путём создания рациональной системы повышения квалификации и специализации медицинских работников. Повышением квалификации врачей занимались институты усовершенствования, курсы при медицинских вузах, крупные лечебные учреждения. Медики Алтая проходили курсы усовершенствования на базе ряда специализированных учреждений за пределами края, но их количество было недостаточным. Путёвок в край направлялось мало, часто информация доходила с опозданием. Широкое распространение в этот период получило командирование медицинских работников с периферии в краевой центр на специально оборудованные местные базы для повышения квалификации при крупных городских лечебно-профилактических учреждениях. Согласно приказу Министерства здравоохранения СССР № 349 от 31 мая 1945 г., в Алтайском крае местными базами по подготовке врачей-специалистов стали Барнаульская городская больница, исполнявшая функции краевой больницы, краевой тубдиспансер, краевой венерологический диспансер, краевой трахоматозный диспансер. Это положило

начало становлению краевых учреждений здравоохранения в качестве научно-методических центров. В целях повышения квалификации руководящих кадров краевого здравоохранения вводилась практика обязательного повышения их квалификации по специальной программе с отрывом от производства. Всё чаще краевым отделом здравоохранения планировались и проводились специальные семинары, краткосрочные курсы получения смежных специальностей исходя из сложившейся конъюнктуры. Большую роль в этом отношении сыграло введение в конце 1940-х гг. института главных специалистов. На должности главных специалистов назначались медицинские работники, имеющие организаторские способности, большой практический опыт, пользующиеся авторитетом среди медицинской общественности, например, хирург А. Ф. Тищенко, стоматолог Э. Е. Гринберг, онколог В. И. Авдюничев, гинеколог В. М. Борисова, хирург-травматолог А. Н. Чеглецов и др. Значительную помощь в организации главными специалистами консультативной помощи периферийным лечебно-профилактическим учреждениям сыграла санитарная авиация. При вылетах в районы краевые специалисты соединяли оказание консультативной помощи, оперативные вмешательства с практической помощью в налаживании лечебной работы.

Нехватка специалистов в сельских районах стояла так остро, что даже краткосрочные курсы повышения квалификации медиков на местных базах тяжело отражались на состоянии лечебной помощи населению, например, когда на курсы уезжал единственный в районе хирург. Поэтому в послевоенный период получили развитие формы повышения квалификации в районах без отрыва от производства. Проводились более или менее регулярные выездные совещания краевых специалистов, районные и межрайонные (кустовые) врачебные научно-практические конференции и семинары медицинских работников. На них, как правило, проходил обмен опытом работы, знакомство с наиболее эффективными методами лечения. Для оказания помощи заведующим райздравотделами в их повседневной практической работе только в 1946 г. было сделано 88 выездов на периферию работников краевого аппарата

здравоохранения и привлечённых врачей-специалистов [1]. При выездах, помимо обследовательской работы, оказывалась методическая помощь, помощь в составлении планов работ, разрешении практических вопросов. Районные больницы являлись местом повышения квалификации для сельских фельдшеров и акушерок.

Важную роль в работе с кадрами отводилась медико-санитарным советам. При отделе здравоохранения Алтайского крайисполкома на правах совещательного органа функционировал краевой Медицинский совет, в состав которого входил ряд руководителей краевых, городских и районных лечебных учреждений. На его заседаниях рассматривались вопросы: опыт и проблемы работы лечебно-профилактических учреждений края; внедрение в практику новейших достижений науки; качественные показатели лечебно-профилактической помощи населению; методическое руководство со стороны краевых лечебно-профилактических учреждений сельской сети; состояние и перспективы различных специализированных медицинских служб; состояние дел в системе охраны здоровья матери и ребёнка; различные вопросы работы с медицинскими кадрами [2].

Анализ архивных документов, в том числе и протоколов заседаний Медицинского совета, указывает, что, несмотря на крайне скудные ресурсы и отсутствие научно-исследовательской базы в лице высшего учебного заведения, в крае, пусть и в ограниченном масштабе, в медицинском сообществе налаживалась научно-исследовательская деятельность. В краевом центре в послевоенный период значительно оживили свою работу как краевое научно-медицинское общество врачей, так и педиатрическое общество, которые объединяли в плодотворной деятельности научных работников и практических врачей. На заседаниях рассматривались наиболее важные научные проблемы, обсуждались новые методы лечения, в том числе и практический опыт передовых алтайских медиков, выработывались рекомендации по улучшению лечебного процесса, профилактической работы и др. Активными докладчиками на заседаниях научных обществ в этот период становления были исследователи: Н. А. Гешвантнер, А. М. Рабиль, И. В. Коган и

др. Происходили совместные заседания научно-медицинских обществ и Медицинского совета. Базой научно-медицинских обществ Алтайского края долгое время являлся Алтайский краевой дом санитарного просвещения.

Медработники Алтайского края в первые послевоенные годы апробировали и применили в лечебной практике ряд новых диагностических методик, внедряли новые схемы лечения («по В. П. Филатову», «по Нестерову» и др.). Методики и новые препараты апробировались в основном в краевых лечебных учреждениях, затем главные специалисты инструктировали медработников в других городах и районах края, рассылали на периферию методические письма, в которых давались указания, как поступать в тех или иных случаях, и, таким образом, вводили унифицированные стандартизированные методы лечения в крае. Одной из самых передовых в этом отношении являлась Барнаульская городская больница. Например, в 1950 г. впервые в Алтайском крае здесь была произведена операция трансплевральной лапаротомии. Известный врач, организатор здравоохранения Александр Николаевич Чеглецов на заседании Медицинского совета назвал эту операцию «началом грудной хирургии на Алтае» [3]. И это был не единичный пример. Сам А. Н. Чеглецов являлся известным практиком-новатором. Новые диагностические методы успешно применяли молодые врачи, многие из которых были его учениками (Ю. М. Дедерер и др.). Исследовательскую деятельность проводили и другие краевые учреждения, например, краевая противотулярийная станция в г. Бийске. Но до момента открытия медицинского института в крае, научно-исследовательская практика алтайских медицинских работников не носила планомерного комплексного характера. Крайздравотдел практиковал приглашение ведущих учёных-медиков из других городов и научных центров для чтения лекций по различным проблемам медицины. Одним из важных направлений работы с кадрами в этот период были регулярно созывавшиеся профессиональные съезды медицинских работников, на повестку дня которых выдвигались наиболее актуальные вопросы организации здравоохранения. В Алтайском крае чаще

ИЗВЕСТНЫЕ ВРАЧИ АЛТАЯ: ИЗ ИСТОРИИ СТАНОВЛЕНИЯ СПЕЦИАЛИЗИРОВАННЫХ СЛУЖБ ЗДРАВООХРАНЕНИЯ НА АЛТАЕ В XX ВВ.

всего проводились съезды сельских врачей, имевшие большой резонанс, чьи решения затем широко пропагандировались среди медицинской общественности.

Эти разнообразные формы работы с кадрами, несомненно, помогали врачам в их повседневной работе. Несмотря на трудности послевоенного времени, медицинские работники края в конце 1940-х – первой половине 1950-х гг. провели большую работу по преодолению санитарных последствий войны, по борьбе с инфекционными заболеваниями, по снижению детской заболеваемости и смертности, лечению инвалидов. В целом, работники здравоохранения делали всё возможное в тех условиях, чтобы улучшить систему лечебной и профилактической помощи. Однако самоотверженный труд медиков не мог возместить нехватку кадров и слабость материальной базы здравоохранения. Были отрицательные моменты и в работе медиков (в том числе, неопытность молодых врачей, недостаточная их квалификация, хроническая перегруженность), которые снижали качество медицинского обслуживания.

Для создания стабильного медицинского кадрового потенциала необходимы были источники регулярного и бесперебойного пополнения. Задачи по улучшению здоровья населения могли быть решены только при условии подготовки в регионе соответствующих специалистов здравоохранения, прежде всего врачей. В послевоенный период сеть высших медицинских учебных заведений в Российской Федерации интенсивно расширялась. Именно на этом этапе (1950–1960-е гг.) открытие новых медицинских учебных заведений и их дислокация приняли плановый, научно-обоснованный характер. Институты стали открываться с учётом того, чтобы максимально приблизить подготовку специалистов к местам их будущей работы. Особое внимание стало уделяться открытию институтов в динамично развивающихся промышленных и сельскохозяйственных районах страны. В итоге, для обеспечения населения квалифицированной медицинской помощью по специальному постановлению партии и правительства в августе 1954 г. и в Барнауле был открыт медицинский институт. С одной стороны это было экстренное решение в условиях набравшей силу целинной

компании, с другой стороны – долгожданное и вполне прогрессивное событие.

Годы становления Алтайского государственного медицинского института (АГМИ) были сложными. Без устали трудился над выполнением задачи небольшой поначалу коллектив во главе с ректором П. П. Рахтановым и проректором М. М. Тростанецким. В 1954 г. профессорско-преподавательский состав насчитывал 32 человека, в том числе 1 доктора наук и 5 кандидатов наук [4]. Роль медицинского института не исчерпывалась только подготовкой врачебных кадров. Несмотря на трудности организационного периода, сотрудники института, начиная с 1954 г. старались давать ответы на вопросы, которые ставило перед ними практическое здравоохранение. Исследовались лечебные климатически-бальнеологические ресурсы края, лечебный потенциал алтайских трав, решались научные проблемы, связанные с краевой патологией. Учёными АГМИ создавались целые научные направления и школы (гематологическая школа З.С. Баркагана, школы И. И. Неймарка, Ю. М. Дедерера, З. В. Уразаевой, А. В. Овчинникова, Е. Б. Берхина, В. В. Кулагина, Л. А. Тарасова, судебно-медицинская научная школа В. Н. Крюкова и др.). Работники АГМИ правильно определили своё место в здравоохранении края. Они готовили врачей, разрабатывали проблемы краевой патологии, рекомендовали и внедряли новые методы диагностики и лечения, обучали им врачей, то есть многое делали для повышения качества медицинской помощи в крае. Медицинский институт действительно стал краевым центром медицинской научной мысли. В связи с укреплением кадрового потенциала и научной базы АГМИ стало возможным усиление воздействия научных достижений на практику краевого здравоохранения. Велика роль медицинского вуза в развитии и укреплении специализированных служб. Многие кафедры на базе своих больниц стали своего рода региональными центрами в области той или иной специальности. Их функции вышли далеко за рамки своей клиники.

Здравоохранение в условиях начавшегося с 1960-х гг. движения в сторону специализации нуждалось в узких высококвалифицированных специалистах. Количество врачей не только увеличивалось, но и одновременно

происходил процесс изменения их специализации. Поэтому приходилось сразу после окончания института направлять молодых врачей на специализацию. Большая работа в конце 1950-х начале 1960-х гг. проводилась и по специализации сельских врачей. В сельской местности увеличивалось число невропатологов, фтизиатров, рентгенологов, стоматологов. В целях повышения квалификации и правильного использования врачебных кадров вводилась система аттестации врачей. Подавляющее количество врачей работало в научных обществах. Практиковались частые выезды краевых специалистов, преподавателей АГМИ, работников аппарата крайздравоотдела в районы.

В Алтайском крае на протяжении послевоенного двадцатилетия сформировался профессиональный отряд медицинских работников, творчески разрабатывавших стоящие перед ними в тех условиях медицинские проблемы. Большую работу по организации здравоохранения края в послевоенный период провели руководители краевого отдела здравоохранения при крайисполкоме и санитарно-эпидемиологической службы: К. И. Зеров, А. И. Кодин, В. И. Королёв, М. Я. Ходяцкий, В. П. Воронцов, А. П. Бурдакова, А. Е. Шестопалова, Е. Д. Анахович. Ведущими специалистами в разных медицинских службах были: Ф. В. Ваксман, А. В. Овчинников, В. В. Алешкевич, Ф. М. Коломийцев, А. И. Кукис, Т. Т. Рогозина, Ю. К. Эрдман и др. Многие выдающиеся деятели здравоохранения на Алтае свой важнейший опыт получили в годы Великой Отечественной войны (В. М. Борисова-Хроменко, К. И. Зеров, А. Н. Чеглецов и др.)

Заслуженным авторитетом в крае пользовались главные врачи районных и городских больниц: Г. Г. Зигле, Г. И. Гроссман, Н. А. Митин, А. А. Муль, В. В. Костюшко, М. П. Никанорова, А. Г. Турок, Е. С. Бездольная, В. Н. Букасов, В. А. Шебалин, Э. Д. Ончукова, В. С. Логачёва.

Уважение населения за честное выполнение своего предназначения получили рядовые медработники: Т. В. Артемова (проработавшая более 20 лет врачом Мартовской участковой больницы Хабарского района), С. Т. Овчинников и Г. В. Овчинникова, Е. П. Осипов и Т. С. Осипова (Троицкая районная

больница), Т. Н. Капустина (педиатр Завьяловского района, Герой Социалистического Труда), Ф. М. Леончикова (хирург Рубцовской горбольницы), О. С. Мясникова, З. З. Зинатуллово (хирург краевой больницы), Д. П. Конусенко (фельдшер Горно-Алтайской областной детской больницы), Н. А. Обоймова (фельдшер Ребрихинского района), Н. И. Турищева (старшая медсестра Алтайской краевой больницы), П. Е. Сокольский (помощник санитарного врача Кулундинского района) супруги Антонович (Ключевский район), М. Л. Вульфвич, супруги Качины, Е. П. Немчинов (с. Сорокино) и др.

Таким образом, в послевоенный период Алтайский край ощущал острый недостаток в медицинских кадрах. Дефицит врачей и фельдшеров существенно тормозил расширение и улучшение медицинской службы. Использовались различные способы ликвидации дефицита: перераспределение кадров по региону, направление выпускников медицинских учебных заведений в село, добровольные и принудительные мобилизации медицинского персонала (целинные компании и др.), льготы врачам в сельской местности. Среди комплекса разнообразных мер, предпринимавших местными органами власти в работе с медицинскими кадрами, важным направлением было создание наиболее благоприятных материально-бытовых и жилищных условий специалистам. Для подготовки высшего и среднего медицинского персонала в крае в послевоенные годы был создан медицинский вуз (1954 г.), организовывались курсы, новые медицинские школы, училища. Алтайские центры подготовки врачей и среднего медперсонала – медицинский институт и медицинские училища внесли свой немалый вклад в решение кадровых вопросов краевого здравоохранения. Однако крайне тяжёлая обстановка с врачебными кадрами, особенно с узкими специалистами, сохранялась на протяжении всего изучаемого периода. Конечно, простое увеличение врачей ещё не решало всех проблем повышения качества медицинского обслуживания населения. Можно с разных точек зрения критиковать данную политику акцентирования внимания на экстенсивном развитии сетевых показателей здравоохранения, когда пытались побить рекорды по обеспеченности населения кадрами

ИЗВЕСТНЫЕ ВРАЧИ АЛТАЯ: ИЗ ИСТОРИИ СТАНОВЛЕНИЯ СПЕЦИАЛИЗИРОВАННЫХ СЛУЖБ ЗДРАВООХРАНЕНИЯ НА АЛТАЕ В XX ВВ.

медицинских работников. Но необходимо принять во внимание, что на том этапе развития общества именно рост количества квалифицированных медицинских работников отвечал потребностям населения в обеспечении доступности качественной медицинской по-

мощи, и это наглядно видно на примере Алтайского края.

Степанова Оксана Владимировна – кандидат исторических наук, доцент

Список литературы

1. ГААК. Ф. Р. 726. Оп. 1. Д. 124 а. Лл. 20–21.
2. ГААК. Ф. Р. 726. Оп. 3. Д. 50. Лл. 69–74, 82.
3. ГААК. Оп. 3. Д. 50. Лл. 2, 3, 4, 15.
4. Родионов, В. Т. Развитие здравоохранения Алтайского края. 1946–1965 годы [Текст] / В. Т. Родионов [и др.] // Здравоохранение на Алтае, 1920–1987. – Барнаул : 1991. – С. 78.

KNOWN DOCTORS OF ALTAI: FROM THE HISTORY OF THE FORMATION OF SPECIALIZED HEALTH CARE SERVICES IN ALTAI IN THE XXth CENTURY

O. V. Stepanova

Polzunov Altai State Technical University
Barnaul, Russia

Abstract

This article discusses the well-known personalities of the regional health care system of the Altai Territory in the period of the formation of specialized services in the second half of the century.

Keywords:

history, Soviet state, Altai Territory, medicine, health care system.

References:

1. GAAK. F. R. 726. Op. 1. D. 124 a. Ll. 20–21.
2. GAAK. F. R. 726. Op. 3. D. 50. Ll. 69–74, 82.
3. GAAK. Op. 3. D. 50. Ll. 2, 3, 4, 15.
4. Rodionov, V. T. Razvitie zdravoohraneniya Altajskogo kraya. 1946–1965 gody [Tekst] / V. T. Rodionov [i dr.] // Zdravoohranenie na Altae, 1920–1987. – Barnaul : 1991. – S. 78.

ПОЛЯКИ НА ИНЖЕНЕРНОЙ СЛУЖБЕ В ЗАПАДНОЙ СИБИРИ В КОНЦЕ XIX – НАЧАЛЕ XX ВЕКА

Л. К. Островский

Новосибирский государственный архитектурно-строительный университет (Сибстрин)
г. Новосибирск, Россия

Резюме

Актуальность данной работы обусловлена возросшим научным интересом к такому явлению как диаспора, в котором этничность является одной из главных составляющих. В статье исследуется вклад представителей польской диаспоры, работавших в качестве инженеров, в развитие хозяйства в Западной Сибири на рубеже XIX – XX вв. Начиная с 1990-х годов, для отечественных историков открылась возможность углубленного изучения истории национальных диаспор в Сибири. Тем не менее, в отечественной и зарубежной историографии недостаточно изучены процессы миграции поляков в Сибирь и вклад поляков в экономическое развитие региона. В Сибири особенно остро чувствовалась нехватка специалистов: врачей, педагогов, научных работников и инженеров. Поэтому большое значение имела деятельность на этом поприще поляков, добровольно переселившихся в Сибирь, политических ссыльных и их потомков. В качестве источников в работе использованы: делопроизводственные материалы государственных учреждений и общественных организаций, статистические материалы, мемуарная литература и периодическая печать. С позиций современной методологии науки очень важен принцип историзма, который позволяет рассматривать польскую диаспору в контексте общеполитических и социально-экономических процессов, протекавших в Западной Сибири в конце XIX – начале XX века. Научная новизна работы состоит в том, что в ней впервые в отечественной историографии предпринята попытка исследования вклада поляков, находившихся на инженерной службе в Западной Сибири в конце XIX — начале XX века, в развитие экономики края. В научный оборот вводятся новые источники, показывающие участие поляков в развитии хозяйства края.

Ключевые слова:

поляки, инженеры, экономика, Западная Сибирь.

В ряду окраинных регионов страны Сибирь занимала особое место. С одной стороны, она являлась краем ссылки и каторги, с другой – территорией активной колонизации. Местная власть рассматривала «штрафную» колонизацию, как элемент необходимый для освоения края. С другой стороны, некоренные этнические группы, в том числе и поляки, были малочисленны, проживали не компактно и при полицейском надзоре не представляли для государства опасности [1, с. 12].

С проведением Сибирской железной дороги, связавшей Сибирь с центральной Россией, значительно уменьшилась изолированность Сибири [2, с. 606]. Новый этап в индустриальном развитии Сибири начался с сооружением в 1880-х – 1890-х гг. железных дорог. Строительство Транссиба стало крупнейшим событием промышленной револю-

ции в Сибири. Железная дорога связала основные центры Сибири с европейским и мировым рынками. Радикальная перемена в отношении поляков к Сибири наступила в связи со строительством с 1891 г. Транссибирской магистрали. На строительстве работали польские инженеры, техники и рабочие, а после вступления дороги в строй в Сибирь прибывают польские железнодорожники.

Таким образом, в 1890-е годы началась активная добровольная миграция польского населения в Сибирь. Наряду со ссыльными из Польши в Сибирь, в большом количестве, прибывали добровольные переселенцы: служащие, офицеры русской армии, купцы, ремесленники, рабочие и крестьяне. Важно отметить, что с Сибирью поляки связывали не только надежды улучшить свое материальное положение, сделать карьеру, но и избежать

крайностей в этнической политике государства, с которыми они сталкивались в западных регионах страны [1, с. 16].

Поляки ехали в Россию не как каторжники, но как высокооплачиваемые специалисты, и эта эмиграция элит ради заработка представляет собой феномен, говорящий о привлекательности великого соседа, на которого смотрели не только как на грубого угнетателя, но и как на экономическое эльдорадо [3, с. 23].

Юзеф Околович сравнивал миграцию поляков в Северную и Южную Америку, Западную Европу, Турцию и Россию и отмечал, что в Западной Европе был спрос на рабочие руки, «на физическую силу», в России, где по его словам культура стояла ниже, где не хватало «интеллигенции» и специалист всегда находил в России работу. В отличие от эмиграции на Запад Европы и Америку, которая состояла в основном из крестьян и поденщиков, эмиграция в Россию была представлена преимущественно интеллигентами, ремесленниками, квалифицированными рабочими [4, с. 367].

Несколько тысяч поляков работали в Сибири в качестве обслуживающего персонала на железной дороге. Это были инженеры, техники, рабочие, служащие всех специальностей. Такое положение сохранялось и после 1917 года. Большой вклад в развитие экономики Сибири внесли инженеры и техники, имевшие польское происхождение. Инженеры находились на государственной службе и являлись офицерами, поскольку ведомства путей сообщений, почтово-телеграфное, горное, межевое и лесное были военизированными. К началу XX века из 65 штатных инженерно-технических работников Западно-Сибирской железной дороги поляки составляли 21 человек или 32 %. Среди них находились такие выдающиеся специалисты как Константин Позняк, Болеслав Саврымович и Владислав Павловский. Концентрация «польского элемента» на Сибирской железной дороге вызвала тревогу ее служащих, хотя департамент полиции, после проверки жалоб, сделал вывод, что опасность преувеличена [1, с. 15–16].

Польский исследователь З. Тухольский, заметный вклад поляков в российское железнодорожное строительство связывает с поли-

тикой русификации в Царстве Польском. Российские власти давали возможность польским инженерам и техникам сделать карьеру, но только за пределами Царства Польского и Литвы. Под видом служебной необходимости вглубь страны переводились неблагонадежные работники железной дороги. Автор обращал внимание и на экономические причины, по которым поляки приезжали в Сибирь на строительство Транссиба. В Сибири они получали значительно большее вознаграждение за свой труд в сравнении с другими российскими железными дорогами [5, с. 224].

По нашим подсчетам к 1 февраля 1911 г. на Сибирской железной дороге в Акмолинской области, Томской и Тобольской губернии в качестве инженерно-технических работников и служащих работало более 60 поляков [6, с. 224].

По переписи 1897 г. в Томской губернии на железной дороге работало 167 поляков, из них мужчины составляли 161 человек (96 %). Вместе с членами семей, занятые на железной дороге, составляли 5 % польского населения губернии. В Тобольской губернии на железной дороге в 1897 г. работало 48 поляков, из них мужчины составляли 100 %, вместе с членами семей польских железнодорожников насчитывалось 92 человека (1,6 %) [7, с. 152–153]. По данным В. Н. Шайдурова, в Тобольской губернии в 1897 г. доля поляков среди работников железной дороги составила 2,4 %, немцев и евреев менее одного процента [8, с. 114].

Таким образом, на железной дороге в Томской губернии, поляков работало в три с половиной раза больше, чем в Тобольской губернии. В Омском уезде Акмолинской области на железной дороге работало 35 поляков, что составляло примерно половину самодеятельного польского населения. Вместе с членами семей они составляли 46,5 % польского населения уезда. В городе Омске в 1897 г. на железной дороге работало 17 поляков [9, с. 100–101].

Большую часть инженеров польского происхождения составляли выпускники вузов Санкт-Петербурга и Москвы, поскольку в Королевстве Польском вузов было мало. К примеру, инженер-технолог Иосиф Иосифович Нагурский, происходивший из дворянской семьи, окончил Петербургский техноло-

ПОЛЯКИ НА ИНЖЕНЕРНОЙ СЛУЖБЕ В ЗАПАДНОЙ СИБИРИ В КОНЦЕ XIX – НАЧАЛЕ XX ВЕКА

гический институт в 1875 г. С 1903 по 1908 гг. Нагурский заведовал механическим отделом Томского округа путей сообщений. Затем он работал в Иркутске, где в техническом отделе отвечал за безопасность судов [10, л. 222].

Городское население в Сибири росло не только за счет расширения старых городов, но также из-за образования новых [11, с. 100]. Одно из первых крупных инженерных сооружений Транссиба – мост через реку Обь. Строительство данного моста положило начало крупнейшему городу России – Новосибирску. Г. М. Власов указывает, что строительство большого моста проходит следующие стадии: изыскания, проектирования и строительство. Поскольку каждая стадия работ на мосту через Обь выполнялась с участием и под руководством выдающихся инженеров, то именно их можно считать основателями города Новониколаевска [12, с. 5].

Большой вклад в основание Новониколаевска внес инженер Викентий-Игнатий Роецкий. В начале 1891 года было принято правительственное решение о проведении детальных изысканий Западно-Сибирского участка Транссиба (от Челябинска до Ачинска). Начальником работ и председателем комиссии по изысканиям этого участка был назначен видный инженер, транспортный строитель Константин Яковлевич Михайловский. К. Я. Михайловский решил организовать особую изыскательскую партию (Пятую, Обскую) во главе с инженером В.-И. Роецким для определения местоположения железнодорожного моста через Обь. Район же деятельности Шестой (Колыванской) изыскательской партии, которой руководил Николай Георгиевич Михайловский, правобережная территория от Оби в сторону Томска и Мариинска до соединения Западно-Сибирской железной дороги с Восточно-Сибирской в районе станции Почитанской. Однако ввиду недостатка средств, выделенных Министерством путей сообщения, только на 5 партий, Обскую партию Роецкого включили на правах отдельного изыскательского отряда в состав партии Н. Г. Гарина-Михайловского. Приказом министра путей сообщения от 8 апреля 1891 г. Роецкий был назначен старшим инженером и помощником начальника этой партии [13, с. 3].

В Челябинском государственном архиве находится дело Роецкого. Викентий-Игнатий Роецкий родился 1 февраля 1861 г. в Польше в семье мещан. В 1884 году окончил Петербургский университет со степенью кандидата и в 1887 г. – Институт инженеров путей сообщения «со званием гражданского инженера, с правом производства строительных работ». С мая 1889 г. Роецкий являлся штатным инженером IX класса, исполняющим обязанности младшего помощника делопроизводителя технического отдела Управления казенных железных дорог. Молодой инженер показал себя с наилучшей стороны, поэтому начальник изысканий Западно-Сибирской железной дороги К. Я. Михайловский в своем прошении к Временному управлению казенных железных дорог назвал его в числе 12-ти инженеров, которым с 15 апреля 1891 г. поручалось проведение изысканий по трассе Челябинск – Мариинск, и назначил его начальником изыскательского отряда для определения местоположения железнодорожного моста через реку Обь [13, с. 3].

Еще в начале 1880-х гг. военные топографы, занимавшиеся съемкой бассейна Оби, отметили на карте возможные пересечения Оби трассой будущей железной дороги у села Колывань и у села Кривошеково, причем предпочтение отдавалось Кривошековскому варианту [12, с. 6]. Разработки военных топографов начальнику изысканий К. Я. Михайловскому были известны. Однако для составления проекта моста через Обь, необходимы были окончательные изыскания и гидрографические обследования реки в месте выбранного варианта мостового перехода [14, с. 3]. Для выполнения этой задачи из Колывани 20 июня 1891 г. в Кривошеково отбыл отряд Роецкого, входивший в состав 5-й Колыванской партии. Отряд Роецкого тщательно обследовал около 100 верст берегов Оби вверх и вниз от Колывани. Отряд выделил пять возможных переходов в наиболее узких местах Оби: вверх по течению от Колывани у села Кривошеково и ниже Колывани вблизи населенных пунктов Скала, Юрт-Ора, Дубровино и Ташара [12, с. 7]. Изыскательский Обской отряд Роецкого имел задачей проверку возможных и сравнение конкурентноспособных вариантов пересечения Оби. Переход у Дубровино (Ташары) имел смысл, если полити-

Л. К. ОСТРОВСКИЙ

ческое решение будет принято в пользу Томска. Переход у Кривошеково был оптимальным по техническим параметрам. Роецкий имел информацию о преимуществах Кривошековского варианта мостового перехода Оби, по сравнению с Кольванским вариантом [15, с. 134]. Отрядом Роецкого в 1891 г. была выполнена огромная работа по обследованию вариантов пересечения Оби железной дорогой, примерно на 160-верстном ее протяжении, а затем произведено более детальное обследование и изыскательские работы на Кривошековском варианте. Для оценки хода изыскательских работ и принятия решений по большим мостам Запсиба в июле 1891 г. из Самары на трассу Запсиба выехал председатель комиссии по Западно-Сибирским изысканиям К. Я Михайловский, его сопровождал мостостроитель В. И. Березин [15, с. 144]. В Кривошеково Роецкий представил Михайловскому и Березину результаты проведенного им анализа возможных вариантов пересечения Оби трассой, соображения об оптимальности Кривошековского варианта. В результате Роецкий получил согласие на включение Кривошековского моста в проект Запсиба. В следующем 1892 г. Роецкий завершил изыскания в районе Кривошеково и получил материалы, которые потребуются Белелюбскому для составления проекта моста [15, с. 146–147].

К 20 февраля 1892 г. К. Я. Михайловский подготовил материалы изысканий Роецкого для составления проекта моста. На их основе Н. А. Белелюбский разработал проект моста через Обь. Летом 1893 года от Челябинска начались работы по строительству железной дороги.

По сведениям Л. М. Горюшкина почти все инженеры, участники Западно-Сибирских изысканий, остались на строительстве железной дороги. То же самое можно сказать и о Роецком, который в феврале 1893 г. был назначен начальником дистанции 1-го разряда на 4-м участке близ станции Полуденной Петропавловского уезда Акмолинской области. Он работал безупречно, с большим энтузиазмом, не щадя сил, не заботясь о собственном здоровье и, как отмечено в служебном формуляре, «случаям, лишаящим права на получение наград за беспорочную службу установленных не подвергался» [13, с. 3]. Неожиданно

данно успешную служебную карьеру 35-летнего инженера Роецкого прервала тяжелая болезнь. Врачи нашли у него тяжелую форму нервного расстройства. В сопровождении участкового врача и фельдшера больного в конце февраля 1896 г. отправили в Варшаву [15, с. 139]. С 1 марта 1896 г. Роецкий был уволен в отпуск на 4 месяца для лечения и скончался по дороге в Варшаву.

В 1896 г. была принята в эксплуатацию Западно-Сибирская железная дорога Челябинск – Обь. Одновременно шло строительство Средне-Сибирской железной дороги от Оби до Иркутска. После ее завершения все участки дороги от Челябинска до Иркутска образовали Сибирскую железную дорогу. Многие из поляков работали в качестве специалистов в различных службах Сибирской железной дороги.

В службе пути в Томске в 1903–1904 гг. начальником Среднего отдела работал инженер Ипполит Феофилович Клионовский [16, с. 283], трагически погибший во время Томского погрома 20–22 октября 1905 г. Среди пострадавших и погибших в ходе погрома было много поляков [17, с. 144–145]. Современник так описал события погрома: «Начальник отдела службы пути, старик лет 70 убит в этот день толпой при вторичной попытке выйти из здания». Всего было убито 33 служащих дороги, ранено 70, пропало без вести 7 [18, с. 18–21].

Юлиан-Гедеон Коссовский окончил Технологический институт в Петербурге в 1895 г. [19, с. 91]. В начале XX века Коссовский работал в службе пути Сибирской железной дороги. В 1900–1903 гг. Коссовский исполнял обязанности начальника 4-го и 13-го участка на станции Боготол, в 1904 г. – начальника 10-го участка, а в 1905 г. инженера службы пути на станции Обь [20, с. 320]. 16 апреля 1906 г. газета «Народная летопись» сообщала об отъезде со станции Обь семьи бывшего начальника участка службы пути Ю. А. Коссовского. В заметке сообщалось, что Коссовский «оставил лучшие воспоминания как человек глубоко просвещенный, гуманный, честный» [21]. Коссовский принимал живое участие в жизни местной католической общины. Так, в 1905 г. он участвовал в закладке фундамента под новое здание костела в Новониколаевске [22, с. 14].

ПОЛЯКИ НА ИНЖЕНЕРНОЙ СЛУЖБЕ В ЗАПАДНОЙ СИБИРИ В КОНЦЕ XIX – НАЧАЛЕ XX ВЕКА

Большая группа поляков в конце XIX – начале XX века работала в службе тяги и подвижного состава Сибирской железной дороги. На 1911 г. по нашим подсчетам в службе тяги было занято больше десятка поляков. В 1904–1905 гг. инженер-технолог Владислав Евгеньевич Клочковский являлся помощником начальника службы тяги Сибирской дороги. Клочковский происходил из дворян Виленской губернии. В 1908–1911 гг. надворный советник Клочковский являлся заведующим механической частью Управления работами по переустройству горных участков Сибирской железной дороги [6, с. 84].

В 1895–1898 гг. в техническом отделе Министерства путей сообщения в Томске работали старший инженер Викентий Антонович Арциш и инженер техник Александр Шкленник. В. А. Арциш и А. М. Шкленник входят в состав Томского римско-католического благотворительного общества [23, с. 101].

Большая группа поляков была занята в службе Государственного контроля по постройке Средне-Сибирской железной дороги. В 1895–1898 гг. в службе контроля по постройке Сибирской железной дороги работали контролеры Алоизий Жуковский, Мечислав Бересневич и Владислав Сипович [24, с. 466].

Большая группа поляков работала в управлении строительства канала Обь – Енисей. Во второй половине XIX века основная масса грузов и пассажиров с Урала в район Томска, Барнаула, Бийска перевозились речным путем. Саннный путь использовался для перевозки грузов между речными бассейнами. В том числе из Томска в Красноярск и Иркутск. На этом направлении заманчивой была перспектива сооружения канала между бассейнами Оби и Енисея. Канал Обь-Енисей должен был соединить судоходные части рек Кети (приток Оби) и Касса (приток Енисея). Работами руководили инженеры Б. А. Аминов и С. А. Жбиковский [15, с. 98–99]. Постройка Обь-Енисейского водного пути началась в 1883 г. и продолжалась до 1898 г.

В отделе строительства в 1890-е годы работала группа польских инженеров, окончивших вузы в России. Среди них были: начальник участка Станислав Жбиковский, помощник делопроизводителя Владислав Кон-

стантинович Плятер-Плохоцкий, Ян Волк-Корачевский, Тадеуш Балицкий, Станислав Рогальский и Эрнест Бобенский. Статский советник, инженер путей сообщений Станислав Антонович Жбиковский в 1895 г. являлся начальником Временного управления Обь – Енисейским водным путем. Жбиковский являлся первым начальником Обь – Енисейского канала, а затем с 1896 по 1915 год начальником Обь – Енисейского участка Томского округа путей сообщений [25, с. 97].

В 1893 г. руководители строительства Обь-Енисейского канала доложили о готовности канала к эксплуатации, но практической значимости для экономики канал не имел. В связи со строительством Транссиба оказалось, что идея строительства канала обречена на неудачу. Недостаточные для прохода обских и енисейских судов размеры шлюзов привели к тому, что построенный путь не получил никакого практического значения и коммерческим судоходством не использовался [26, с. 45–46].

С 1902 г. финансирование строительства Обь-Енисейского водного пути прекратилось. В опубликованной в 1903 г. записке «Обь-Енисейский водный путь и его экономическое значение» Жбиковский отметил, что сооружение практического значения иметь не может и предлагал переустроить соединительный путь, приспособив его к бесперегрузочному плаванию в Обском и Енисейском бассейнах. Челябинский тарифный перелом, по его мнению, обеспечивал направление хлебных грузов на Архангельск, что при условии проведения Полярно-Уральской железной дороги придало бы сибирскому транзитному водному пути огромное значение. С аналогичным докладом Жбиковский выступил 5 марта 1903 г. на собрании инженеров путей сообщения [27, с. 144–145].

В 1912 году большая группа польских инженеров, техников, десятников и других специалистов принимали участие в строительстве Алтайской железной дороги [28, л. 1–12]. Так, Юстин Вильгельмович Малецкий происходивший из крестьян Виленской губернии в период с 1905 по 1914 гг. служил в должности начальника станции Повалиха Алтайской железной дороги [29, л. 28].

С 1907 по 1915 гг. в лаборатории управления Томской железной дороги работали в

Л. К. ОСТРОВСКИЙ

качестве заведующего инженер Эдуард Владиславович Морский, а его заместителем дворянин инженер-технолог Ольгерд Феликсович Рыпинский [30, с. 115]. Морский и Рыпинский принимали активное участие в жизни местного польского общества, в годы Первой мировой войны они входили в состав Томского отделения ПОПЖВ. В 1911 г. Рыпинский избирался членом правления Томского римско-католического благотворительного общества, а в 1913 г. членом-распорядителем Попечительства убежища для детей. В 1919 г. являлся членом ПНК. В 1920 г. Рыпинский был арестован органами ГубЧК [31, с. 503].

В городах Сибири поляки в значительном количестве появляются с началом индустриализации. Один из представителей польской общины А. Мацеша отмечает, что с началом строительства дороги возрастает население Томска. В город прибывают польские инженеры и чиновники. Среди польских инженеров были Шкленник и Ковальский [32, с. 17].

Наряду с Томском крупнейшая польская диаспора в Западной Сибири в конце XIX – начале XX века находилась в Омске. В этот период Омск, расположенный на пересечении железнодорожного и Обь-Иртышского паромного пути сообщения, являлся перегрузочным пунктом продукции, произведенной в Европейской России и Сибири. Новый этап развития города начался со строительством Транссиба. В 1913 г. была построена железная дорога до Тюмени.

В начале XX века в Омске, Красноярске и Чите разместились мастерские Транссиба. В Омске железнодорожные мастерские начали свою работу в 1896 г. Группа поляков в конце XIX – начале XX века работала в главных мастерских станции Омск. У вокзала станции Омск возник особый поселок «Атаманский хутор», где к 1911 г. проживало 20 тысяч человек, а к 1913 г. его население возросло до 25 тысяч [33, с. 299].

Значительное число населения «Атаманского хутора» составляли поляки, работавшие на железной дороге. Выпускник Петербургского технологического института Францишек Куропатвинский с 1908 г. работал инженером Главных мастерских Сибир-

ской железной дороги в Омске и Красноярске [34, с. 256].

Численность католиков за Уралом к началу 1911 г. составляла 0,6 % населения, в период с 1908 по 1911 гг. в Томской губернии доля католиков в городах составляла примерно 3 %. В то же время по данным З. Лукавского, к 1908 г. польские инженеры и служащие составили 18 – 20 % всего персонала Сибирской железной дороги [35, с. 69].

В 1883 г. на территории Западной Сибири была введена должность чиновника по крестьянским делам. Чиновники регулировали хозяйственные и бытовые отношения крестьян между собой, осуществляли административно-полицейские и попечительские функции. На основании «Временного положения о крестьянских начальниках» от 3 июня 1898 г. учреждалась должность крестьянского начальника. При выборе кандидатов на данную должность предпочтение отдавалось дворянам. Крестьянские начальники осуществляли надзор за крестьянским общественным управлением, они имели право приостанавливать решения сельских сходов, рассматривать жалобы на чиновников волостного управления, присутствовали при раскладке мирских повинностей [36, с. 194–195].

В 1898–1903 гг. в Бийске должность чиновника по крестьянским делам 2-го участка исполнял Казимир Ипполитович Малишевский [16, с. 287].

В Барнауле в 1904 г. польская община составляла 400 человек. Много поляков было среди служащих управления Алтайского горного округа [37, с. 14]. Как подчеркивалось в «Путеводителе по всей Сибири и среднеазиатским владениям России» за 1895 год Барнаул в конце XIX века считался одним из лучших городов Западной Сибири. Барнаул получил название «уголок Петербурга». Далее в «Путеводителе» отмечалось, что «теперь Барнаул худеет, особенно с тех пор, как переведено в Томск горное управление и золотосплавочная лаборатория» [38, с. 148].

В марте 1900 г. начальником Алтайского округа был назначен статский советник Адам Феликсович Кублицкий-Пиоттух, происшедший из старинного польского рода и занимавший данную должность до мая 1904 года. Кублицкий-Пиоттух уделял внимание горнозаводскому производству. На Алтае к

ПОЛЯКИ НА ИНЖЕНЕРНОЙ СЛУЖБЕ В ЗАПАДНОЙ СИБИРИ В КОНЦЕ XIX – НАЧАЛЕ XX ВЕКА

этому времени продолжали работу Сузунский медеплавильный, Гурьевский чугунолитейный заводы, Кольванская шлифовальная фабрика, некоторые рудники и золотые промыслы [39, с. 243–244].

Среди чиновников Алтайского округа Кабинета Его Величества надо назвать горного инженера действительного статского советника Иосифа Ивановича Биль. Биль поступил на государственную службу в качестве горного инженера в 1879 г. после окончания учебы в Горном институте [40, с. 13].

С 1883 по 1891 гг. Биль состоял в должности помощника управляющего Зырянским и Заводинским рудниками на Алтае. На Алтай посылались лучшие специалисты по горному делу, получившие опыт практической работы на рудниках и заводах в других горных округах страны, прошедшие стажировку за границей. В 1885 г. в командировку за границу были посланы горные инженеры И. Биль и Л. Л. Мартини [41, с. 261].

Горные инженеры, работавшие в Алтайском горном округе, принимали активное участие в жизни католической общины в Томской губернии. В 1895–1896 гг. Биль, Бобятинский, Мартини и Крупский входили в состав членов Томского римско-католического благотворительного общества [42, л. 5 об.].

Подводя итоги, отметим, что в городах Западной Сибири в конце XIX – начале XX века формируются первые устойчивые польские колонии. Большую роль играли поляки в жизни губернских центров Западной Сибири – Томска, Тобольска и Омска. Многие из поляков поляки прибывают в Сибирь в связи со строительством Транссибирской магистрали.

На строительстве железной дороги работали польские инженеры, техники и рабочие, а после вступления дороги в строй в Сибирь прибывают польские железнодорожники. Поляки, находившиеся на гражданской государственной службе в Сибири, работали в органах юстиции, в полиции, в финансовой сфере и почтово-телеграфных конторах. Представители польского меньшинства внесли свой вклад в развитие практически всех сфер государственного управления Сибири. В городах Сибири сложились династии поляков, посвятивших себя делу государственной службы. Как правило, чиновники польской национальности, проживавшие в городах Западной Сибири, принимали активное участие в жизни местных католических общин, в работе местных отделений Красного Креста, общественных собраний.

После образования независимой Польши тысячи поляков устремились на родину. Однако многие из тех, кто глубоко пустил корни в Сибири благодаря родственным связям и делу, которое они вели. Таким образом, в Сибири после репатриации 1921–1924 гг. осталась часть потомков польских ссыльных, представителей польской интеллигенции и рабочих. В 1920-е гг. урбанизация усилила процессы ассимиляции. Поляки, проживавшие в городах Сибири, постепенно утрачивали родной язык и признаки национальной принадлежности, сливаясь с общей массой городского населения.

Островский Леонид Казимирович – доктор исторических наук, доцент

Список литературы

1. Кальмина, Л. В. «Польский вопрос» в сибирской этнической политике самодержавия (середина XIX – начало XX в.) [Текст] / Л. В. Кальмина // Межкультурное взаимодействие в Сибири: историко-этнографические, лингвистические, литературоведческие аспекты : материалы международной научной конференции «Польша в истории и культуре народов Сибири», посвященной 150-летию со дня рождения Э. К. Пекарского и В. Л. Серошевского (г. Якутск, 5 ноября 2008 г.). – Якутск, 2009. – С. 10–20.
2. Сибирская советская энциклопедия [Текст] : в 4-х т. / под общ. ред. М. К. Азадовского [и др.]. – Москва, 1931. – Т. 2. – Стб. 606.
3. Прокоп, Я. Поляки о русских – два свойства памяти [Текст] / Я. Прокоп // Родина. – 2006. – № 12. – С. 21–24.
4. Okołowicz, J. Wychodźstwo i osadnictwo polskie przed wojną światową [Text] : J. Okołowicz. – Warszawa : Nakładem urzędu emigracyjnego skład główny w księgarni Gebethnera i Wolfa, 1920.

Л. К. ОСТРОВСКИЙ

5. Тухольский, З. Участие поляков в строительстве Транссиба и Китайско-Восточной железной дороги: к постановке вопроса [Текст] / З. Тухольский // SIBIRICA – история поляков в Сибири в исследованиях польских и российских ученых. Сборник научных трудов по итогам польско-российских научных семинаров (Варшава – Пултуск, 1–15 сентября 2012 г.; Новосибирск, 8–22 октября 2012 г.). – Новосибирск, 2013. – С. 223–228.
6. М.П.С. Сибирская железная дорога. Список личного состава на 1 февраля 1911 года [Текст] : издание канцелярии начальника дороги. – Вып. 6. – Томск : Т-во «Печатня С. П. Яковлева», 1911.
7. Первая Всеобщая перепись населения Российской империи, 1897 г. LXXIX. Томская губерния [Текст]. – Санкт-Петербург, 1904. – [4], XXVI, 246 с.
8. Шайдуров, В. Н. Европейские диаспоры в Западной Сибири: численность, размещение и хозяйственные занятия (по материалам Первой всеобщей переписи населения 1897 г.) [Текст] / В. Н. Шайдуров // Современное историческое сибиреведение XVII – начала XX вв. Сборник научных трудов / под ред. Ю. М. Гончарова. – Барнаул, 2005. – С. 105–116.
9. Первая Всеобщая перепись населения Российской империи, 1897 г. LXXXI. Акимолинская область. – Санкт-Петербург, 1904. – [4], XXVI, 246 с.
10. ГАНО. Ф. Р-1. Оп. 3. Д. 116.
11. Гончаров, Ю. М. Городская семья Сибири второй половины XIX – начала XX в. [Текст] : монография / Ю. М. Гончаров. – Барнаул : Изд-во Алт. ун-та, 2002. – 384 с.
12. Власов, Г. М. Первый железнодорожный мост через Обь (изыскания, проектирование, строительство) [Текст] : научное издание / Г. М. Власов. – Новосибирск : Изд-во СГУПС (НИИЖТа), 2000. – 35, [1] с. : ил., портр.; 21 см.
13. Горюшкин, Л. М. «Остановимся на переходе на Кривошеково» [Текст] / Л. М. Горюшкин // Советская Сибирь. – 1990. – 17 октября. – № 239. – С. 3.
14. Кириленко, В. Так кого же считать основателем города? [Текст] / В. Кириленко // Вечерний Новосибирск. – 1990. – 14 мая. – № 109. – С. 3.
15. Чибряков, Г. Г. Тайны некоронованной столицы Сибири [Текст] / Г. Г. Чибряков. – Новосибирск : Изд-во ООО «Рекламно-издательская фирма «Новосибирск», 2012. – 598 с. : ил.
16. Сибирский торгово-промышленный и справочный календарь на 1903 год [Текст] / издание Ф. П. Романова. – Томск : Паровая Типо-литография П. И. Макушина, 1903. – 816 с. разд. паг., 10 л. ил., фото ; 22 см.
17. Шиловский, М. В. Томский погром 20–22 октября 1905 г.: хроника, комментарий, интерпретация [Текст] / М. В. Шиловский / науч. ред. В. П. Зиновьев. – Томск : Изд-во Томск. ун-та, 2010. – 150 с.
18. С-нь. Разгром управления сибирской дороги в Томске в 1905 г. по официальным данным [Текст] // Сибирские вопросы. – 1908. – № 14. – С. 18–21.
19. Księga Pamiątkowa inżynierów technologów Polaków wychowawców Instytutu Technologicznego w Petersburgu (w rocznicę stulecia uczelni). – Warszawa : Druk St. Niemiry Syn I S-ka, 1933.
20. Сибирский торгово-промышленный и справочный календарь на 1905 год [Текст] / издание Ф. П. Романова. – Томск : Паровая Типо-литография П. И. Макушина, 1905. – 965 с. разд. паг., 5 л. ил. : ил., портр. ; 22 см.
21. Народная летопись [Текст] : первая общественная, политико-экономическая и литературная городская газета Новониколаевска. – 1906. – 16 апреля.
22. Недзелюк, Т. Историю Новосибирского католического прихода нам пришлось восстанавливать буквально по крупицам [Текст] / Т. Недзелюк // Сибирская католическая газета. – 2009. – Июнь–июль. – С. 14.
23. Сибирский торгово-промышленный и справочный календарь на 1898 год [Текст] / издание Ф. П. Романова. – Томск : Паровая Типо-литография П. И. Макушина, 1897. – 256 с. : карты.
24. Сибирский торгово-промышленный и справочный календарь на 1895 год [Текст] / издание Ф. П. Романова. – Томск : Типо-литография П. И. Макушина, 1895. – IV, 480, 70 с., 12 л. ил., фото, схемы, карты.
25. Памятная книжка Томской губернии на 1913 год [Текст] / изд. Том. губ. стат. ком. / под ред. П. Т. Виноградова. – Томск : Тип. губ. управления, 1913. – 200, 45, 57, 5 с. : ил., табл. ; 24 см.
26. Сибирская советская энциклопедия [Текст] / гл. ред. Б. З. Шумяцкий. – Б.м.: Зап.-сиб. отд. Огиз, 1931. – Т. 4. – Стб. 45–46.
27. Большаков, В. Н. Очерки истории речного транспорта Сибири. XIX век [Текст] / В. Н. Большаков. – Новосибирск : Наука. Сиб. отд-ние, 1991. – 215 с.
28. ГАТО. Ф. 438. Оп. 1. Д. 403.
29. ГАНО. Ф. Р-1. Оп. 3. Д. 251.

ПОЛЯКИ НА ИНЖЕНЕРНОЙ СЛУЖБЕ В ЗАПАДНОЙ СИБИРИ В КОНЦЕ XIX – НАЧАЛЕ XX ВЕКА

30. Памятная книжка Томской губернии на 1915 год [Текст] : справочное издание. – Томск : Тип. Губ. управления, 1915. – 42 с.
31. Поляки в Томске (XIX–XX вв.) [Текст] : биографии / автор-составитель В. А. Ханевич. – Томск : Изд-во Томского государственного педагогического университета, 2015. – 686 с.
32. Maciesza, A. Dzieje kolonii polskiej w Tomsku. – Poznań, 1934.
33. Сибирский торгово-промышленный ежегодник. 1913 [Текст] : справочное издание. – Санкт-Петербург : Тип. т-ва «Наш Век». Изд. Д. Р. Юнг, 1913. – III, 24, XXII, 128, 128, 176, 570, 20, III с., 8 л. ил.: табл., фот., карт.
34. Polski słownik biograficzny. – Т. XVI/ 2. – Zeszyt 69. – Wrocław, 1971.
35. Łukawski, Z. Ludność polska w Rosji. 1863 – 1914. – Wrocław; Warszawa; Kraków; Gdańsk : Zakład Narodowy imienia Ossolińskich, 1978.
36. Суворова, Н. Г. Крестьянские начальники [Текст] / Н. Г. Суворова // Историческая энциклопедия Сибири. – Т. II. – Новосибирск, 2009. – С. 194–195.
37. Бубнович, В. Поляки играли заметную роль в жизни Алтая [Текст] / В. Бубнович // Сибирская старина. – 1997. – № 12(17). – С. 14–15.
38. Путеводитель по всей Сибири и среднеазиатским владениям России [Текст] : справочное издание / под ред. В. А. Долгорукова. – Томск : паровая типолитография П. И. Макушина, 1895. – 406 с. разд. паг., 1 л. фронт. (портр.), 19 л. ил., карт. : ил.
39. Гришаев, В. Ф. Алтайские горные инженеры [Текст] : монография / В. Ф. Гришаев. – Барнаул : День, 1999. – 250, 5 с. : ил., портр.
40. Список лиц, окончивших курс в Горном институте и находящихся в живых (по выпускам) [Текст] : справочное издание. – Санкт-Петербург : Типография Ф. Вайсберга и П. Гершунина, 1909. – 188 с.
41. Нестерова, С. В. Структурообразующие факторы региональной культуры юга Западной Сибири (XVIII – XX) [Текст] : монография / С. В. Нестерова. – Барнаул : Изд-во Алт. ун-та, 2004. – 32, 1 с. : ил., карт., табл.
42. ЦХАФ АК. Ф. Д-4. Оп. 1. Д. 102.

POLES AT THE ENGINEERING SERVICE IN WEST SIBERIA IN THE LATE XIXTH – EARLY XXTH CENTURIES

L.K. Ostrovsky

Novosibirsk State University of Architecture and Civil Engineering (Sibstrin)
Novosibirsk, Russia

Abstract

The relevance of this work is determined by the increased scientific interest in such a phenomenon as diaspora, in which ethnicity is one of its main components. The article studies the contribution of the Polish diaspora representatives worked as engineers to the development of the West Siberian economy at the turn of the XIXth – XXth centuries. Since the 1990s domestic historians have got an opportunity for in-depth study of the national diasporas' history in Siberia. Nevertheless, the processes of migration of Poles to Siberia and their contribution to the regional economic development are not sufficiently studied in domestic and foreign historiography. In Siberia there was a particularly acute shortage of specialists: doctors, educators, scientists and engineers. Therefore, the activities of the Poles voluntarily moved to Siberia, political exiles and their descendants were of great importance. Official materials of state institutions and public organizations, statistical materials, memoirs and periodicals were used as sources for the work. From the standpoint of the modern science methodology, the principle of historicism is very important which allows us to consider the Polish diaspora in the context of general political and socio-economic processes taking place in West Siberia in the late XIXth - early XXth centuries. The scientific novelty of the work is the following: for the first time the attempt was made to study the contribution of the Poles who were on engineering service in West Siberia in the late XIXth - early XXth centuries into the regional economy development. There are new sources in the scientific circulation showing the participation of Poles in developing the economy of the region.

Keywords:

Poles, engineers, economics, West Siberia.

References:

1. Kal'mina, L. V. «Pol'skij vopros» v sibirskoj etnicheskoj politike samodержaviya (seredina XIX – nachalo XX v.) [Tekst] / L. V. Kal'mina // *Mezhkul'turnoe vzaimodejstvie v Sibiri: istoriko-etnograficheskie, lingvisticheskie, literaturovedcheskie aspekty : materialy mezhdunarodnoj nauchnoj konferencii «Pol'sha v istorii i kul'ture narodov Sibiri», posvyashchennoj 150-letiyu so dnya rozhdeniya E. K. Pekarskogo i V. L. Seroshevskogo* (g. Yakutsk, 5 noyabrya 2008 g.). – Yakutsk, 2009. – S. 10–20.
2. *Sibirskaya sovetskaya enciklopediya* [Tekst] : v 4-h t. / pod obshch. red. M. K. Azadovskogo [i dr.]. – Moskva, 1931. – T. 2. – Stb. 606.
3. Prokop, YA. Polyaki o russkikh – dva svojstva pamyati [Tekst] / YA. Prokop // *Rodina*. – 2006. – № 12. – S. 21–24.
4. Okołowicz, J. Wychodźtwo i osadnictwo polskie przed wojną światową [Text] : J. Okołowicz. – Warszawa : Nakładem urzędu emigracyjnego skład główny w księgarni Gebethnera i Wolfa, 1920.
5. Tuhol'skij, Z. Uchastie polyakov v stroitel'stve Transsiba i Kitajsko-Vostochnoj zheleznoj dorogi: k postanovke voprosa [Tekst] / Z. Tuhol'skij // *SIBIRICA – istoriya polyakov v Sibiri v issledovaniyah pol'skikh i rossijskikh uchenyh. Sbornik nauchnyh trudov po itogam pol'sko-rossijskikh nauchnyh seminarov* (Varshava – Pultusk, 1–15 sentyabrya 2012 g.; Novosibirsk, 8–22 oktyabrya 2012 g.). – Novosibirsk, 2013. – S. 223–228.
6. M.P.S. Sibirskaya zheleznaya doroga. Spisok lichnogo sostava na 1 fevralya 1911 goda [Tekst] : izdanie kancelarii nachal'nika dorogi. – Vyp. 6. – Tomsk : T-vo «Pechatnya S. P. Yakovleva», 1911.
7. Pervaya Vseobshchaya perepis' naseleniya Rossijskoj imperii, 1897 g. LXXIX. Tomskaya guberniya [Tekst]. – Sankt-Peterburg, 1904. – [4], XXVI, 246 s.
8. Shajdurov, V. N. Evropejskie diaspory v Zapadnoj Sibiri: chislennost', razmeshchenie i hozyajstvennyye zanyatiya (po materialam Pervoj vseobshchej perepisi naseleniya 1897 g.) [Tekst] / V. N. Shajdurov // *Sovremennoe istoricheskoe sibirevedenie XVII – nachala XX vv. Sbornik nauchnyh trudov / pod red. Yu. M. Goncharova*. – Barnaul, 2005. – S. 105–116.
9. Pervaya Vseobshchaya perepis' naseleniya Rossijskoj imperii, 1897 g. LXXXI. Akmolinskaya oblast'. – Sankt-Peterburg, 1904. – [4], XXVI, 246 s.
10. GANO. F. R-1. Op. 3. D. 116.

ПОЛЯКИ НА ИНЖЕНЕРНОЙ СЛУЖБЕ В ЗАПАДНОЙ СИБИРИ В КОНЦЕ XIX – НАЧАЛЕ XX ВЕКА

11. Goncharov, Yu. M. Gorodskaya sem'ya Sibiri vtoroj poloviny XIX – nachala XX v. [Tekst] : monografiya / Yu. M. Goncharov. – Barnaul : Izd-vo Alt. un-ta, 2002. – 384 s.
12. Vlasov, G. M. Pervyj zheleznodorozhnyj most cherez Ob' (izyskaniya, proektirovanie, stroitel'stvo) [Tekst] : nauchnoe izdanie / G. M. Vlasov. – Novosibirsk : Izd-vo SGUPSa (NIIZHTa), 2000. – 35, [1] s. : il., portr.; 21 sm.
13. Goryushkin, L. M. «Ostanovimsya na perekhode na Krivoshchekovo» [Tekst] / L. M. Goryushkin // Sovetskaya Sibir'. – 1990. – 17 oktyabrya. – № 239. – S. 3.
14. Kirilenko, V. Tak kogo zhe schitat' osnovatelem goroda? [Tekst] / V. Kirilenko // Vechernij Novosibirsk. – 1990. – 14 maya. – № 109. – S. 3.
15. Chibryakov, G. G. Tajny nekoronovannoj stolicy Sibiri [Tekst] / G. G. Chibryakov. – Novosibirsk : Izd-vo OOO «Reklamno-izdatel'skaya firma «Novosibirsk», 2012. – 598 s.: il.
16. Sibirskij torгово-promyshlennyj i spravochnyj kalendar' na 1903 god [Tekst] / izdanie F. P. Romanova. – Tomsk : Parovaya Tipo-litografiya P. I. Makushina, 1903. – 816 s. razd. pag., 10 l. il., foto ; 22 sm.
17. SHilovskij, M. V. Tomskij pogrom 20–22 oktyabrya 1905 g.: hronika, kommentarij, interpretaciya [Tekst] / M. V. Shilovskij / nauch. red. V. P. Zinov'ev. – Tomsk : Izd-vo Tomsk. un-ta, 2010. – 150 s.
18. S-n". Razgrom upravleniya sibirskoj dorogi v Tomske v 1905 g. po oficial'nym dannym [Tekst] // Sibirskie voprosy. – 1908. – № 14. – S. 18–21.
19. Księga Pamiątkowa inżynierów technologów Polaków wychowawców Instytutu Technologicznego w Petersburgu (w rocznicę stulecia uczelni). – Warszawa : Druk St. Niemiry Syn I S-ka, 1933.
20. Sibirskij torгово-promyshlennyj i spravochnyj kalendar' na 1905 god [Tekst] / izdanie F. P. Romanova. – Tomsk : Parovaya Tipo-litografiya P. I. Makushina, 1905. – 965 s. razd. pag., 5 l. il. : il., portr. ; 22 sm.
21. Narodnaya letopis' [Tekst] : pervaya obshchestvennaya, politiko-ekonomicheskaya i literaturnaya gorodskaya gazeta Novonikolaevska. – 1906. – 16 aprelya.
22. Nedzelyuk, T. Istoriyu Novosibirskogo katolicheskogo prihoda nam prishlos' vosstanavlivat' bukval'no po krupicam [Tekst] / T. Nedzelyuk // Sibirskaya katolicheskaya gazeta. – 2009. – Iyun'-iyul'. – S. 14.
23. Sibirskij torгово-promyshlennyj i spravochnyj kalendar' na 1898 god [Tekst] / izdanie F. P. Romanova. – Tomsk : Parovaya Tipo-litografiya P. I. Makushina, 1897. – 256 s. : karty.
24. Sibirskij torгово-promyshlennyj i spravochnyj kalendar' na 1895 god [Tekst] / izdanie F. P. Romanova. – Tomsk : Tipo-litografiya P. I. Makushina, 1895. – IV, 480, 70 s., 12 l. il., foto, skhemy, karty.
25. Pamyatnaya knizhka Tomskoj gubernii na 1913 god [Tekst] / izd. Tom. gub. stat. kom. / pod red. P. T. Vinogradova. – Tomsk : Tip. gub. upravleniya, 1913. – 200, 45, 57, 5 s. : il., tabl. ; 24 sm.
26. Sibirskaya sovetskaya enciklopediya [Tekst] / gl. red. B. Z. SHumyackij. – B.m.: Zap.-sib. otd. Ogiz, 1931. – T. 4. – Stb. 45–46.
27. Bol'shakov, V. N. Ocherki istorii rechnogo transporta Sibiri. XIX vek [Tekst] / V. N. Bol'shakov. – Novosibirsk : Nauka. Sib. otd-nie, 1991. – 215 s.
28. GATO. F. 438. Op. 1. D. 403.
29. GANO. F. R-1. Op. 3. D. 251.
30. Pamyatnaya knizhka Tomskoj gubernii na 1915 god [Tekst] : spravochnoe izdanie. – Tomsk : Tip. Gub. upravleniya, 1915. – 42 s.
31. Polyaki v Tomske (XIX–XX vv.) [Tekst] : biografii / avtor-sostavitel' V. A. Hanevich. – Tomsk : Izd-vo Tomskogo gosudarstvennogo pedagogicheskogo universiteta, 2015. – 686 s.
32. Maciesza, A. Dzieje kolonii polskiej w Tomsku. – Poznań, 1934.
33. Sibirskij torгово-promyshlennyj ezhegodnik. 1913 [Tekst] : spravochnoe izdanie. – Sankt-Peterburg : Tip. t-va «Nash Vek». Izd. D. R. YUng, 1913. – III, 24, HKHIII, 128, 128, 176, 570, 20, III s., 8 l. il.: tabl., fot., kart.
34. Polski słownik biograficzny. – T. XVI/ 2. – Zeszyt 69. – Wrocław, 1971.
35. Łukawski, Z. Ludność polska w Rosji. 1863 – 1914. – Wrocław; Warszawa; Kraków; Gdańsk : Zakład Narodowy imienia Ossolińskich, 1978.
36. Suvorova, N. G. Krest'yanskie nachal'niki [Tekst] / N. G. Suvorova // Istoricheskaya enciklopediya Sibiri. – T. II. – Novosibirsk, 2009. – S. 194–195.
37. Bubnovich, V. Polyaki igrali zametnyuyu rol' v zhizni Altaya [Tekst] / V. Bubnovich // Sibirskaya starina. – 1997. – № 12(17). – S. 14–15.
38. Putevoditel' po vsej Sibiri i sredneaziatskim vladeniyam Rossii [Tekst] : spravochnoe izdanie / pod red. V. A. Dolgorukova. – Tomsk : parovaya tipolitografiya P. I. Makushina, 1895. – 406 s. razd. pag., 1 l. front. (portr.), 19 l. il., kart. : il.
39. Grishaev, V. F. Altajskie gornye inzhenery [Tekst] : monografiya / V. F. Grishaev. – Barnaul : Den', 1999. – 250, 5 s. : il., portr.
40. Spisok lic, okonchivshih kurs v Gornom institute i nahodyashchih'sya v zhivyh (po vypuskam) [Tekst] : spravochnoe izdanie. – Sankt-Peterburg : Tipografiya F. Vajsberga i P. Gershunina, 1909. – 188 s.
41. Nesterova, S. V. Strukuroobrazuyushchie faktory regional'noj kultury yuga Zapadnoj Sibiri (XVIII – XX) [Tekst] : monografiya / S. V. Nesterova. – Barnaul : Izd-vo Alt. un-ta, 2004. – 32, 1 s. : il., kart., tabl.
42. CKHAF AK. F. D-4. Op. 1. D. 102.

ССЫЛЬНЫЕ УЧАСТНИКИ ВОССТАНИЯ 1863 – 1864 ГГ. В СИБИРИ: АССИМИЛЯЦИОННАЯ МОДЕЛЬ СОЦИОКУЛЬТУРНОЙ АДАПТАЦИИ

Е. В. Серак

Белорусский государственный медицинский университет
Минск, Республика Беларусь

Резюме

В статье раскрываются факторы, обусловившие адаптацию к новым реалиям и процесс ассимиляции ссыльных уроженцев Беларуси в сибирский социум. Основным фактором, облегчающим ссыльным задачу поиска индивидуальной стратегии приспособления в новых условиях, оптимального использования адаптивных ресурсов, являлась принадлежность к социальным институтам (церковь, семья).

Ключевые слова:

ассимиляционная модель, социокультурная адаптация, этнокультурное сообщество, участники восстания 1863–1864 гг., ссылка в Сибирь.

Понятие социокультурной адаптации можно определить с одной стороны, как процесс, с другой как результат активного приспособления ссыльных к условиям иного социально-культурного окружения. В исследовательской практике принято выделять четыре базовые адаптационные модели, которые используются мигрантами, добровольными и вынужденными переселенцами: стратегия «геттоизации», «культурной колонизации», ассимиляция и интеграция [1, с. 8]. Для большинства ссыльных участников восстания 1863–1864 гг. адаптивными стратегиями являются интеграция и ассимиляция. Под интеграцией следует понимать активный социокультурный диалог между ссыльными и преобладающим этническим большинством, их взаимоаккомодации, в рамках которой, ссыльным предстоит усваивать ключевые ценности, традиции и модели нового социокультурного окружения, принимающему обществу адаптировать свои социальные институты к потребностям ссыльной группы. Интеграция наиболее предпочтительная и успешная форма адаптации, которая позволяет сохранить ссыльным участникам восстания приверженность традиционной культуре

и одновременно обрести новую социальную идентичность, приемлемую для изменившейся реальности [2, с. 91]. Ассимиляция в смысле словом отношении предполагает постепенное добровольное или вынужденное полное «растворение» в новом этнокультурном сообществе [3, с. 368].

Сложность оценки адаптационного потенциала ссыльных и уровня их включенности в систему уже сложившихся социокультурных отношений состоит в том, что структура ссылки отличалась разнородностью с точки зрения сословного происхождения, уровня образования, возраста и наличия профессиональных навыков. Не испытывали проблем с адаптацией представители привилегированных сословий и семейные ссыльные. Больше сложностей с адаптацией возникало у пожилых людей и тех, кто оказался в тяжелом материальном положении, а также у представителей сословий, чей социальный статус в ссылке был снижен. К этой же группе относится католическое духовенство, которое в наибольшей степени подверглось ограничениям и в последнюю очередь могло воспользоваться амнистией.

ССЫЛЬНЫЕ УЧАСТНИКИ ВОССТАНИЯ 1863 – 1864 ГГ. В СИБИРИ: АССИМИЛЯЦИОННАЯ МОДЕЛЬ СОЦИОКУЛЬТУРНОЙ АДАПТАЦИИ

Различные типы населенных пунктов Сибири и компактность проживания предусматривали и соответствующие формы адаптации. Сибирские города создавали возможность для интеграции ссыльных в городское пространство при сохранении культурной дистанции. Рассеянный характер поселения в сельской местности, большая однородность принимающего общества, его традиционная культура способствовали растворению «переселенцев» в обществе, его ассимиляции, формируя новые поведенческие установки и культурные ценности.

Специфику адаптации представителей шляхетского сословия из белорусско-литовских губерний в Сибири во второй половине XIX – середине XX в. в совместной работе, определяют С. М. Токть и российская исследовательница А. А. Крих. Авторы поднимают проблему выделения земельных участков под поселения ссыльным участникам восстания 1863–1864 гг. Ими проанализированы факторы, которые повлияли на процесс основания выходцами из Минской губернии поселений в регионе Тобольска [4]. В своих работах российские исследователи И.Н. Никулина, Р. В. Оплаканская анализируют модели адаптации ссыльных той или иной сословной группы ссыльных участников восстания 1863–1864 гг. И. Н. Никулина акцентировала внимание на роли религии в жизни ссыльных в Западной Сибири и ее места в процессе адаптации. Также исследовательница подчеркивает, что брак и семья облегчали задачу по поиску индивидуальной стратегии выживания, способствовали оптимальному использованию адаптивных ресурсов [5].

Польская исследовательница Э. Качинская выделяет проблему сибирской ссылки как особое явление в репрессивной политике Российской империи [6]. Она подчеркивает, что разнообразный социально-профессиональный состав ссыльных обогащал социальную структуру многих сибирских регионов. Также автором затрагиваются вопросы возвращения и оседлости, адаптации и ассимиляции ссыльных в Сибири. Монографическая работа А. Кучинского охватывает период 400-летней истории польской диаспоры в Сибири, при этом основное внимание сосредоточено автором на исследовании способов и результатов адаптации ссыльных

участников восстания 1863–1864 гг. и добровольно прибывших членов семей [7].

Одним из аспектов изучения адаптации в новых жизненных реалиях участников восстания представляется исследование такой модели адаптации, как ассимиляция. Ассимиляция повстанцев в сибирскую среду происходила в основном в результате создания смешанных семей, путем смены вероисповедания, использования православных имен при крещении детей [8, s. 112, 184]. В каждом конкретном случае для ассимиляции требовался сугубо индивидуальный, иногда продолжительностью в несколько поколений срок.

Необходимость выявления факторов, определяющих процесс ассимиляции, обусловила изучение практики заключения смешанных браков в Сибири. Оценить распространенность этого явления достаточно сложно в силу малочисленности источников. В частности, при венчании православных христианами других конфессий в метрических книгах православных церквей далеко не всегда отмечался этот факт [9, с. 51–52]. Современными российскими исследователями установлено около ста случаев вступления в брак ссыльных с местными жительницами начиная с конца 60-х гг. XIX в. [10, с. 138; 11, с. 93]. В Восточной Сибири в 1870 г. фиксировалось 113 смешанных брачных союзов, а уже в 1871 г. их число составило 280 [6, s. 185–186]. В Омске до 1870 г. еще не сложилась практика вступления ссыльных в брак в условиях Сибири. Зарегистрировано лишь 7 подобных случаев: один брак между ссыльными и 6 случаев женитьбы на русских женщинах, в основном на представительницах податных сословий [12, s. 266].

Среди ссыльных, заключивших брак в Сибири с представительницами местного населения, были выходцы из различных сословий. Известно, что в Усть-Каменогорске на солдатской вдове А. Мучкиной женился В. Артишевский, шляхтич Могилевской губернии. В этом союзе родились трое детей – сын Виталий и дочери Зоя и Людмила. Сын окончил Барнаульское горное училище, а дочери получили гимназическое образование в Семипалатинске [13, с. 47; 193, с. 97]. Уроженец Гродненской губернии И. Бурачевский был лишен всех прав и преимуществ и сослан

на поселение в Томскую губернию в возрасте 16 лет. В 1869 г. он вступил в брак с дочерью унтер-офицера П. Федоровой, православной по вероисповеданию, от которой имел сына [13, с. 56; 14, с. 99]. Уроженцы белорусско-литовских губерний, впоследствии видные деятели науки и культуры в Сибири, нашли себе спутниц жизни среди местных жительниц. Так, супругой и помощницей геолога Я. Черского в научных экспедициях стала сибирячка Мавра Павловна. На уроженке Сибири был женат известный ученый-археолог Н. Витковский [11, с. 93]. Тем не менее ряд исследователей отмечают, что ссыльные привилегированных сословий в большей степени создавали сословно однородные браки. В 1876–1890 гг. из вступивших в брак дворян-католиков 79,3 % женились на дворянках [9, с. 23].

Не следует также забывать, что «ссылным зачастую были доступны только партии с женщинами более низкого общественного положения, а шляхтичам, даже после лишения их прав состояния, мезальянс мог казаться неприемлемым по соображениям сословного характера» [9, с. 92]. В этих условиях первое время проживания в Сибири ссыльные шляхетские семьи заключали браки преимущественно между собой. Однако не всегда удавалось найти подходящую партию в своем кругу. Так, после смерти жены уроженец Минской губернии Б. Скуратович был вынужден жениться вторично, так как у него на руках оставался 2-летний сын. Его второй женой стала Х. Лапоть – православная девушка из семьи крестьян-переселенцев пос. Поречье. В последующем все дети, рожденные в браке, были крещены в православной церкви [15].

Спокойнее всего к вопросу смешанного брака относились крестьяне: «Повстанцы из крестьян охотно устраивались на земле, заводили свое хозяйство, и теперь, через 40 лет, их нельзя было отличить от сибирских старожилов: они имели такие же дома, хозяйство, скот, женились на сибирячках и обращались в крепких зажиточных “чалдонов” [16, с. 39]. Однако при заключении смешанных браков крестьяне сталкивались с разного рода проблемами. Так, в жалобе государственного крестьянина И. Я. Найданова, проживавшего в д. Верхнекулибницкой Каинского

округа Томской губернии, говорилось о том, что «он просватал свою дочь Матрену за ссыльного Л. М. Лабана. Для венчания они отправились в с. Верхнемайзаское, но священник обряд проводить не стал, а потребовав денег три рубля серебром, отправил их в с. Шипицино к «попу Осипу Матвейчу». Но тот сначала также отказывался венчать, а потом совершил таинство за плату в 4 руб. серебром. Крестьяне сильно растратились, так как отдали деньги за венчание и за подводы, требовавшиеся для переездов. Они засомневались в необходимости своих трат, так как «слышали от самого главного начальника, что ссыльных должны венчать не только за деньги, но и вовсе не должны требовать никакой награды» [17].

К изучению структуры браков в Западной Сибири обратилась С. А. Мулина. На примере зафиксированных ею 77 случаев на супружеские союзы повстанцев с лицами из числа ссыльных приходилось 13 %, с уроженками Сибири – 66,2 %, т.е. смешанными были четыре брака из пяти. Для 20,8 % избранных происхождение точно не установлено, предположительно они также были из числа местных жителей. Все сибирячки, вступившие в брак с повстанцами, принадлежали к податным сословиям. Из них 51,6% составляли крестьянки, 12,9% – солдатские дочери [12, с. 264, 266]. Перспектива мезальянса привела к тому, что среди повстанцев чаще женились лица податных сословий.

Возрастные характеристики браков ссыльных в рассматриваемый период выглядят следующим образом: средний возраст вступающих в брак у большинства женщин составил 21–22 года, тогда как у мужчин – 25–26 лет [18, с. 42]. Сословные различия возраста вступления в брак среди ссыльных были незначительными, во второй половине 70–80-х гг. XIX в. средний возраст женихов составлял: среди мещан – 34,4 года, дворян – 33,8 лет, крестьян – 31 год [9, с. 106, 110].

Заключению смешанного брака между православными и католиками православная церковь не препятствовала, однако для этого необходимо было получить от римско-католического духовенства подтверждение о семейном положении и правомочия желавших вступить в брак. Перспектива женитьбы на православной сибирячке, как правило,

ССЫЛЬНЫЕ УЧАСТНИКИ ВОССТАНИЯ 1863 – 1864 ГГ. В СИБИРИ: АССИМИЛЯЦИОННАЯ МОДЕЛЬ СОЦИОКУЛЬТУРНОЙ АДАПТАЦИИ

подталкивала ссыльного католического вероисповедания к переходу в иную веру, что приводило к ослаблению связей с конфессиональным сообществом. В свою очередь римско-католическое духовенство утрачивало возможности участия в духовном воспитании, образовании и влиянии на брачно-семейные сферы. Это отдаление католической церкви от создаваемых смешанных семей усугублялось еще и тем, что дети, рожденные в подобных браках, по законодательству должны были воспитываться в православной вере [19, с. 134].

В решении такого вопроса, как переход из одного вероисповедания в другое, российское законодательство устанавливало определенный порядок. В Своде законов Российской империи указывалось, что это возможно «не иначе, как с разрешения губернатора, по формальным просьбам, принесенным ему... без всякого участия духовенства того исповедания, в которое перейти... желают» [19, с. 13–14]. Довольно активным процесс принятия православия был в Оренбургской губернии. Здесь в 1865 г. из расселенных 529 ссыльных католического вероисповедания всего 5 человек приняли православие и 8 вступили в брак с православными. Уже через 3 года – 1868 г. православие приняли 29 человек и столько же заключили брак с православными. В 1868 г. из ссыльных, водворенных в Челябинский уезд, 21 человек вступил в брак с местными крестьянками православного вероисповедания, но сами при этом остались католиками [20, с. 277]. В Омске до 1870 г. еще не сложилась практика вступления в брак в условиях ссылки, поэтому известно лишь 7 подобных случаев: один брачный союз между ссыльными и шесть с местными жительницами, в основном с представительницами из податных сословий [12, с. 266]. По этому поводу С.В. Кодан и Б. С. Шостакович отмечают, что «сосланным в Сибирь... разрешалось вступать в брак... с местными сибирячками» [21, с. 12]. В кругу самих ссыльных преобладающим было отрицательное отношение к подобным бракам [6, с. 77]. Вопрос о разноверных союзах сохранял свою остроту в сообществе ссыльных: «Женатый на москевке, втянутый в соответствующие имущественные и семейные отношения, привязывал себя к месту изгнания,

забывал о возвращении на родную землю, практически отрекался от своей прежней семьи и от... языка... В доме такого отступника ты уже не услышишь родной речи, муж должен был сопровождать жену в церковь, а в свой костел ходил украдкой» [22, с. 91]. Женитьба на православной, как правило, приводила к оседанию ссыльного в Сибири и постепенной ассимиляции. С.В. Максимов отмечает значительное количество смешанных браков, а также выделяет силу «влияния брачных союзов на обрусение поляков в Сибири» [23, с. 31].

Постепенное обращение к православию католического населения порой было связано с отсутствием в сельской местности костела. Так, для жителей пос. Минско-Дворянского Тарского уезда Тобольской губернии ближайшие католические храмы находились, с одной стороны, в г. Омске, с другой стороны, в пос. Гриневицы, далеко на севере Тарского уезда. В то же время православная церковь располагалась всего в нескольких верстах от поселка [15].

Имели место случаи, когда духовное начальство отказывало в просьбе «приведения в православие» и ссыльные вынуждены были заключать гражданский брак [14, с. 97]. Религиозная форма браков являлась обязательной, все брачные дела были подсудны духовным постановлениям соответствующих вероисповеданий [24, с. 112]. По действующим законам православный брак «должен быть совершен в форме церковного венчания». Брак православного с представителем другой конфессии должен «быть также повенчан православным священником» [19, с. 12]. Очевидно, что церковь уделяла большое внимание контролю над процессом бракосочетания. Не случайно в источниках указывается на запрещение венчать ссыльных и поселенцев без предписания духовного правления. В свою очередь духовное правление «дозволяло венчание только при наличии «дозволяющего свидетельства от местного начальства» [25, с. 189]. Окончательно порядок совершения браков между лицами православного и католического вероисповедания был утвержден положением Комитета Министров от 11 мая 1891 г. [26, с. 183]. Причиной принятия его объявлялось «уклонение» ксендзов от выдачи документов, подтверждавших крещение, вне-

брачное состояние и правоспособность вступающих в брак. В интерпретации властей результатом подобной позиции римско-католического духовенства явился срыв многих намечавшихся смешанных браков из-за отсутствия необходимых документов. В результате было установлено, что в качестве временной меры «брак лица римско-католического исповедания с лицом православного исповедания может быть оглашен в одной православной церкви» [27, с. 77]. При этом указывалось, что взамен предварительного свидетельства приходскими римско-католическими священниками внебрачного состояния и правоспособности лиц, вступающих в брак, вводилось удостоверение этого местной полицией. Местные полицейские органы, в свою очередь, выдавали упомянутые удостоверения на основании видов на жительство, а в случае их отсутствия – по указаниям двух достоверных свидетелей [28, с. 78]. Снятие ряда формальностей упростило процедуру заключения смешанных браков между православными и католиками.

Помешать браку ссыльного с уроженкой Сибири могло лишь наличие у него на родине жены или отсутствие сведений о ее смерти. Самые разные причины приводили к тому, что католические и православные священники иногда шли навстречу ссыльным, венчая их без соответствующего разрешения гражданского начальства. Светские и церковные власти всячески способствовали смешанным бракам, «исходя из того, что браки между высланными в Сибирь участниками восстания и русскими женщинами весьма желательны, вопрос решался положительно» [29, с. 101]. Все ссыльные, кто сумел создать семьи, жили в собственных дворах, а дети, рожденные в браке, в соответствии с российским законодательством были записаны православными, родным языком у них был русский [30, с. 46].

Многие современники отмечали, что подобные браки были распространены среди ссыльных мужчин. К примеру, политический ссыльный С. Анисимов упоминает: «Другой поляк... хотя и утратил все связи с Польшей, но тоже гордился, что он поляк, несмотря на то, что имел жену сибирячку и взрослых детей, не умеющих говорить по-польски» [9, с. 194]. Брак, несомненно, способствовал улуч-

шению экономического положения и условий жизни на поселении, поскольку в этом случае были предусмотрены дополнительные пособия, а благодаря увеличению числа рабочих рук можно было заниматься земледелием.

Интересная особенность брака в том, что иногда ссыльные использовали его для того, чтобы добиться расположения властей. Со сланный на каторжные работы А. Водзинский обратился к генерал-губернатору с покаянной запиской, где доказывал свое желание оставить «бунтарское» прошлое, упоминая, что по пути следования в Сибирь в Вологде желал вступить в законный брак с дочерью купца И. Забоева и даже принял православие [31, с. 91].

Таким образом, семейно-брачный институт формировал такую модель адаптации ссыльных в Сибири, как ассимиляция, которая происходила естественным путем и носила постепенный характер. Залогом ассимиляции в сибирское общество стали смешанные браки, которые получили распространение с 70-х гг. XIX в. Православная церковь уделяла большое внимание контролю за бракосочетанием, запрещая венчать ссыльных без предписания духовного правления. Сибирская администрация в вопросах вероисповедания, межконфессиональных браков в целом вела сдержанную политику, сохраняя терпимое отношение, что было вызвано стремлением закрепить проживание ссыльных в сибирском регионе. Процесс ассимиляции происходил интенсивнее у той части ссыльных, которая оказывалась в меньшинстве среди численно превосходящего местного населения. В местах компактного расселения ссыльных большими группами ассимиляционная модель не имела успеха.

Динамику ассимиляции ссыльных в новой среде можно проследить на основе данных об именах собственных новорожденных младенцев [31, с. 97]. Аргументом в пользу этого критерия служит то, что ассимиляция как процесс «растворения» в доминирующей культуре начинается с заимствования внешних форм, чтобы для начала как можно меньше выделяться в новой среде и не раздражать принимающее общество. Имена собственные входят в число таких заимствований, поскольку незнакомое имя хуже запоминается, режет слух и указывает на инород-

ССЫЛЬНЫЕ УЧАСТНИКИ ВОССТАНИЯ 1863 – 1864 ГГ. В СИБИРИ: АССИМИЛЯЦИОННАЯ МОДЕЛЬ СОЦИОКУЛЬТУРНОЙ АДАПТАЦИИ

ность его обитателя. Абсолютное первенство в списке женских имен среди ссыльных во второй половине XIX в. принадлежало христианским именам – Мария, Анна, Екатерина. Далее в список женских имен попадали и нехарактерные для русского православного населения: Магдалена, Марта, Юзефа, Ядвига, Анелия. К наиболее распространенным христианским мужским именам относились Иван, Николай, Иосиф и Андрей. Однако среди крещенных младенцев встречались не распространенные среди русских имена: Владислав, Станислав, Витольд, Казимир. При этом выбор имени не зависел от того, в какой семье они родились: в семье ссыльных, проживающих в сельской местности, или в семье горожан. Практика ссыльных давать при крещении детям имена, не распространенные в принимающем обществе, позволяющие идентифицировать их обладателей с определенной культурой, указывает на то, что ассимиляционный процесс еще слабо, но затрагивал группу ссыльных в Сибири [32, с. 135].

Несмотря на деятельность в Сибири католических костелов, проблемы в удовлетворении религиозных потребностей сохранялись. Прежде всего они были вызваны рассеянным характером расселения ссыльных. Отсутствие единого регламента, касающегося статуса ссыльных ксендзов, и необходимость координации всех решений по их деятельности с центральными органами власти делали процесс организации религиозных обрядов долгосрочным. Решением проблем пастырской практики прежде всего занимались католическое духовенство, сообщество ссыльных и местное население.

Ассимиляционная модель адаптации ссыльных участников восстания 1863–1864 гг. в Сибири проявилась с 70-х гг. XIX в. Существенными факторами ассимиляции являлось принятие ссыльными социокультурных норм местного населения Сибири и физического «растворения» посредством смешанных брачных союзов, в результате которых произошли перемены в быту и заимствование

ряда норм традиционной культуры местного населения, а также конфессиональные изменения. Вместе с тем ассимиляционный процесс носил не универсальный, а частный характер. Он происходил интенсивнее у той части ссыльных, которая оказывалась в меньшинстве среди численно превосходящего местного населения. В местах расселения ссыльных большими группами ассимиляционная модель не имела успеха.

Для массовой ссылки участников восстания 1863–1864 гг. типичной является ситуация, когда и повстанцы, и местное население стремились скорее сохранить сложившиеся традиции, чем воспринимать чужие, в результате происходила сегментация принимающего общества. Поэтому важна роль в усвоении культуры принимающего общества ссыльными через ассимиляцию, которая происходила с детьми из смешанных семей. Смешанные браки не были распространены в дворянской среде, большая часть оставалась замкнутой и предпочитала контакты внутри сословной группы. Поскольку партнерами повстанцев являлись представители непривилегированных сословий, в основном крестьянки, на смешанный брак в Сибири решались, как правило, ссыльные из податных сословий. Семейные чаще оседали в местах пребывания, имели широкие контакты, работу, хозяйство [33, с. 291]. Налаживать семейную жизнь многие начинали, приняв решение остаться жить в Сибири. В результате ассимиляции произошла также трансформация социально-культурных и религиозных составляющих, а поведение ссыльных стало близким к поведению, характерному для окружающего общества в целом. В каждом конкретном случае для ассимиляции требовался сугубо индивидуальный, иногда продолжительностью в несколько поколений срок.

Серак Елена Владимировна – кандидат исторических наук, доцент

Список литературы

1. Букин, С. С. О перспективах исследования в институте истории СО РАН проблемы «Адаптационные механизмы и практики в традиционных и трансформирующихся обществах» [Текст] / С. С. Букин

- [и др.] // Адаптационные механизмы и практики в традиционных и трансформирующихся обществах : сборник науч. тр. / Новосиб. гос. ун-т ; отв. ред. О. Н. Шелегина. – Новосибирск, 2006. – С. 3–21.
2. Фурсова, Е. Ф. Белорусы в Сибири: сохранение и трансформации этнической культуры [Текст] / Е. Ф. Фурсова. – Новосибирск : Ин-т археологии и этнографии, 2011. – 422 с.
3. Традиционная культура белорусов во времени и пространстве [Текст] : научное издание / под ред. А. В. Титовца. – Минск : Беларус. навука, 2013. – 579 с.
4. Крых, Г. А. Гісторыя пасялення Мінск-Дваранскае: засцянкавая шляхта з Беларусі ў сібірскім Прыіргышшы [Текст] / Г. А. Крых, С. М. Токць // Беларускі гістарычны часопіс. – 2012. – № 3. – С. 4–17.
5. Никулина, И. Н. Религия и политические ссыльные Западной Сибири в XIX в. (20-е – первая половина 70-х гг.) [Текст] / И. Н. Никулина. – Изд. 2-е. – Иркутск : Отгиск, 2011. – 264 с.
6. Kaczyńska, E. Zesłanie i katorga na Syberii w dziejach polaków 1815–1914 [Text] / E. Kaczyńska ; org. A. Brus, W. Śliwowska. – Warszawa : Wydawnictwo naukowe PWN, 1992. – 276 s.
7. Kuczyński, A. Syberia. 400 lat polskiej diaspory. Zesłania, martyrologia i sukces cywilizacyjny polaków [Text] / A. Kuczyński. – Wrocław : Wydawnictwo Kubajak, 1998. – 544 s.
8. Założenia teorii asymilacji [Text] / Polska Akademia nauk ; pod red. H. Kubiaka, A. K. Palucha. – Wrocław ; Warszawa ; Kraków ; Gdańsk : PAN, 1980. – 217 s.
9. Гончаров, Ю. М. Городская семья Сибири второй половины XIX – начала XX в. [Текст] / Ю. М. Гончаров. – Барнаул : АлтГУ, 2002. – 382 с.
10. Мулина, С. А. Мигранты поневоле: адаптация ссыльных участников восстания 1863 г. в Западной Сибири [Текст] / А. С. Мулина. – Санкт-Петербург : Алетейя, 2012. – 200 с.
11. Шостакович, Б. С. История поляков в Сибири (XVII–XIX вв.) [Текст] : учеб. пособие / Б. С. Шостакович. – Иркутск : Иркут. гос. ун-т, 1995. – 164 с.
12. Перминова, С. А. Восстание 1863 г. и особенности взаимоотношений ссыльных поляков с населением г. Омска [Текст] / С. А. Перминова // Polacy a Rosjanie : materiały z konf., Warszawa – Płock, 17–18 maja 1998 / Instytut Historii PAN ; pod red. T. Epszteina. – Warszawa, 2000. – S. 263–269.
13. Герасимов, Б. Г. Ссыльные поляки в Семипалатинской области (Краткий исторический очерк) [Текст] / Б. Г. Герасимов // Записки Семипалатинского подотдела Западно-Сибирского отдела Русского географического общества. – Семипалатинск, 1918. – Вып. 12. – 109 с.
14. Никулина, И. Н. Поляки – участники восстания 1863 г. на Алтае [Текст] / И. Н. Никулина // Алтайский сборник. – 1995. – Вып. 16. – С. 95–103.
15. Крих, А. А. Судьба польских дворян в Сибири: смена этнической идентичности (на примере И. В. Скуратович) [Электронный ресурс] / А. А. Крих, И. В. Скуратович. Электрон. текст. дан. – Режим доступа: <http://ethnography.omskreg.ru/pege.php?id=871>. – Дата доступа: 18.04.2014. – Загл. с экрана.
16. Анисимов, С. С. Исторический город : [Ялуторовск Тобольской губернии] [Текст] / С. С. Анисимов. – Москва : Изд-во Всесоюз. о-ва полит. каторжан и ссыльно-поселенцев ; Центр. тип. НКВМ, 1930. – 68 с.
17. Майнычева, А. Ю. Польские переселенцы в Томской губернии (середина XIX в.) [Электронный ресурс] / А. Ю. Майнычева // Сибирская Заимка. – 1998–1999. – Электрон. текст. дан. – Новосибирск, 2008. – Режим доступа : http://zaimka.ru/to_sun/maynich3.shtml. – Дата доступа : 24.12.2008. 1. – Загл. с экрана.
18. Воденикова, Л. Г. Зауральское купечество во второй половине XIX – начале XX века [Текст] / Л. Г. Воденикова // Земля Курганская: прошлое и настоящее : краевед. сб. / Курганский гос. пед. ин-т ; редкол.: Н. Ф. Емельянов (отв. ред.) [и др.]. – Курган, 1995. – Вып. 10. – С. 42–49.
19. Свод законов Российской империи [Текст]. – В 15-ти т. – Санкт-Петербург : Тип. II отд. собственной ЕИВ канцелярии, 1857–1868. – Т. 10 : Законы гражданские. – 1857. – 604 с.
20. Латыпова, В. В. Польские ссыльные на Южном Урале после восстания 1863–1864 годов и их взаимоотношения с местным населением [Текст] / В. В. Латыпова // Polacy a Rosjanie : materiały z konferencji, Warszawa – Płock, 17–18 maja 1998 r. / Instytut Historii PAN ; pod red. T. Epszteina. – Warszawa, 2000. – S. 273–280.
21. Кодан, С. В. Польская ссылка в Сибирь во внутренней политике самодержавия (1830–1850-е годы) [Текст] / С. В. Кодан, Б. С. Шостакович // Славяноведение. – 1992. – № 6. – С. 3–14.
22. Горизонтов, Л. Е. Парадоксы имперской политики: Поляки в России и русские в Польше (XIX – начало XX в.) [Текст] / Л. Е. Горизонтов. – Москва : Индрик, 1999. – 272 с.
23. Максимов, С. В. Сибирь и каторга [Текст] / С. В. Максимов. – Санкт-Петербург : Тип. Траншеля, 1871. – 388 с.
24. Kultura i świadomość etniczna Polaków na Wschodzie: tradycja i współczesność [Text] / pod red. A. Kuczyńskiego, M. Michalskiej. – Wrocław : Ke i AK UW, 2004. – 454 s.

ССЫЛЬНЫЕ УЧАСТНИКИ ВОССТАНИЯ 1863 – 1864 ГГ. В СИБИРИ: АССИМИЛЯЦИОННАЯ МОДЕЛЬ СОЦИОКУЛЬТУРНОЙ АДАПТАЦИИ

25. Никулина, И. Н. Религия и политические ссылки Западной Сибири в XIX в. (20-е – первая половина 70-х гг.) [Текст] / И. Н. Никулина. – Изд. 2-е. – Иркутск : Отгиск, 2011. – 264 с.
26. Григоровский, С. П. Сборник церковных и гражданских законов о браке и разводе, узаконение, усыновление и внебрачные дети [Текст] / С. П. Григоровский. – Изд. 5-е. – Санкт-Петербург : Тип. СПб. т-ва печатн. и изд. дела «Труд», 1903. – 195 с.
27. Янгель, Т. Я. Христианские смешанные браки [Текст] / Т. Я. Янгель // Гуманитарные науки в Сибири. – 2001. – № 2. – С. 77–82.
28. Свод законов Российской империи [Текст]. – В 15-ти т. – Санкт-Петербург : Тип. II отд. собственной ЕИВ канцелярии, 1857–1868. – Т. 14 : Уставы о паспортах, о предупреждении преступлений, о цензуре, о содержащихся под стражею и о ссыльных. – 1857. – 909 с.
29. Герасимов, Б. Г. Ссылные поляки в Семипалатинской области (Краткий исторический очерк) [Текст] / Б. Г. Герасимов // Записки Семипалатинского подотдела Западно-Сибирского отдела Русского географического общества. – Семипалатинск, 1918. – Вып. 12. – 109 с.
30. Крих, А. А. Участники польского восстания 1863 года в русских деревнях Среднего Прииртышья [Текст] / А. А. Крих // Поляки в социокультурном пространстве сибирской деревни : материалы междунар. науч.-практ. конф., Омск–Тара, 7–10 августа 2009 г. / ОмГУ им. П. А. Столыпина ; отв. ред. С. А. Мулина. – Омск, 2012. – С. 45–49.
31. Оплаканская, Р. В. Польская диаспора в Сибири в XIX веке [Текст] / Р. В. Оплаканская // Польская интеллигенция в Сибири XIX–XX вв. : сборник статей / Красноярский культурно-ист. музейный комплекс ; ред.-сост. С. В. Леончик. – Красноярск, 2007. – С. 89–99.
32. Оплаканская, Р. В. Землячества поляков в Сибири как фактор сохранения национальной идентичности в условиях иной этнокультурной среды [Текст] / Р. В. Оплаканская // Сибирский плавильный котел: социально-демографические процессы в Северной Азии XVI – начала XX века : сборник науч. ст. / Объединенный ин-т истории и философии СО, РАН ; редкол.: Д. Я. Резун (отв. ред.) [и др.]. – Новосибирск, 2004. – С. 123–137.
33. Миненко, Н. А. О влиянии ссылки на семейную жизнь русских крестьян Западной Сибири в XVIII – первой половине XIX века [Текст] / Н. А. Миненко // Ссылка и общественно-политическая жизнь в Сибири (XVIII – начало XX в.) / АН СССР, Ин-т истории, филологии и философии ; под. ред. Л. М. Горюшкина. – Новосибирск, 1978. – С. 282–293.

EXILED PARTICIPANTS OF THE UPRISING 1863 – 1864 IN SIBERIA: ASSIMILATION MODEL OF SOCIOCULTURAL ADAPTATION

E. V. Serak

Belarusian State Medical University
Minsk, Republic of Belarus

Abstract

The article reveals the factors that led to adaptation and assimilation to the new realities of the exiled Belarus natives into Siberian society. The main factors that facilitated the task of finding an individual strategy in the new conditions and the optimal use of adaptive resources were social institutions (church, family).

Keywords:

assimilation model, sociocultural adaptation, ethnocultural community, participants of the uprising 1863-1864, exile to Siberia.

References:

1. Bukin, S. S. O perspektivah issledovaniya v institute istorii SO RAN problemy «Adaptacionnye mekhanizmy i praktiki v tradicionnyh i transformiruyushchihsya obshchestvah» [Tekst] / S. S. Bukin [i dr.] // Adaptacionnye mekhanizmy i praktiki v tradicionnyh i transformiruyushchihsya obshchestvah : sbornik nauch. tr. / Novosib. gos. un-t ; otv. red. O. N. Shelegina. – Novosibirsk, 2006. – S. 3–21.
2. Fursova, E. F. Belorusy v Sibiri: sohranenie i transformacii etnicheskoy kul'tury [Tekst] / E. F. Fursova. – Novosibirsk : In-t arheologii i etnografii, 2011. – 422 s.
3. Tradicionnaya kul'tura belorusov vo vremeni i prostranstve [Tekst] : nauchnoe izdanie / pod red. A. V. Titovca. – Minsk : Belarus. navuka, 2013. – 579 s.
4. Kryh, G. A. Gistoryya pasyalennya Minsk-Dvaranskae: zascyankovaya shlyahya z Belarusiŭ sibirskim Pryirtyshshy [Tekst] / G. A. Kryh, S. M. Tokc' // Belaruski gistorychny chasopis. – 2012. – № 3. – S. 4–17.
5. Nikulina, I. N. Religiya i politicheskie ssyl'nye Zapadnoj Sibiri v XIX v. (20-e – pervaya polovina 70-h gg.) [Tekst] / I. N. Nikulina. – Izd. 2-e. – Irkutsk : Ottisk, 2011. – 264 s.
6. Kaczyńska, E. Zesłanie i katorga na Syberii w dziejach polaków 1815–1914 [Text] / E. Kaczyńska ; opr. A. Brus, W. Śliwowska. – Warszawa : Wydawnictwo naukowe PWN, 1992. – 276 s.
7. Kuczyński, A. Syberia. 400 lat polskiej diaspory. Zesłania, martyrologia i sukces cywilizacyjny polaków [Text] / A. Kuczyński. – Wrocław : Wydawnictwo Kubajak, 1998. – 544 s.
8. Założenia teorii asymilacji [Text] / Polska Akademia nauk ; pod red. H. Kubiaka, A. K. Palucha. – Wrocław ; Warszawa ; Kraków ; Gdańsk : PAN, 1980. – 217 s.
9. Goncharov, Yu. M. Gorodskaya sem'ya Sibiri vtoroj poloviny XIX– nachala XX v. [Tekst] / Yu. M. Goncharov. – Barnaul : AltGU, 2002. – 382 s.
10. Mulina, S. A. Migranty ponevole: adaptaciya ssyl'nyh uchastnikov vosstaniya 1863 g. v Zapadnoj Sibiri [Tekst] / A. S. Mulina. – Sankt-Peterburg : Aletejya, 2012. – 200 s.
11. Shostakovich, B. S. Istoriya polyakov v Sibiri (XVII–XIX vv.) [Tekst] : ucheb. posobie / B. S. Shostakovich. – Irkutsk : Irkut. gos. un-t, 1995. – 164 s.
12. Perminova, S. A. Vosstanie 1863 g. i osobennosti vzaimootnoshenij ssyl'nyh polyakov s naseleniem g. Omska [Tekst] / S. A. Perminova // Polacy a Rosjanie : materiały z konf., Warszawa – Płock, 17–18 maja 1998 / Instytut Historii PAN ; pod red. T. Epszteina. – Warszawa, 2000. – S. 263–269.
13. Gerasimov, B. G. Ssyl'nye polyaki v Semipalatinskoj oblasti (Kratkij istoricheskij ocherk) [Tekst] / B. G. Gerasimov // Zapiski Semipalatinskogo podotdela Zapadno-Sibirskogo otdela Russkogo geograficheskogo obshchestva. – Semipalatinsk, 1918. – Vyp. 12. – 109 s.
14. Nikulina, I. N. Polyaki – uchastniki vosstaniya 1863 g. na Altae [Tekst] / I. N. Nikulina // Altajskij sbornik. – 1995. – Vyp. 16. – S. 95–103.

ССЫЛЬНЫЕ УЧАСТНИКИ ВОССТАНИЯ 1863 – 1864 ГГ. В СИБИРИ: АССИМИЛЯЦИОННАЯ МОДЕЛЬ СОЦИОКУЛЬТУРНОЙ АДАПТАЦИИ

15. Krih, A. A. Sud'ba pol'skih dvoryan v Sibiri: smena etnicheskoj identichnosti (na primere I. V. Skuratovich) [Elektronnyj resurs] / A. A. Krih, I. V. Skuratovich. Elektron. tekst. dan. – Rezhim dostupa: <http://ethnography.omskreg.ru/pege.php?id=871>. – Data dostupa: 18.04.2014. – Zagl. s ekrana.
16. Anisimov, S. S. Istoricheskij gorod : [Yalutorovsk Tobol'skoj gubernii] [Tekst] / S. S. Anisimov. – Moskva : Izd-vo Vsesoyuz. o-va polit. katorzhan i ssyl'no-poselencev ; Centr. tip. NKVM, 1930. – 68 s.
17. Majnycheva, A. Yu. Pol'skie pereselency v Tomskoj gubernii (seredina XIX v.) [Elektronnyj resurs] / A. Yu. Majnycheva // Sibirskaya Zaimka. – 1998–1999. – Elektron. tekst. dan. – Novosibirsk. 2008. – Rezhim dostupa : http://zaimka.ru/to_sun/maynich3.shtml. – Data dostupa : 24.12.2008. 1. – Zagl. s ekrana.
18. Vodenikova, L. G. Zaural'skoe kupechestvo vo vtoroj polovine XIX – nachale XX veka [Tekst] / L. G. Vodenikova // Zemlya Kurganskaya: proshloe i nastoyashchee : kraeved. sb. / Kurganskij gos. ped. in-t ; redkol.: N. F. Emel'yanov (otv. red.) [i dr.]. – Kurgan, 1995. – Vyp. 10. – S. 42–49.
19. Svod zakonov Rossijskoj imperii [Tekst]. – V 15-ti t. – Sankt-Peterburg : Tip. II otd. sobstvennoj EIV kancelyarii, 1857–1868. – T. 10 : Zakony grazhdanskije. – 1857. – 604 s.
20. Latypova, V. V. Pol'skie ssyl'nye na YUzhnom Urale posle vosstaniya 1863–1864 godov i ih vzaimootnosheniya s mestnym naseleniem [Tekst] / V. V. Latypova // Polacy a Rosjanie : materialy z konferencii, Warszawa – Plock, 17–18 maja 1998 r. / Instytut Historii PAN ; pod red.T. Epszteina. – Warszawa, 2000. – S. 273–280.
21. Kodan, S. V. Pol'skaya ssylka v Sibir' vo vnutrennej politike samodержaviya (1830–1850-e gody) [Tekst] / S. V. Kodan, B. S. Shostakovich // Slavyanovedenie. – 1992. – № 6. – S. 3–14.
22. Gorizontov, L. E. Paradoksy imperskoj politiki: Polyaki v Rossii i russkie v Pol'she (HIH – nachalo HKH v.) [Tekst] / L. E. Gorizontov. – Moskva : Indrik, 1999. – 272 s.
23. Maksimov, S. V. Sibir' i katorga [Tekst] / S. V. Maksimov. – Sankt-Peterburg : Tip. Transhelya, 1871. – 388 s.
24. Kultura i świadomość etniczna Polaków na Wschodzie: tradycja i współczesność [Text] / pod red. A. Kuczyńskiego, M. Michalskiej. – Wrocław : Ke i AK UW, 2004. – 454 s.
25. Nikulina, I. N. Religija i politicheskie ssyl'nye Zapadnoj Sibiri v XIX v. (20-e – pervaya polovina 70-h gg.) [Tekst] / I. N. Nikulina. – Izd. 2-e. – Irkutsk : Ottisk, 2011. – 264 s.
26. Grigorovskij, S. P. Sbornik cerkovnyh i grazhdanskij zakonov o brake i razvode, uzakonenie, usynovlenie i vnebrachnye deti [Tekst] / S. P. Grigorovskij. – Izd. 5-e. – Sankt-Peterburg : Tip. SPb. t-va pechatn. i izd. dela «Trud», 1903. – 195 s.
27. Yangel', T. Ya. Hristianskie smeshannye braki [Tekst] / T. YA. YAngel' // Gumanitarnye nauki v Sibiri. – 2001. – № 2. – S. 77–82.
28. Svod zakonov Rossijskoj imperii [Tekst]. – V 15-ti t. – Sankt-peterburg : Tip. II otd. sobstvennoj EIV kancelyarii, 1857–1868. – T. 14 : Ustavy o pasportah, o preduprezhdenii prestuplenij, o cenzure, o soderzhashchihsya pod strazheyu i o ssyl'nyh. – 1857. – 909 s.
29. Gerasimov, B. G. Ssyl'nye polyaki v Semipalatinskoj oblasti (Kratkij istoricheskij ocherk) [Tekst] / B. G. Gerasimov // Zapiski Semipalatinskogo podotdela Zapadno-Sibirskogo otdela Russkogo geograficheskogo obshchestva. – Semipalatinsk, 1918. – Vyp. 12. – 109 s.
30. Krih, A. A. Uchastniki pol'skogo vosstaniya 1863 goda v russkijh derevnyah Srednego Priirtysh'ya [Tekst] / A. A. Krih // Polyaki v sociokul'turnom prostranstve sibirskoj derevni : materialy mezhdun. nauch.-prakt. konf., Omsk–Tara, 7–10 avgusta 2009 g. / OmGU im. P. A. Stolypina ; otv. red. S. A. Mulina. – Omsk, 2012. – S. 45–49.
31. Oplakanskaya, R. V. Pol'skaya diaspora v Sibiri v XIX veke [Tekst] / R. V. Oplakanskaya // Pol'skaya intelligenciya v Sibiri XIX–XX vv. : sbornik statej / Krasnojarskij kul'turno-ist. muzejnyj kompleks ; red.-sost. S. V. Leonchik. – Krasnojarsk, 2007. – S. 89–99.
32. Oplakanskaya, R. V. Zemlyachestva polyakov v Sibiri kak faktor sohraneniya nacional'noj identichnosti v usloviyah inoj etnokul'turnoj sredy [Tekst] / R. V. Oplakanskaya // Sibirskij pravil'nyj kotel: social'no-demograficheskie processy v Severnoj Azii XVI – nachala XIX veka : sbornik nauch. st. / Ob"edenennyj in-t istorii i filosofii SO, RAN ; redkol.: D. Ya. Rezun (otv. red.) [i dr.]. – Novosibirsk, 2004. – S. 123–137.
33. Mینenko, N. A. O vliyanii ssylki na semejnuyu zhizn' russkijh krest'yan Zapadnoj Sibiri v HVIII – pervoj polovine HIH veka [Tekst] / N. A. Mینenko // Ssylka i obshchestvenno-politicheskaya zhizn' v Sibiri (XVIII – nachala XIX v.) / AN SSSR, In-t istorii, filologii i filosofii ; pod. red. L. M. Goryushkina. – Novosibirsk, 1978. – S. 282–293.

ДУХОВНАЯ ОСНОВА ФОРМИРОВАНИЯ ИНЖЕНЕРНЫХ КАДРОВ В СОВРЕМЕННОЙ РОССИИ (НА ПРИМЕРЕ АЛТАЙСКОГО ГОСУДАРСТВЕННОГО ТЕХНИЧЕСКОГО УНИВЕРСИТЕТА ИМ. И. И. ПОЛЗУНОВА)

О. Н. Шевцова

Алтайский государственный технический университет им. И. И. Ползунова
Барнаул, Россия

Резюме

Статья основана на опыте преподавания гуманитарных дисциплин в АлтГТУ, например, истории России и специальных курсов, которые формируют нравственную основу и гражданскую позицию будущей инженерной интеллигенции.

Ключевые слова:

история, нравственность, культура.

Современная система образования предполагает подготовку высококлассных специалистов во всех отраслях экономики и отвечает требованиям конкурентоспособности государства. Из выступления В. В. Путина на заседании Совета при президенте по науке и образованию «Качество инженерных кадров становится одним из ключевых факторов конкурентоспособности государства, что принципиально важно, основой для его технологической, экономической независимости».

Важное место в подготовке инженерных кадров занимают специальные дисциплины, формирующие будущего специалиста. Вместе с тем, в процессе обучения будущих инженеров, особое значение имеет цикл гуманитарных дисциплин, призванных подготовить базу для формирования научного мировоззрения и гражданской позиции. В ходе модернизации нашей страны на рубеже столетий произошла утрата общечеловеческих ценностей, остро встала проблема патриотического, нравственного и культурного воспитания современного студенчества. Решить проблему возврата к повышению нравственного и культурного воспитания нашей молодежи призваны как средства массовой информации, музеи, библиотеки, так и система образования, гуманизация подготовки специалистов по всем направлениям.

По мнению президента В. В. Путина: « В системе образования должны присутствовать дисциплины (это гуманитарные дисциплины), программа которых и учебные материалы по которым будут формировать личность человека и гражданина, любящего свою Родину, знающего и ценящего его культуру и историю. Такой подход всегда составлял основу российского образования и традиций» [1].

Политика государства в сфере образования ставит такую задачу, как «воспитание патриотов России, граждан правового, демократического, социального государства, уважающих права и свободы личности и обладающих высокой нравственностью» [2].

Выполнение всех задач по формированию будущих инженерных кадров полностью возложено на все кафедры социально-гуманитарного цикла в Алтайском государственном техническом университете (философии и социологии, истории Отечества, политологии и правоведения, иностранных языков другие). Преподаватели кафедры истории Отечества активно включились в эту работу и провели несколько мероприятий по патриотическому воспитанию студентов нашего вуза. Ежегодно в нашем вузе кафедра проводит студенческие олимпиады, посвященные юбилеям наиболее значимых событий в истории страны. В 2013

ДУХОВНАЯ ОСНОВА ФОРМИРОВАНИЯ ИНЖЕНЕРНЫХ КАДРОВ В СОВРЕМЕННОЙ РОССИИ

г. конференция приурочена к 70-летию начала Великой Отечественной войны, а в 2015 г. участие преподавателя кафедры Шевцовой О. Н. в международной конференции посвященной 70-летию Великой Победы (Казахстан). Яркими событиями стали организация и проведение преподавателями кафедры истории Отечества международной студенческой он-лайн конференции (с участием студентов университета им. Аманжолова из Казахстана) по теме «Российская революция 1917 г. к 100-летию событий», а также международной студенческой олимпиады «Народные войны и революции в России. К 100-летию Февральской и Октябрьской революции 1917 г.» Такие мероприятия всегда способствуют не только глубокому изучению студентами исторического материала, его осмысления, понимания, но и оставляют след в формировании духовной жизни каждого человека.

Кроме учебных занятий, которые являются обязательным элементом подготовки специалистов, широко практикуется и проведение внеучебной работы. Она состоит в посещении студентами музея университета с целью изучения истории появления инженерного вуза на Алтае, краеведческого музея (военно-исторический отдел) для знакомства с историей края в годы Великой Отечественной войны. Кафедра проводит экскурсии по городу Барнаула в рамках изучения курса «История Сибири и Алтая» для студентов не только нашего вуза, но и иностранных студентов и гостей. С целью повышения интереса к изучению исторического курса и патриотического воспитания преподаватели кафедры организовали выполнение творческих заданий для студентов, например, по теме Великой Отечественной войны они могут подготовить сообщение об участнике войны, который является родственником студента. Хочется отметить большой интерес студентов к выполнению этого задания. На занятиях они с гордостью и восхищением рассказывают о своих героях войны, показывают фото, наградные листы и другие документы. Многие из этих работ опубликованы в сборниках международных и всероссийских студенческих конференциях. Наша сту-

денческая молодежь стремится к изучению прошлого нашей великой Родины, гордится подвигами своих предков и мы, преподаватели, старшее поколение, воспитанное в лучших традициях русской и советской истории, культуры просто обязаны не только поддерживать этот интерес, но и формировать будущих граждан, специалистов в соответствии с общечеловеческими ценностями.

Об этом говорит ст. 2 «Принципы государственной политики в области образования» (Федеральный закон об образовании) «Гуманистический характер образования, приоритет общечеловеческих ценностей, жизни и здоровья человека, свободного развития личности. Воспитание гражданственности, трудолюбия, уважения к правам и свободам человека, любви к окружающей природе, Родине, семье» [3].

Большое значение в изучении истории малой родины является наследие И. И. Ползунова, чье имя носит технический университет. Студенты знакомятся с творчеством Ползунова в курсе «История Алтайского края», также «История инженерного дела», преподаваемые будущим инженерам. Посещение краеведческого музея, где представлена модель паровой машины И. И. Ползунова, всегда вызывает огромный интерес у наших студентов. В университете проводится научно-практическая конференция, посвященные юбилейным датам жизни и научного творчества И. И. Ползунова. С научными докладами выступают как русские, так и ученые других стран (Польша, Германия, Казахстан).

Коллектив профессорско-преподавательского состава АлтГТУ, студенческая молодежь нашего вуза любят и уважают историю своей страны, гордятся историей своего университета, своего края. Это и есть результат нашей совместной работы по формированию будущих специалистов и патриотов нашей великой страны.

Шевцова Ольга Николаевна – кандидат исторических наук, доцент

Список литературы:

1. О роли инженерных кадров в конкурентоспособности государства [Электронный ресурс] : выступление В. В. Путина на заседании Совета при президенте по науке и образованию / В. В. Путин. – Электрон. текст. дан. – Москва, 2014. – Режим доступа : <http://www.inesnet.ru/2014/06/vladimir-putin-olori-inzhenerykh-kadrov-v-konkurentosposobnosti-gosudarstva>. – Загл. с экрана.
2. Национальная доктрина образования в РФ до 2025 г. [Электронный ресурс] : Постановление правительства РФ № 751 4.10.2000 г. – Электрон. текст. дан. – Москва, 2000. – Режим доступа : <https://base.garant.ru/182563/>. – Загл. с экрана.
3. Об образовании в Российской Федерации [Текст] : Федеральный закон РФ от 29.12.2012 n 273-ФЗ (ред. от 07.05.2013 с изменениями, вступившими в силу с 19.05.2013). – Москва, 2013. – Ст.2, 29.12.2012 г.

THE SPIRITUAL BASIS FOR THE FORMATION OF ENGINEERS IN MODERN RUSSIA (ON THE EXAMPLE OF THE POLZUNOV ALTAI STATE TECHNICAL UNIVERSITY)

O. N. Shevtsova

Polzunov Altai State Technical University
Barnaul, Russia

Abstract

The article is based on the experience of teaching Humanities in the AltSTU, for example, the history of Russia and special courses that form the moral basis and civil position of the future engineering intelligentsia.

Keywords:

history, morality, culture.

References:

1. O roli inzhenernykh kadrov v konkurentosposobnosti gosudarstva [Elektronnyj resurs] : vystuplenie V. V. Putina na zasedanii Soveta pri prezidente po nauke i obrazovaniyu / V. V. Putin. – Elektron. tekst. dan. – Moskva, 2014. – Rezhim dostupa : <http://www.inesnet.ru/2014/06/vladimir-putin-o-rolinzhenernyx-kadrov-v-konkurentosposobnosti-gosudarstva>. – Zagl. s ekrana.
2. Nacional'naya doktrina obrazovaniya v RF do 2025 g. [Elektronnyj resurs] : Postanovlenie pravitel'stva RF № 751 4.10.2000 g. – Elektron. tekst. dan. – Moskva, 2000. – Rezhim dostupa : <https://base.garant.ru/182563/>. – Zagl. s ekrana.
3. Ob obrazovanii v Rossijskoj Federacii [Tekst] : Federal'nyj zakon RF ot 29.12.2012 n 273-FZ (red. ot 07.05.2013 s izmeneniyami, vstupivshimi v silu s 19.05.2013). – Moskva, 2013. – St.2, 29.12.2012 g.

РАЗДЕЛ 4.

НОВЫЕ КОММУНИКАТИВНЫЕ ТЕХНОЛОГИИ В ОБРАЗОВАНИИ ПСИХОЛОГИЯ, ПЕДАГОГИКА, ЛИНГВИСТИКА

УДК 330.163.2

СОЦИАЛЬНЫЕ МЕДИА КАК ИНСТРУМЕНТ ФОРМИРОВАНИЯ ИМИДЖА ПРЕПОДАВАТЕЛЯ ВУЗА

Е. В. Антюфеева

Алтайский государственный технический университет им. И. И. Ползунова
Барнаул, Россия

Резюме

В статье рассматриваются возможности социальных медиа в формировании имиджа ВУЗа и преподавателя ВУЗа, как носителя имиджа организации. Автор обосновывает значимость имиджа в коммуникациях ВУЗа и в образовательном процессе, определяет структуру и функции имиджа преподавателя.

Ключевые слова:

социальные медиа, SMM, имидж преподавателя, имидж ВУЗа, инструменты формирования имиджа.

Проблема положительного имиджа преподавателя ВУЗа в последнее время становится все более актуальной в связи с тем, что коммуникации приобретают большое значение во всех сферах жизни современного человека, в том числе и в сфере образования. Преподаватель по роду своей деятельности должен оказывать влияние на студентов, что повышает значимость его личного имиджа. Педагог должен не только иметь знания по преподаваемой дисциплине, но также ему необходимо обладать комплексом профессиональных компетенций в число которых входит и наличие положительного личного имиджа. «Преподавателю сегодня приходится существовать в условиях высокой информационной конкуренции, за внимание студента. За возможность удовлетворения познавательных и информационных потребностей студентов сегодня борются разнообразные медиа и источники, предоставляющие обучающий и развивающий контент. Современный студент привык к тому, что любую информацию он

может получить в наиболее удобных для него формах и из наиболее авторитетных уст. В таких условиях преподаватель воспринимается не как исключительный источник знаний, а как один из возможных информационных ресурсов. В связи с этим значительно возрастает весомость личных и имиджевых характеристик педагога» [1, с. 27]. Кроме того преподаватель является элементом общего имиджа ВУЗа, он воспринимается потребителями как часть организации и его личный имидж должен работать на общий образ ВУЗа в глазах целевых аудиторий. Таким образом, необходимость формирования персонального имиджа преподавателя это уже не только вопрос его личного выбора, но часть общей корпоративной культуры ВУЗа.

По мнению исследователей, имидж – это образ компании, человека, товара, который создается в восприятии целевых аудиторий на основе эмоциональной перцепции. Г.Г. Почепцов характеризует имидж как «наиболее экономный способ порождения и распознава-

ния сложной социальной действительности; как результат обработки информации; как свернутый текст; как коммуникативную единицу, посредством которой можно работать с массовым сознанием» [2, с. 23]. Традиционно в системе оценок профессионала, в том числе преподавателя, применяется понятие репутации, под которой понимается совокупность социально-значимых качеств. Репутация – это комплекс рациональных, осознанных оценок действий и качеств преподавателя. В то время как имидж – это эмоциональное, внешнее, неосознаваемое восприятие образа человека разными целевыми аудиториями. И репутация, и имидж поддаются управлению, но для создания репутации требуется глубинная и долгосрочная работа. В то время как формирование имиджа – это более доступная технология, приносящая довольно быстрые результаты. Однако формирование имиджа – это осознанная, целенаправленная деятельность, заниматься ею в непубличных профессиях не принято. Большинство преподавателей не задумываются над тем, как их воспринимают студенты, коллеги, широкая общественность. Между тем значимость имиджа в профессиональной деятельности преподавателя трудно переоценить. Имидж помогает преподавателю достичь высоких позиций в восприятии целевыми аудиториями, он повышает значимость и социальный статус профессионала, эффективность его коммуникаций. Преподаватель, заинтересованный в профессиональной самореализации, должен постоянно работать над собственным образом, отражающим его опыт, навыки, профессиональные качества. Однако, кроме достижения личных и профессиональных целей при помощи управления собственным имиджем, преподаватель должен работать и на общий имидж образовательной организации, в которой он работает. Личный образ преподавателя влияет на репутацию и восприятие ВУЗа в целом. Формирование позитивного имиджа преподавателей ВУЗа имеет несомненные выгоды для образовательной организации. В том случае, когда преподаватель узнаваем, является признанным экспертом в своей области, воспринимается целевыми аудиториями как компетентный специалист, на ВУЗ, в котором он работает, распространяется его положительный имидж, делает образова-

тельную организацию более привлекательной и престижной в глазах общественности.

Личный имидж преподавателя является комплексным образованием, в нем выделяют профессиональную компетентность, информированность, владение собственным предметом, общую культуру, правильность речи (вербальный имидж), социально-психологические черты личности, физические параметры человека-носителя имиджа и внешний вид (визуальный имидж). Каждая группа элементов должна оцениваться с точки зрения соответствия формируемому имиджу и корректироваться в соответствии с концепцией образа. Работа по формированию имиджа включает такие этапы, как оценка текущего образа, формулировка ключевых особенностей желаемого имиджа, работа над речью и внешним видом, выстраивание эффективных коммуникаций. Преподаватель взаимодействует с разными целевыми аудиториями: студенты, коллеги, научное сообщество, широкая общественность. По мнению Т. В. Романовой, имидж – это долговременная инициативная коммуникативная роль, которую «играет» человек для достижения популярности, завоевания внимания, поддержания интереса к личности, получения выборной должности и т.д. [3, с. 118]. В связи с этим преподаватель должен целенаправленно работать над стратегиями и тактиками собственных коммуникаций, искать эффективные формы и средства для общения с разными целевыми группами. Традиционная технология работы над имиджем, разработанная В.М. Шепелем, включает следующие базовые этапы: формирование концепции личности, разработка платформы имиджа, работа над внешним имиджем (фейсбилдинг, кинесические элементы, дресс-код), работа над речью личности (вербальный имидж), стратегии коммуникации (манера общения и каналы взаимодействия с целевыми аудиториями).

Сегодня для коммуникации с целевыми группами преподаватель нередко пользуется социальными медиа. Современное общество называют цифровым, так как потребители информации преимущественно получают доступ к средствам массовой коммуникации через цифровые устройства. Понятие социальных медиа призвано обозначить новую реальность, в рамках которой изменяется модель комму-

СОЦИАЛЬНЫЕ МЕДИА КАК ИНСТРУМЕНТ ФОРМИРОВАНИЯ ИМИДЖА ПРЕПОДАВАТЕЛЯ ВУЗА

никации и появляется большое количество информационных площадок для интерактивного взаимодействия с широкой общественностью: социальные сети, интернет-представительства традиционных медиа, видео-ресурсы, блоги, подкасты, вики-ресурсы. Современные способы информирования приводят к формированию новых коммуникационных поведенческих моделей, они характеризуются интерактивностью, высокой вовлеченностью в коммуникации, полилогом, тотальной доступностью информации, высокой скоростью передачи информации. Новые поколения уже не представляют своей жизни без существования социальных сетей и это необходимо учитывать преподавателям, работающим с преимущественно молодежью. Социальные медиа позволяют устанавливать быстрые и широкие связи с разными группами целевых аудиторий. При этом преподаватель должен понимать, что его аккаунт в социальных сетях – это его профессиональный имидж, причем он имеет возможности дополнительного эмоционального воздействия. Благодаря использованию мультимедийных технологий информация в новых медиа передается разными средствами: текст, фото и видеоизображение, аудиоинструменты, графика, это значительно усиливает эмоциональную действенность формируемого имиджа. В связи с этим в социальных медиа имидж формируется быстрее, чем в традиционной информационной среде, и поэтому этот процесс нельзя пускать на самотек. Даже если преподаватель не предполагает общаться на профессиональные темы в социальных сетях, то это не означает, что студенты или коллеги не могут зайти на его страничку и сформировать свое мнение о нем, препятствовать этому может только закрытый профиль. Однако целесообразнее будет воспользоваться возможностями социальных сетей для формирования собственного имиджа в глазах студентов и преподавателей. Современный преподаватель должен учитывать изменения в информационной среде, в которой его авторитет и влияние зависят не только от владения своим предметом и личностных качеств, но и от умения преподнести себя, умения устанавливать коммуникации. Для современных студентов является привычной моделью взаимодействие с людьми через социальные сети, они оценивают

партнера по коммуникации через его аватар и профиль в социальной сети. Такой подход позволяет сделать коммуникации более персонализированными, что является приметой нынешнего времени. О нарастающей персонализации сегодня много пишут специалисты по коммуникациям, в первую очередь об этом, конечно, стали говорить в сфере маркетинга. Именно персонализированный подход к коммуникации с потребителем позволяет компаниям повышать эффективность взаимодействия с ним, что способствует формированию положительного имиджа. В сфере образования, которая, так или иначе, все-таки относится к сфере услуг, также необходимо работать над повышением качества. Оно заключается не только в улучшении материально-технической базы и в наборе формируемых компетенций, но и в работе над имиджем ВУЗа и преподавателя, так как современному студенту важно уже не только что преподают, но и как, и кто. Поэтому преподаватель может дополнить свой профессиональный образ «человеческими» чертами, рассказывая на своих страницах в соцсетях о своих увлечениях, своих научных интересах, о профессиональных событиях. Это формирует образ интересной, разносторонней личности, а не просто человека, обладающего набором каких-то знаний и умений.

Базовые принципы начала работы с аудиторией в социальных сетях такие же, как и в других сферах: определиться с целевой аудиторией, каналами коммуникации (в данном случае выбрать подходящую социальную сеть и создать коммуникацию) [5]. Нужно понимать, что социальные сети сегодня четко дифференцируются по аудитории, во ВКонтакте локализуется более молодая аудитория, в частности абитуриенты и студенты; Facebook ориентирован на более взрослую и интеллектуальную аудиторию, в ней преподаватель может взаимодействовать с коллегами, с родителями студентов и абитуриентов; «Одноклассники» постепенно становятся возрастной сетью, поэтому стоит подумать, необходима ли профессиональная страница в этой сети; LinkedIn – это специализированная сеть для установления деловых контактов, в ней преподаватель может коммуницировать с представителями разных производственных и экономических отраслей, с коллегами.

Следующий шаг при формировании личного имиджа – это разработка стратегии коммуникации, т.е. необходимо сформулировать главную цель и идейную концепцию имиджа, далее нужно определиться с контентом. Начать необходимо, как всегда бывает в имиджелогии, с внешнего, т.е. правильно оформить страницу в социальной сети, выбрать фото, наполнить графы страницы нужной информацией, на этом этапе нужно подумать о степени приватности страницы, что отражается в настройках. Далее начинается систематическая работа с контентом, преподаватель должен поддерживать контакты со своими подписчиками, но не «спамить», т.е. не выставлять слишком много контента, достаточно для формирования и поддержания образа 1–2 контактов в неделю, можно работать и в ежедневном режиме, но не рекомендуется делать более одной публикации в день. При работе над контент-планом нужно помнить о функциях контента в социальных сетях. Выделяют развлекательную, обучающую, информирующую, имиджевую, вовлекающую и продающую функции. Контент должен быть интересным и полезным для целевой аудитории, а также быть высокого качества. Для личной странички преподавателя целесообразно чередовать имиджевую, развлекательную, новостную, образовательную и коммуникационную информацию. Можно размещать на своей странице информацию о профессиональных событиях, об интересных фактах из сферы научных интересов, преподаватель может из-

лагать в своих постах собственную точку зрения по каким-то актуальным проблемам. Также не стоит забывать, что личный бренд – это, в первую очередь, человек, поэтому на своих страницах преподаватель может рассказывать о своих увлечениях, впечатлениях о каких-то событиях, чтобы формировался образ живого человека.

Таким образом, проблема формирования привлекательного имиджа преподавателя может решаться при помощи современных информационных технологий. Социальные медиа – эффективный инструмент привлечения и поддержания целевых аудиторий, они позволяют с небольшими затратами достичь высоких результатов по формированию и поддержанию имиджа. Грамотно и правильно оформленная страница в социальных сетях и ее умелое ведение позволяет создавать благоприятное впечатление о преподавателе, налаживать эффективные профессиональные коммуникации с представителями разных целевых аудиторий (студенты, коллеги, широкая общественность), формировать индивидуальный формат взаимодействия и обмена информацией с целевыми аудиториями, повышать лояльность целевых аудиторий, способствовать формированию личного бренда преподавателя и работать на позитивный имидж ВУЗа, в котором работает преподаватель.

Антюфеева Елена Васильевна – кандидат филологических наук, доцент

Список литературы

1. Антюфеева, Е. В. Имидж преподавателя вуза как часть профессиональной компетентности [Текст] / Е. В. Антюфеева // Современное гуманитарное научное знание : материалы международной научно-практической конференции «Мультидисциплинарный подход-2017» / Министерство образования и науки Российской Федерации, Управление Алтайского края по образованию и делам молодежи, ФГБОУ ВО «Алтайский государственный технический университет им. И.И. Ползунова». Барнаул : Изд-во АлтГТУ, 2017. – С. 26–30.
2. Почепцов, Г. Г. Имиджелогия [Текст] / Г.Г. Почепцов. – Москва : Рефл-бук; Киев: Ваклер, 2001. – 698 с.
3. Романова, Т. В. Коммуникативный имидж и речевой портрет современного политика бренда [Текст] / Т. В. Романова // Политическая лингвистика. – 2009. – № 1. – С. 109–118.
4. Шепель, В. М. Имиджелогия: секреты личного обаяния [Текст] / В. М. Шепель. – Москва : Народное образование, 2002. – 576 с.
5. Лебедева, Д. К. Социальные сети как эффективный инструмент повышения имиджа вуза [Электронный ресурс] / Д. К. Лебедева // материалы XXIII междунар. студ. науч.-практ. конф. «Молодежный научный форум Общественные и экономические науки». № 4(23). – электрон. текст. дан. – Режим доступа: URL: [https://nauchforum.ru/archive/MNF_social/4\(23\).pdf](https://nauchforum.ru/archive/MNF_social/4(23).pdf) (дата обращения: 17.10.2018). – Загл. с экрана.

SOCIAL MEDIA AS A TOOL OF FORMATION OF IMAGE OF HIGH SCHOOL TEACHER

E. V. Antyufeeva

Polzunov Altai State Technical University
Barnaul, Russia

Abstract

The article discusses the possibility of social media in the formation of the image of the University and the University teacher, as a carrier of the image of the organization. The author substantiates the importance of the image in the communications of the University and in the educational process, determines the structure and functions of the image of the teacher.

Key words:

social media, SMM, teacher's image, image of the University, tools of image formation.

References:

1. Antyufeeva, E. V. Imidzh prepodavatelya vuza kak chast' professional'noj kompetentnosti [Tekst] / E. V. Antyufeeva // *Sovremennoe gumanitarnoe nauchnoe znanie : materialy mezhdunarodnoj nauchno-prakticheskoy konferencii «Mul'tidisciplinarnyj podhod-2017»* / Ministerstvo obrazovaniya i nauki Rossijskoj Federacii, Upravlenie Altajskogo kraja po obrazovaniyu i delam molodezhi, FGBOU VO «Altajskij gosudarstvennyj tekhnicheskij universitet im. I.I. Polzunova». Barnaul : Izd-vo AltGTU, 2017. – S. 26–30.
2. Pohepcov, G. G. Imidzhelogiya [Tekst] / G.G. Pohepcov. – Moskva : Refl-buk; Kiev: Vakler, 2001. – 698 s.
3. Romanova, T. V. Kommunikativnyj imidzh i rechevoj portret sovremennogo politika brenda [Tekst] / T. V. Romanova // *Politicheskaya lingvistika*. – 2009. – № 1. – S. 109–118.
4. SHepel', V. M. Imidzhelogiya: sekrety lichnogo obayaniya [Tekst] / V. M. SHepel'. – Moskva : Narodnoe obrazovanie, 2002. – 576 s.
5. Lebedeva, D. K. Social'nye seti kak effektivnyj instrument povysheniya imidzha vuza [Elektronnyj resurs] / D. K. Lebedeva // *materialy XXIII mezhdunar. stud. nauch.-prakt. konf. «Molodezhnyj nauchnyj forum Obshchestvennye i ekonomicheskie nauki»*. № 4(23). – elektron. tekst. dan. – Rezhim dostupa: URL: [https://nauchforum.ru/archive/MNF_social/4\(23\).pdf](https://nauchforum.ru/archive/MNF_social/4(23).pdf) (data obrashcheniya: 17.10.2018). – Zagl. s ekrana.

АКМЕОЛОГИЯ КАК НЕОБХОДИМОЕ УСЛОВИЕ ЭФФЕКТИВНОСТИ ОБУЧЕНИЯ АСПИРАНТОВ ИНОСТРАННОМУ ЯЗЫКУ

Г. П. Афанасьева

Алтайский государственный технический университет им. И. И. Ползунова
г. Барнаул, Россия

Резюме

В статье рассматриваются влияние образов на продуктивность мышления, умение перейти от образа к понятию и наоборот, формирование акме как способа осуществления процессов интериоризации и экстериоризации; в тексте приведены работы известных ученых-психологов, философов, педагогов, рассматривающих акме как необходимое условие расширения возможностей познания индивида, позволяющего решать сложные задачи; во время работы с аспирантами нами сделаны выводы, приведенные в статье в качестве примеров не линейного, но синергетического подхода к изучению иноязычных текстов, позволяющего согласовывать вербальный и невербальный компоненты, кроме того, предлагаются составленные нами таблицы сравнения сформированности акме на русском и немецком языках; использование данных таблиц заметно повышает эмоциональное состояние аспирантов, что, в свою очередь, регулирует процесс выработки и принятия решений и обеспечивает эффективность работы над языком.

Ключевые слова:

акмеология, критерии сформированности акме, роль мыслительных процессов, сравнение русского и немецкого языков.

Подготовка специалистов в техническом вузе требует не только решения современных технических, но и акмеологических задач. Необходимость акмеологического подхода, требующего повышения эффективности мышления, актуальна не только при обучении студентов профессиональным дисциплинам, но и при обучении их иностранному языку, а также подготовкой аспирантов к кандидатскому экзамену по иностранному языку. Поскольку всякое обучение требует знания психологической природы обучаемых, в освоении акмеологического подхода необходимо рассматривать общепсихологический аспект изучения мыслительных процессов.

При всей специфичности иностранных языков, обучение им студентов и аспирантов в техническом вузе должно учитывать различные психические проявления обучаемых субъектов в процессе мышления, как и при обучении их специальным предметам на родном языке. По Селивановой Э. Б. «...основа мыслительного процесса – прошлый опыт».

Мы видим это при обучении студентов и аспирантов иностранному языку. Эту мысль высказывает и Д. Брунер в главе «Интуитивность и аналитичность мышления: о приемах умственной деятельности». В ней в частности отмечается: «...единство между содержанием знаний, усваиваемых в определенной системе, и той умственной работой, тоже приведенной в систему, которая нужна для усвоения и применения этих знаний» [1]. Д. Брунер подчеркивает, что «...уникальным свойством человека является то, что его индивидуальное развитие зависит от истории его вида в целом, но не той истории, которая закодирована в генах и хромосомах, а, скорее, той, которая отражена в культуре, внешней по отношению к человеческому и по своему охвату превышающей опыт каждого отдельного человека» [2]. Безусловно, свойство это учитывается в обучении студентов и в работе с аспирантами.

Представление о том, что аспиранты, готовящиеся к кандидатскому экзамену, самостоятельно определяют для себя способы

АКМЕОЛОГИЯ КАК НЕОБХОДИМОЕ УСЛОВИЕ ЭФФЕКТИВНОСТИ ОБУЧЕНИЯ АСПИРАНТОВ ИНОСТРАННОМУ ЯЗЫКУ

подготовки, зачастую оказывается ошибочным. Дело в том, что, как известно, в техническом вузе обучение иностранному языку осуществляется в течение двух лет по одной паре в неделю, студенты же в основном с недостаточными знаниями иностранного языка и те из них, что поступают в аспирантуру, должны в какой-то мере переучиваться.

Работа студентов над подготовкой кандидатского экзамена по иностранному языку заставляет преподавателя задуматься о необходимости определенных условий, обеспечивающих наиболее эффективное владение изучаемым материалом. При этом на первый план выдвигается индивидуальный подход к каждому аспиранту, учет его личностных способностей и возможностей, поскольку team-work, имеющая успех в студенческой группе, не имеет большого значения при подготовке аспирантов, тем более, что у всех аспирантов разные специальности и разные темы исследования. Таким образом, акмеология изучает не только полученные достижения зрелой личности и их мотивы, но, в первую очередь, процессы решения задач, что невозможно без исследования мышления.

Анализируя работы аспирантов, представляемых ими в качестве материала для исследования, мы пришли к выводу, что в структуре интеллектуальных действий не у всех испытуемых существует целостность в согласовании вербального и невербального компонентов, что отрицательно влияет на умения выделять главное и адекватно воспринимать изучаемый материал. Данные выводы имеют место, как на русском, так и иностранном языке.

Формирование данных свойств возможно при условии акмеологического подхода к аспирантам при их подготовке к кандидатскому экзамену по иностранному языку.

Предполагается, что в аспирантуру приходят зрелые личности, способные самостоятельно разрабатывать определенные исследования, имеющие достаточную релевантность для науки. Другими словами, такие аспиранты должны иметь достижения и мотивы в стадии акме.

Определяя возможности сформированности акме, мы опирались на теоретические исследования, данные выдающихся психологов и педагогов современности, подчерки-

вающие мыслительную деятельность как процесс решения задач, возникающих перед человеком, используемый при этом в качестве модели исследования мыслительной деятельности [3].

Понимание целей исследования неразрывно связано с определенным пониманием процесса решения их. Так, С. И. Мещерякова подчеркивает мнение многих авторов, четко разделяющих предметный (логический, последовательный) и психологический пути решения задачи. Отношения между ними подобны отношению между логикой и психологией: «Проблемой логики является вопрос об истине, о познавательном отношении мышления к бытию. Проблемой психологии является протекание мыслительного процесса, Мыслительная деятельность индивида» [3, с. 343]. Основываясь на этом, можно утверждать, что «...предметом психологии решения задач служат протекающие во внутреннем плане мыслительные процессы, а не логические отношения между экстерииоризированными продуктами мышления» [6, с. 21].

В работе над диссертационным исследованием аспирант приходит к нахождению индивидуального способа деятельности, что повышает его эмоциональную активность. Это подтверждает П. В. Симонов [7].

Изучая акмеологические возможности аспирантов, мы обращаем их внимание на существенное изменение мирового информационного пространства, что привлекает небывалые возможности овладения новой информацией. Но открытое образовательное пространство требует новых подходов к обучению. И прежде всего мы имеем в виду синергетические основы обучения. Синергетика как теория и как метод обучения предусматривает не линейный подход, а синтезирующий, объемный, охватывающий мировые достижения и перспективы, позволяющий открыть новые возможности для себя как специалиста с точки зрения этих достижений и перспектив.

Поскольку синергетика – это теория возникновения новых свойств у целого, состоящего из взаимодействующих объектов, и это подход, требующий для своей разработки сотрудничества специалистов из различных областей знаний, что может открыть новый виток в процессе интегрирования информа-

ции, интериоризированной отдельной личностью. Этапы деятельности, следуя один за другим, постоянно добавляют новое знание, помогающее осуществить критерии сформированности акме аспирантов.

Для сравнения критериев сформированности акме аспирантов на русском и немецком языках мы составили таблицы (см. таблицу 1).

Таблица 1 – Критерии сформированности акме аспирантов на русском и немецком языках

Русский язык	Немецкий язык
1. Самостоятельный выбор темы.	1. Поиск и выбор текста на немецком языке.
2. Самостоятельная постановка эксперимента.	2. Краткое описание эксперимента на немецком языке.
3. Сравнение имеющихся данных с полученными экспериментальными.	3. Поиск примеров экспериментальных данных, близких к теме, на немецком языке.
4. Демонстрация способностей к доказательству правильности полученных результатов эксперимента.	4. Краткое представление результатов эксперимента на немецком языке.

При этом практически возникает перечень обсуждений, гарантирующих успех:

1. После обсуждения данных таблицы каждый точно знает, что ему делать.
2. При этом возникает ощущение сделать шаг вперед.
3. Каждый участник обсуждения пытается внести новые идеи.
4. Предложенные идеи решаются в предметных конструктивных дискуссиях.
5. Внесение результатов обсуждения в протокол помогает формированию акмеологических способностей аспирантов.

Большое значение имеет при этом работа над соответствующими речевыми средствами на немецком языке. В качестве примеров можно привести следующее:

Unser Thema heisst heute... .

Gestatten Sie eine Zusatzfrage?

Auf der Tagesordnung stehen folgende Punkte:

Wollte jemand zu diesem Punkt etwas sagen?

Sind Sie der Ansicht, das

Dürfte ich einen Vorschlag machen?

Ich glaube, wir müssen die Diskussion beenden.

Мы принимаем во внимание важность работы над лексикой немецкого языка при знакомстве аспиранта с текстом. Сюда входят следующие моменты:

1. Составление реестра предметных терминов;

2. Систематизация дефиниций терминов;
3. Описание родственности специальных терминов;
4. Найти из практики примеры специальных терминов;
5. Разграничить категории общего и специального значения терминов;
6. Применять специальные термины в определенных ситуациях;
7. Раскрывать значение специальных терминов из контекста;
8. Попытаться сформулировать, почему отдельные специальные термины запоминаются легко, другие трудно.

Работая над иностранным языком, мы пришли к выводу, что специализированные иноязычные тексты, имеющие информативное значение для аспирантов, повышают их мотивированность и дают возможность сравнивать технические достижения на русском и немецком языках, а также перспективы дальнейшего развития систем и методов моделирования у нас и в Германии. Это возможно при использовании немецкого языка аспирантом в диссертационной работе.

При этом хочется для примера формирования акме студентов обратиться к его работе на немецком языке и интерпретации ее на русском.

Entwicklung einer Simulationsmethode zur zeiteffizienten Berechnung von Tiefziehprozessen.
Ausblick.

АКМЕОЛОГИЯ КАК НЕОБХОДИМОЕ УСЛОВИЕ ЭФФЕКТИВНОСТИ ОБУЧЕНИЯ АСПИРАНТОВ ИНОСТРАННОМУ ЯЗЫКУ

Der praktische Nutzen der in dieser Arbeit entwickelten Simulationsmethode könnte zudem durch eine weitere Verbesserung der Genauigkeit gesteigert werden. Die Methode ist zwar in der Art ausgelegt, dass alle relevanten Einflussgrößen des Tiefziehprozesses berücksichtigt werden können, einige praktisch relevante Einflussgrößen werden in der Implementierung der Simulationsmethode jedoch vernachlässigt.

Etwas aufwändigere Weiterentwicklungen der Simulationsmethode lassen sich durch die Verbesserung entscheidender Modellannahmen realisieren. Zwei wesentliche Vereinfachungen, die die Genauigkeit der entwickelten Simulationsmethode negativ beeinflussen, sind die Annahme, dass das Fließfeld statisch ist, sich also während des Prozesses nicht ändert, und die voneinander unabhängige Berechnung der einzelnen Fließfeldsegmente, die vor allem bei komplex gekrümmten Ziehkantengeometrien zu Ungenauigkeiten führt. Bei weniger hohen Anforderungen an die Berechnungsgeschwindigkeit besteht die Möglichkeit diese Fehler zu beheben, indem die Fließfeldberechnung nicht in mehreren Segmenten mithilfe von Ansatzfunktionen sondern durch eine numerische Berechnung umgesetzt wird.

Разработка метода моделирования эффективного по времени расчета процесса глубокой вытяжки.

Перспектива.

Практическое применение метода моделирования, разработанного в этой работе, также может быть увеличено путем дальнейшего улучшения точности. Метод действительно разработан таким образом, чтобы все соответствующие параметры процесса глубокой вытяжки могли быть приняты во внимание, некоторыми существенными факторами практически можно пренебречь при осуществлении способа моделирования. Более сложные разработки метода моделирования могут быть достигнуты путем улучшения ключевых модельных предположений. Два основных упрощения, которые негативно влияют на точность разработанного метода моделирования, это предположение, что поле потока является статическим, не изменится в процессе, и независимый расчет каждого сегмента поля течения, что приводит, особенно в

сложных криволинейных рисунок края геометрий неточности.

Примеры, приведенные нами, подтверждают акмеологические обоснования рассмотрения аспирантами успешного подхода к немецкому и русскому вариантам. Более того, акме, достигаемое или достигнутое человеком, свидетельствует о самостоятельности его подхода к конкретной задаче. По определению Абульхановой-Славской «...Субъект не потому субъект, что он уже совершенство, а потому, что он через разрешение противоречий постоянно стремится к совершенству (акме), и в этом состоит его человеческая специфика и постоянно возобновляющаяся жизненная задача» [8, с. 221].

При этом формирование акме предполагает проявление способности осуществлять процесс интериоризации как «переход от внешних воздействий на внутренние образования внутреннего плана деятельности» и экстериоризации как «переход внутренних действий во внешние» [9, с. 269–270].

Основатель акмеологии А.А. Бодалев подчеркивал в своих исследованиях, что акме человека – это «вершина, которую он достиг в своем развитии как индивид (живой организм), как личность и как субъект деятельности». В его понимании субъект – это «созидатель материальных и духовных ценностей, значение которых для общества, прежде всего детерминируется степенью развития его особенностей». Человек как субъект деятельности постоянно развивается, и ученый характеризует прогресс его развития как:

1. изменения в мотивационной сфере человека, в которых сильнее, чем раньше начинают находить свое отражение общечеловеческие ценности;

2. возрастание умения на уровне интеллекта планировать, а затем осуществлять на практике именно те деяния и совершать те поступки, которые соответствуют духу названных ценностей;

3. появление большей способности мобилизовывать себя в преодолении трудностей объективного характера, мешающих проявлять самостоятельность и совершать деяния в соответствии с этими ценностями.

Более объективное оценивание своих сильных и слабых сторон и степени готовно-

сти к новым, более сложным деяниям и ответственным поступкам [10, с.72].

Отсюда можно сделать вывод, что для того, чтобы достичь высшей точки в своем развитии – акме, человек должен проявить себя как автономная личность, способная самостоятельно управлять своей деятельностью.

Представители философской антропологии В. И. Слободчиков и Е. И. Исаев рассматривают человека как самосозидающее, трансцендирующее, открытое ко всяким возможностям существо, находящееся в постоянном движении, в постоянном духовном преобразовании себя. Субъект, по определению В. И. Слободчикова и Е. Е. Исаева является «носителем предметно-практической деятельности и познания, источник активности, направленной на объект» [11, с. 249].

По мнению А.А. Бодалева основным условием для достижения акме является предельно высокая активность человека в деятельности, «его высокая способность осознанно или интуитивно на основе интеграции накопленного опыта, познания, общения, труда, принимать и реализовывать оптимальные решения наиболее сложных задач, возникающих в повседневной жизни» [10, с. 51].

Мы постоянно убеждаемся в обоснованности данных высказываний, работая с аспирантами, и в необходимости анализа изменений в объективном оценивании аспирантами своих сильных и слабых сторон.

Большое значение при этом представляет сравнение текстов на русском и немецком языках, причем имеются в виду, как языковые особенности каждого языка, так и профессиональные, выраженные на том и другом языке.

Работа над иностранным языком побуждает аспирантов к использованию своего мыслительного аппарата, собственно общей сущности мышления, которая выражается во взаимодействии его с образным и понятийным компонентами.

Каким образом работа над материалом преобразовывается в мышлении занимала психологов? По мнению Шопенгауэра, «мысли умирают в тот момент, когда они воплощаются в слова». Как считал А. Эйнштейн, «...психические явления, служащие, видимо элементами мышления, являются оп-

ределенными символами и более или менее ясными образами, которые могут произвольно порождаться и комбинироваться».

Продуктивность мышления, возникающая при образном компоненте, вносит новизну в представления на русском языке текстов, изучаемых на немецком языке.

Таблицы критериев сформированности акме на русском и немецком языках, предлагаемые нами аспирантам, свидетельствуют о успешности аспирантов при решении данных таблиц, которая определялась умением своевременно перейти от образа к понятию и наоборот. Данная разработка была осуществлена нами на основе положения о взаимосвязи вербально-логических и образных компонентов в мышлении, выдвинутого в трудах С. Л. Рубинштейна и Б. Г. Ананьева.

Влияние образов на продуктивность прослеживается в научном творчестве, в обучении и в других видах деятельности. Влияние их весьма заметно и в работе аспирантов над иноязычными текстами, формирующее способность оперировать образами, что повышает эмоциональную активность в поиске принятия решения [13, с. 40–48].

Ознакомление аспирантов с предложенными нами таблицами помогают им воспользоваться произвольной активностью выбора цели действий, представлением собственных действий, осознанием успешности их понимания достигнутых результатов.

Несомненно, что иноязычные тексты представляют собой значительную трудность при работе над ними и сравнении их с отечественными. Поэтому мы предлагаем примеры на немецком и русском языках для последующего перехода к самостоятельным решениям при работе над оригинальными иноязычными текстами.

Как отмечает К. Е. Изард «... Эмоциональная система является основным средством окраски познания, решения и действия. Адаптивные способности человека связаны не только с возможностями реакций на побуждение, но и с возможностью реагировать на какие бы, то, ни было обстоятельства, вызывающие положительную и отрицательную эмоции» [12]. Руководствуясь этим, целесообразно поддерживать те побуждения и обстоятельства, которые вызывают положительные эмоции. К таким побуждениям отно-

АКМЕОЛОГИЯ КАК НЕОБХОДИМОЕ УСЛОВИЕ ЭФФЕКТИВНОСТИ ОБУЧЕНИЯ АСПИРАНТОВ ИНОСТРАННОМУ ЯЗЫКУ

сятся объекты, «...обладающие достаточной сложностью, новизной или неопределенностью» [12].

К таким объектам мы относим проверочные уровни владения немецким языком, данные в специальной шкале, подготовленной в Германии для всех лиц, изучающих немецкий язык.

Компетенте Sprachverwendung C2

Канн praktisch alles, was er / sie liest oder hört, mühelos verstehen. Kann Informationen aus verschiedenen schriftlichen und mündlichen Quellen zusammenfassen und dabei Begründungen und Erklärungen in einer zusammenhängenden Darstellung wiedergeben. Kann sich spontan, sehr flüssig und genau ausdrücken und auch bei komplexeren Sachverhalten feinere Bedeutungsnuancen deutlich machen.

C1

Канн ein breites Spektrum anspruchsvoller, längerer Texte verstehen und auch implizite Bedeutungen erfassen. Kann sich spontan und fließend ausdrücken, ohne öfter deutlich erkennbar nach Worten suchen zu müssen. Kann die Sprache im gesellschaftlichen und beruflichen Leben oder in Ausbildung und Studium wirksam und flexibel gebrauchen. Kann sich klar, strukturiert und ausführlich zu komplexen Sachverhalten äußern und dabei verschiedene Mittel zur Textverknüpfung angemessen verwenden.

Selbständige Sprachverwendung B2

Канн die Hauptinhalte komplexer Texte zu konkreten und abstrakten Themen verstehen; versteht im eigenen Spezialgebiet auch Fachdiskussionen. Kann sich so spontan und fließend verständigen, dass ein normales Gespräch mit Muttersprachlern ohne grössere Anstrengung auf beiden Seiten gut möglich ist. Kann sich zu einem breiten Themenspektrum klar und detailliert ausdrücken, einen Standpunkt zu einer aktuellen Frage erläutern und die Vor- / Nachteile verschiedener Möglichkeiten angeben.

B1

Kann die Hauptpunkte verstehen, wenn klare Standardsprache verwendet wird und wenn es um vertraute Dinge aus Arbeit, Schule, Freizeit usw. geht. Kann die meisten Situationen bewältigen, denen man auf Reisen im Sprachgebiet begegnet. Kann sich einfach und zusammenhängend über vertraute Themen und persönliche Interessengebiete äußern. Kann über Erfahrungen und Ereignisse berichten, Träume, Hoffnungen und Ziele beschreiben und zu Plänen und Ansichten kurze Begründungen oder Erklärungen geben.

Elementare Sprachverwendung A2

Канн Sätze und häufig gebrauchte Ausdrücke verstehen, die mit Bereichen von ganz unmittelbarer Bedeutung zusammenhängen (z. B. Informationen zur Person und zur Familie, Einkaufen, Arbeit, nähere Umgebung). Kann sich in einfachen, routinemäßigen Situationen verständigen, in denen es um einen einfachen und direkten Austausch von Informationen über vertraute und geläufige Dinge geht. Kann mit einfachen Mitteln die eigene Herkunft und Ausbildung, die direkte Umgebung und Dinge im Zusammenhang mit unmittelbaren Bedürfnissen beschreiben.

A1

Канн vertraute, alltägliche Ausdrücke und ganz einfache Sätze verstehen und verwenden, die auf die Befriedigung konkreter Bedürfnisse zielen. Kann sich und andere vorstellen und anderen Leuten Fragen zu ihrer Person stellen - z. B. wo sie wohnen, was für Leute sie kennen oder was für Dinge sie haben - und kann auf Fragen dieser Art Antwort geben. Kann sich auf einfache Art verständigen, wenn die Gesprächspartnerinnen oder Gesprächspartner langsam und deutlich sprechen und bereit sind zu helfen.

Таким образом, критерии сформированности акмеологических свойств у аспирантов являются необходимыми при специализированном диссертационном исследовании для использования материалов на иностранном языке.

Афанасьева Галина Павловна – кандидат педагогических наук, профессор

Список литературы

1. Богоявленский, Д. Н. Актуальные проблемы психологии обучения [Текст] / Д. Н. Богоявленский // Советская педагогика. – № 10/63. – С. 137–140.
2. Брунер Д. Психология познания [Текст] : научное издание / Д. Брунер. – Москва : Прогресс, 1977. – 412 с.
3. Рубинштейн, С. Л. О мышлении и путях его исследования [Текст] : научное издание / С. Л. Рубинштейн. – Москва : Изд-во АН СССР, 1958. – 146 с.
4. Леонтьев, А. Н. Деятельность. Сознание. Личность [Текст] : научное издание / А. Н. Леонтьев. – Москва : Политиздат, 1957. – 304 с.
5. Арстанов, М. Ж. Проблемно-модельное обучение. Вопросы теории и технологии [Текст] : научное издание / М. Ж. Арстанов, П. И. Пидкасистый, Т. С. Хайдаров. – Алма-Ата : Мектеп, 1980. – 207 с.
6. Мещерякова, С. И. Акмеологические основы обучения методу моделирования [Текст] : научное издание / С. И. Мещерякова. – Новосибирск, 1998. – 199 с.
7. Симонов, П. В. Эмоциональный мозг: Физиология. Нейроанатомия. Психология эмоций [Текст] : научное издание / П. В. Симонов. – Москва : Наука. – 1981. – 215 с.
8. Абульханова-Славская, К. А. Деятельность и психология личности [Текст] : научное издание / К. А. Абульханова-Славская. – Москва : Наука, 1980. – 335 с.
9. Ананьев, Б. Г. О проблемах современного человекознания [Текст] : научное издание / Б. Г. Ананьев. – Москва : Наука, 1977. – С. 49–149.
10. Бодалев, А. А. Личность и общение [Текст] : избранные труды / А. А. Бодалев. – Москва : Педагогика, 1983. – 272 с.
11. Слободчиков, В. И. Психология личности. Введение в психологию субъективности [Текст] : учебное пособие для вузов / В. И. Слободчиков, Е. Е. Исаев. – Москва : Школа-Пресс, 1995. – С. 249.
12. Изард, К. Е. Эмоции человека [Текст] : научное издание / К. Е. Изард. – Москва : Изд-во МГУ, 1980 – 427 с.
13. Тихомиров, О. К. Информационная и психологическая теория мышления [Текст] / О. К. Тихомиров // Вопросы психологии. – 1974. – № 1. – С. 40–48.

ACMEOLOGY AS NECESSARY MEANS OF EFFECTIVE POSTGRADUATE FOREIGN LANGUAGE TEACHING

G. P. Afanasieva

Polzunov Altai State Technical University
Barnaul, Russia

Abstract:

The image influence on thinking productivity; the ability to transfer from image to notion and vice versa; the forming of acme as means of interiorization and exteriorization process realizing are described in the article. The text presents the works of well-known psychologists, philosophers, teachers, viewing acme as a necessary condition of an individual learning opportunity widening, allowing solving complex tasks. During the work with postgraduates we came to conclusions and give in the article the examples of not linear but synergetic approach to studying foreign-language texts allowing us to harmonize verbal and non-verbal components, moreover, we offer composed tables of comparison of formed acme in Russian and German; the data used in the tables considerably raise emotional mood of postgraduates, that, in turn, regulates the working-out and decision-making process.

Keywords:

acmeology, acme forming criteria, role of mental process, comparison of Russian and German languages.

References:

1. Bogoyavlenskij, D. N. Aktual'nye problemy psichologii obucheniya [Tekst] / D. N. Bogoyavlenskij // – Sovetskaya pedagogika. – № 10/63. – S. 137–140.
2. Bruner D. Psichologiya poznaniya [Tekst] : nauchnoe izdanie / D. Bruner. – Moskva : Progress, 1977. – 412 s.
3. Rubinshtejn, S. L. O myshlenii i putyah ego issledovaniya [Tekst]: nauchnoe izdanie / S. L. Rubinshtejn. – Moskva : Izd-vo ANSSSR, 1958. – 146 s.
4. Leont'ev, A. N. Deyatel'nost'. Soznanie. Lichnost' [Tekst]: nauchnoe izdanie / A. N. Leont'ev. – Moskva : Politizdat, 1957. – 304 s.
5. Arstanov, M. Zh. Problemno-model'noe obuchenie. Voprosy teorii i tekhnologogii [Tekst] : nauchnoe izdanie / M. Zh. Arstanov, P. I. Pidkastyj, T. S. Hajdarov. – Alma-Ata : Mektep, 1980. – 207 s.
6. Meshcheryakova, S. I. Akmeologicheskie osnovy obucheniya metodu modelirovaniya [Tekst]: nauchnoe izdanie / S. I. Meshcheryakova. – Novosibirsk, 1998. – 199 s.
7. Simonov, P. V. Emocional'nyj mozg: Fiziologiya. Nejroanatomya. Psichologiya emocij [Tekst]: nauchnoe izdanie / P. V. Simonov. – Moskva: Nauka. – 1981. – 215 s.
8. Abul'hanova-Slavskaya, K. A. Deyatel'nost' i psichologiya lichnosti [Tekst]: nauchnoe izdanie / K. A. Abul'hanova-Slavskaya. – Moskva: Nauka, 1980. – 335 s.
9. Anan'ev, B. G. O problemah sovremennogo chelovekoznaniya [Tekst]: nauchnoe izdanie / B. G. Anan'ev. – Moskva : Nauka, 1977. – S. 49–149.
10. Bodalev, A. A. Lichnost' i obshchenie [Tekst]: izbrannye trudy / A. A. Bodalev. – Moskva: Pedagogika, 1983. – 272 s.
11. Slobodchikov, V. I. Psichologiya lichnosti. Vvedenie v psichologiyu sub"ektivnosti [Tekst]: uchebnoe posobie dlya vuzov / V. I. Slobodchikov, E. E. Isaev. – Moskva: Shkola-Press, 1995. – S. 249.
12. Izard, K. E. Emocii cheloveka [Tekst]: nauchnoe izdanie / K. E. Izard. – Moskva: Izd-vo MGU, 1980 – 427 s.
13. Tihomirov, O. K. Informacionnaya i psichologicheskaya teoriya myshleniya [Tekst] / O. K. Tihomirov // Voprosy psichologii. – 1974. – № 1. – S. 40–48.

СОЦИАЛЬНО-ЭКОНОМИЧЕСКИЕ ПРОБЛЕМЫ ПРОДВИЖЕНИЯ ОБРАЗОВАТЕЛЬНЫХ УСЛУГ СФЕРЫ ТУРИЗМА И СЕРВИСА АЛТАЙСКОГО КРАЯ

Н. В. Биттер

Алтайский государственный технический университет им. И. И. Ползунова
г. Барнаул, Россия

Резюме

В статье рассмотрены результаты исследования проблем продвижения образовательных услуг сферы туризма и сервиса Алтайского края. Предложена структура управления маркетингом рынка образовательных услуг в сфере индустрии туризма и сервиса

Ключевые слова:

маркетинг, туризм, сервис, подготовка кадров, образовательное учреждение.

В настоящее время в Алтайском крае происходит насыщение рынка специалистами в данных сферах, но, к сожалению не все специалисты обладают достаточным уровнем квалификации, и попали в данную сферу случайно.

В настоящее время использования маркетинга в сфере образования играет решающую роль в выживании и развитии образовательных учреждений. Значение активной и продуманной маркетинговой политики образовательных учреждений хорошо должно пониматься руководством заведения и как следствие своевременное проведение исследования рынка образовательных услуг. В этой связи и рекламные кампании по продвижению данных услуг необходимо планировать прово-

дятся систематически в течение всего учебного года. С целью выявления проблем продвижения образовательных услуг в сфере гостеприимства и туризма Алтайского края нами было проведено анкетирование 35 студентов третьего курса, обучающихся на направлению «Менеджмент», профиль «Менеджмент в сервисе и туризме» ФГБОУ ВО АлтГТУ им. И. И. Ползунова.

На первый вопрос 58 % студентов ответили, что на их выбор поступления в учебное оказал влияние имидж ВУЗа; 12 % студентов указали – влияние родителей и родственников; привлекла интересная будущая профессиональная деятельность 27 % опрошенных; 3 % –воздержались от ответа (рисунок 1).



Рисунок 1 – Что повлияло на выбор студентами первого курса данного учебного заведения?

СОЦИАЛЬНО-ЭКОНОМИЧЕСКИЕ ПРОБЛЕМЫ ПРОДВИЖЕНИЯ ОБРАЗОВАТЕЛЬНЫХ УСЛУГ СФЕРЫ ТУРИЗМА И СЕРВИСА АЛТАЙСКОГО КРАЯ

Из полученных данных можно сделать вывод, что на успешность маркетинговых мероприятий большое влияние оказывает имидж образовательных учреждений.

На вопрос: «Какие профориентационные мероприятия в учебном заведении влияют на выбор абитуриентов?» были получены сле-

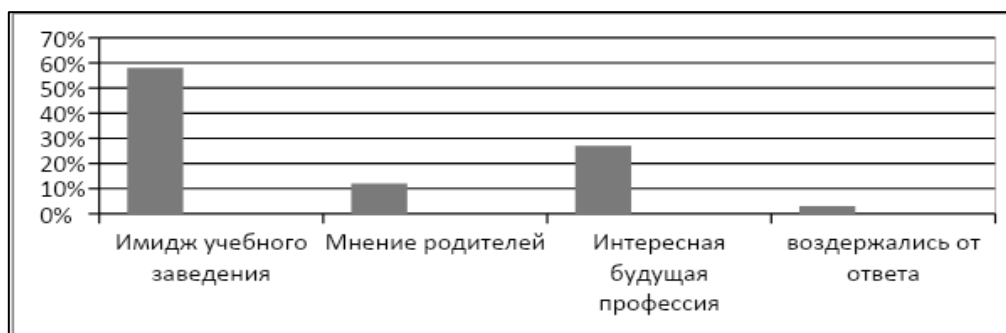
дующие результаты: 70 % опрошенных указали «Дни открытых дверей»; 6 % – ярмарки профессий; 14 % – посещения школ преподавателями учебных заведений школ с проведения профориентационной работы 10 % – мастер классы на факультетах, кафедрах и т.д. (рисунок 2).



Рисунок 2 – Профориентационные мероприятия учебного заведения, влияющие на выбор абитуриентов будущей профессии

Мы видим, что на сегодняшний день основным профориентационным мероприятием является проведение «Дней открытых дверей» в учебных заведениях.

Также нами были проанализированы виды источников информации об учебном заве-

дении. 14 % учащихся указали справочники учебных заведений; 73 % получили интересующую информацию на сайтах учебных заведений; 13 % – от знакомых и других источников информации (рисунок 3).

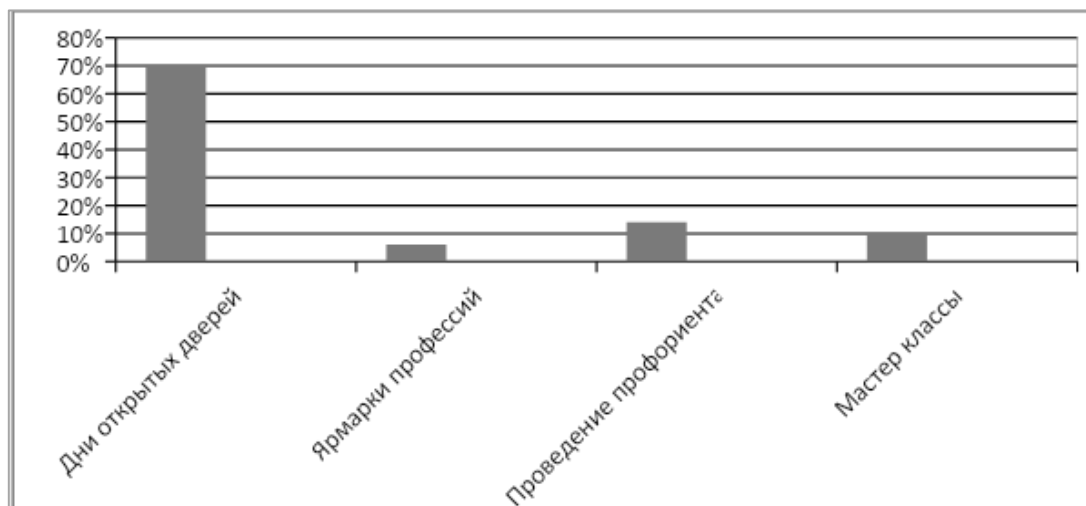

Рисунок 3 – Виды источников информации об учебном заведении

Н. В. БИТТЕР

Были выявлены проблемы, снижающие имидж учебного заведения. Отсутствие бюджет мест на многих направления подготовки

– 56 % учащихся; большое количество часов по непрофилирующим дисциплинам – 37 %; 7 % – внешний вид аудиторий (рисунок 4).

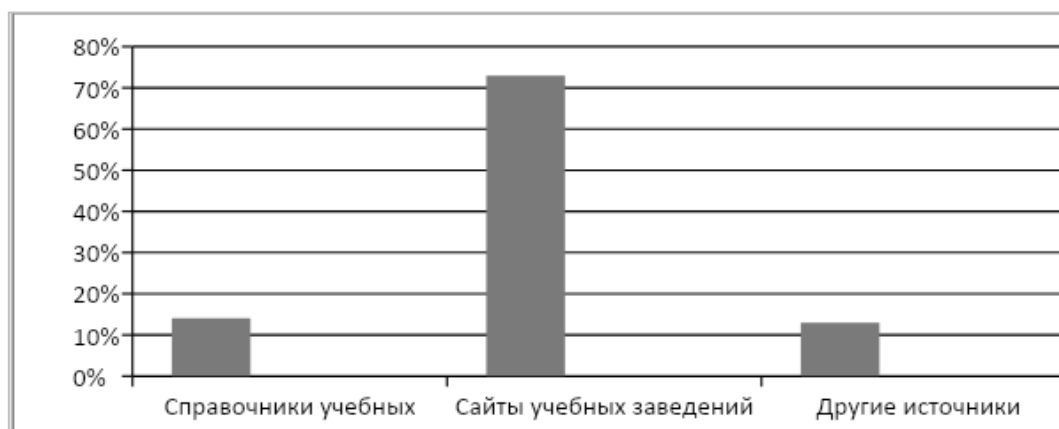

Рисунок 4– Проблемы, снижающие имидж учебного заведения

Мы видим, что основными проблемами являются отсутствие бюджетных мест (в основном это свойственно ВУзам) и большое количество непрофилирующих дисциплин, которые были заменены непрофилирующими кафедрами на профильные дисциплины.

Студентами были предложены, следующие мероприятия, которые могут повлиять на

успешность маркетинговых мероприятий, проводимых в учебных заведениях. Проведение преподавателями ВУЗов в школах курсов по профилирующим дисциплинам будущих специальностей (элективные курсы) – 45 %; встреча с успешными выпускниками ВУЗов – 30 %; экскурсии на предприятия – 25 %.

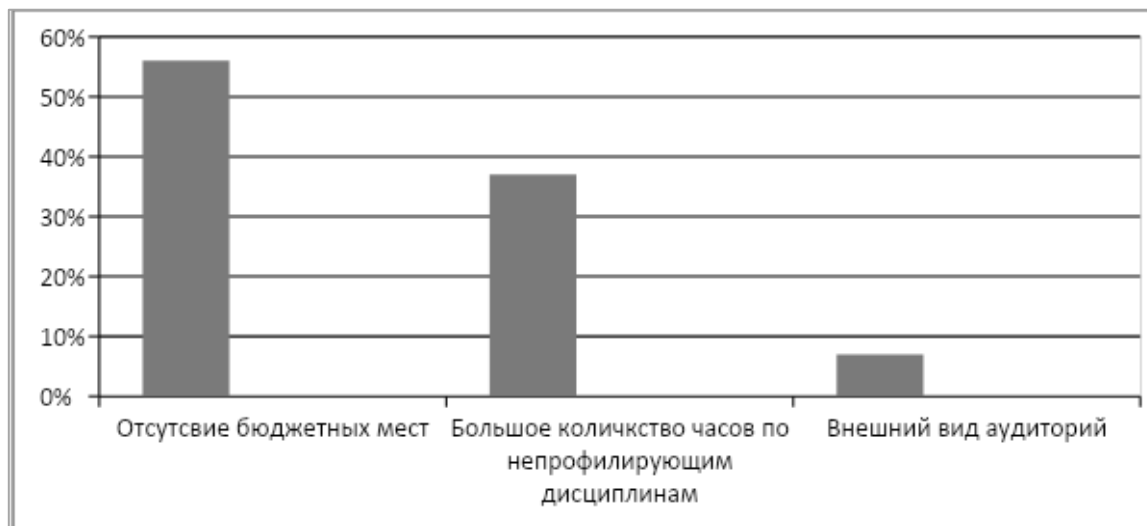

Рисунок 5 – Как изменить имиджевую и профориентационную работу в учебном заведении, с целью большего привлечения абитуриентов

СОЦИАЛЬНО-ЭКОНОМИЧЕСКИЕ ПРОБЛЕМЫ ПРОДВИЖЕНИЯ ОБРАЗОВАТЕЛЬНЫХ УСЛУГ СФЕРЫ ТУРИЗМА И СЕРВИСА АЛТАЙСКОГО КРАЯ

Мы сравнили полученные результаты проведенным нами в 2013 г. подобным исследованием, и видим, что наблюдаются практически такие же проблемы в продвижении образовательных услуг [2].

Итак, мы видим, что в маркетинге открытых систем участники рынка образовательных услуг сферы туризма и сервиса должны опираться на положение о расширении инструментов продвижения услуг: разработка новых методов привлечения абитуриентов, разработка новых учебных дисциплин с учетом запроса рынка работодателей.

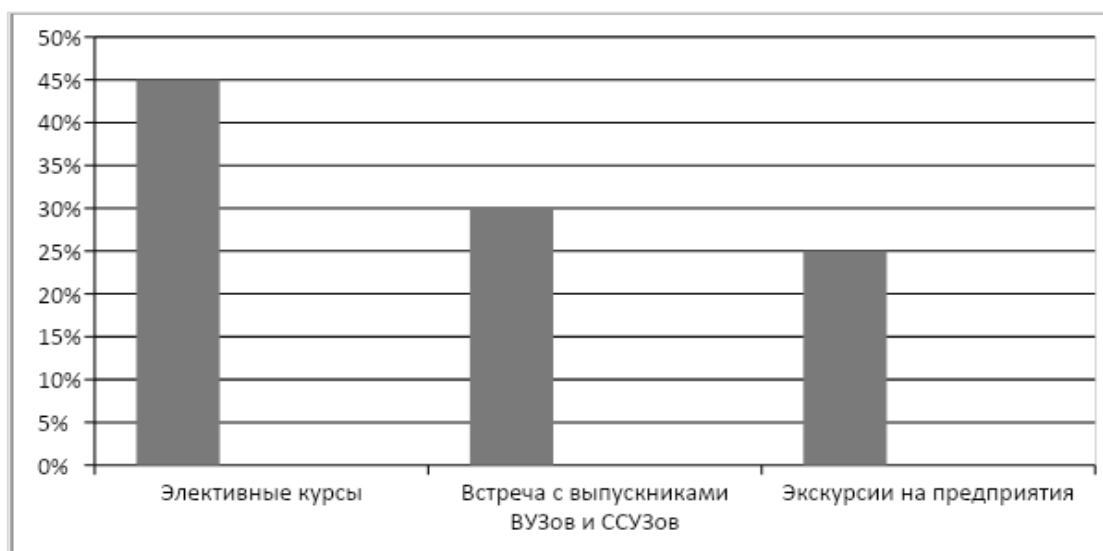
Из всего выше сказанного можно сделать вывод, что образовательные учреждения как субъекты, формирующие и осуществляющие предложение образовательных услуг на рынок, играют решающую роль в становлении маркетинга в сфере образования. Они выполняют ключевые с маркетинговой точки зрения функции.

Каждое образовательное учреждение преследует две цели, опираясь на одно общее основание. Этим общим основанием является образовательная деятельность по подготовке специалистов для выполнения профессиональных общественных задач.

Заказчиком образовательной подготовки молодых специалистов выступает государство и абитуриенты, их родители, которые, как и государство, оплачивают обучение своих детей в соответствии с той ценой, которую запрашивает вуз.

Не каждое образовательное учреждение может организовать собственную маркетинговую службу по продвижению своих образовательных услуг. В этой связи возможна организация секторов, исследовательско-консультационных групп, при управлениях по профориентации.

За основу структуры управления маркетингом образовательных услуг в сфере сервиса и сервиса нами взята организационная структура управления, предложенная А. П. Пакрухиным, в которой отдел маркетинга должен быть подчинен проректору (заместителю директора) по научно-исследовательской работе [4, с. 170].

В предложенной модели отпадает необходимость в «ответственных по маркетингу», т.к. в коллективах кафедр за него логично возложить ответственность на лиц, руководящих научно-исследовательской работой, а

в других подразделениях, включая хозяйственные и другие функциональные и вспомогательные, – непосредственно на руководителей.

Роль такого комитета может выполнять, в соответствии с Типовым положением о высшем учебном заведении, ученый совет вуза.

В предлагаемой структуре отдел маркетинга организован исходно по функциональному, а не товарному принципу. Это, с одной стороны, отвечает высокому уровню профессионализма его персонала, который может быть сформирован непосредственно из преподавателей и научных сотрудников учреждения; с другой стороны, это учитывает родственность и взаимосвязанность большинства объектов маркетинга в образовании.

Помимо этого следует при образовательном учреждении внедрить отдел по продвижению выпускников. Это структурное подразделение, ориентированное на планирование карьеры выпускников, основанное на установлении долгосрочных связей с работодателями по вопросам трудоустройства выпускников. Миссия отдела по продвижению выпускников – содействие профессиональному становлению универсантов и их карьерному росту. Основные направления работы этого отдела:

- проведение рекрутинговых мероприятий (аналог работы кадровых агентства),
- проведение дней карьеры,
- организация встреч студентов с потенциальными работодателями, проведение работодателями и специалистами Центра мастер-классов, круглых столов, и т.п.
- мониторинг рынка труда и формирование базы данных работодателей и вакансий.

Обязателен центр довузовской работы. На профориентационных мероприятиях делать упор на реальных профессиональных успехах преподавателей, студентов и выпускников вуза (гранты, награды, премии и т.п.), а не на возможностях поступить на специальности с минимальным баллом по ЕГЭ.

Нужно внедрить во всех средних образовательных учреждениях элективные курсы, которые помогут учащимся определиться со специализацией и понять, какая профессия ему больше подходит.

Малое значение образовательные учреждения уделяют своим сайтам, особенно сред-

Н. В. БИТТЕР

ние профессиональные учреждения. Для привлечения внимания абитуриентов нужно расширять сайты. На сайте нужно разместить презентации, а также более расширенную информацию о направлениях. Мы рекомендуем организовать на сайтах образователь-

ных учреждений внедрить систему «Онлайн-консультант».

Структура управления маркетингом рынка образовательных услуг в сфере индустрии сервиса и туризма Алтайского края представлена на рисунке 6 (рисунок 6).



Рисунок 6 – Структура управления маркетингом рынка образовательных услуг в сфере индустрии сервиса и туризма

Таким образом, с учетом выявленной специфики использования образовательными учреждениями маркетинговых инструментов при продвижении образовательных услуг, кадрового потенциала образовательных учреждений, а также крайней ограниченности их ресурсов, оптимальной для таких учреждений может быть предложенная нами струк-

тура управления маркетингом образовательных услуг в сфере сервиса и туризма и система реализации маркетинговых мероприятий.

Биттер Наталья Викторовна – кандидат педагогических наук, доцент

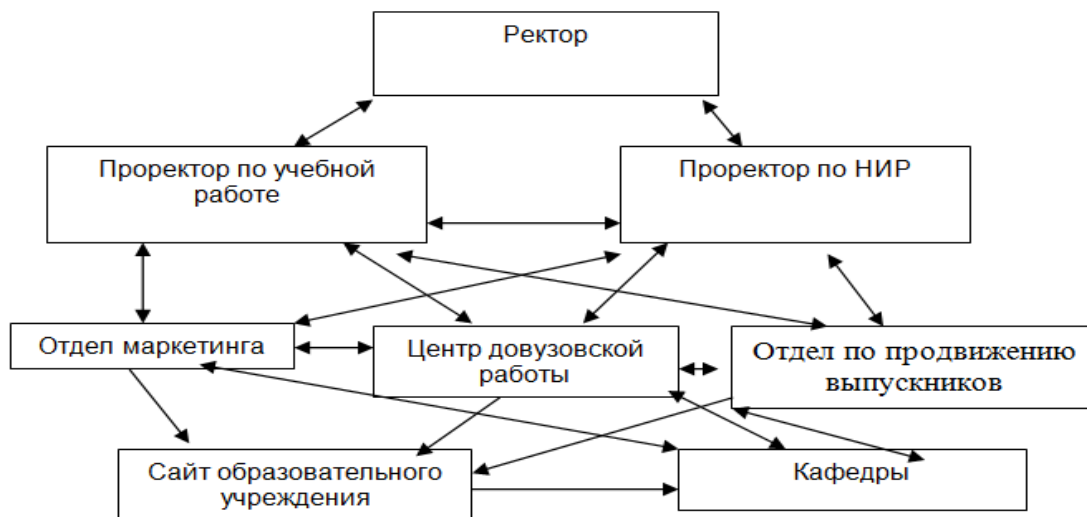
Список литературы

1. Алиев, Ш. М. Рынок образовательных услуг и вопросы его регулирования [Текст] / Ш. М. Алиев. – Москва, 2003. – 122 с.
2. Биттер, Н. В. Проблемы и перспективы маркетинга образовательных услуг в сфере гостеприимства и туризма Алтайского края [Текст] / Н. В. Биттер // Экономика. Сервис. Туризм. Культура ЭСТК-2013 : сборник статей XV Международной научно-практической конференции / Министерство образования и науки РФ, Алтайский государственный технический университет им. И.И. Ползунова. – Барнаул : Изд-во АлтГТУ, 2013. – С. 211–215.
3. Биттер, Н. В. Социально-экономические проблемы маркетинга рынка образовательных услуг в сфере индустрии гостеприимства и туризма Алтайского региона [Текст] / Н. В. Биттер // Вестник алтайской науки. – 2015. – № 3–4(25–26). – С. 114–120.
4. Панкрухин, А. П. Маркетинг образовательных услуг в высшем и дополнительном образовании [Текст] / А. П. Панкрухин. – Москва : Интерпракс, 1995. – 240 с.
5. Шевченко, Д. А. Маркетинг образовательных услуг: стратегия вуза [Электронный ресурс] / Д. А. Шевченко. Электрон. текст. дан. – Режим доступа : http://shevm.blogspot.ru/2011/04/blog-post_252.html – Загл. с экрана.

SOCIAL AND ECONOMIC PROBLEMS OF EDUCATIONAL SERVICES PROMOTION IN THE SPHERE OF TOURISM AND SERVICE OF THE ALTAI KRAI

N. V. Bitter

Polzunov Altai State Technical University
Barnaul, Russia

Abstract

In the article, the research results of promotion problems of educational services in the sphere of tourism and service of Altai territory are presented. Marketing management structure of the educational services market in the field of tourism and service industry are suggested.

Keywords:

marketing, tourism, service, training of specialists, educational institution.

References:

1. Aliev, SH. M. Rynok obrazovatel'nyh uslug i voprosy ego regulirovaniya [Tekst] / SH. M. Aliev. – Moskva, 2003. – 122 s.
2. Bitter, N. V. Problemy i perspektivy marketinga obrazovatel'nyh uslug v sfere gostepriimstva i turizma Altajskogo kraja [Tekst] / N. V. Bitter // *Ekonomika. Servis. Turizm. Kul'tura ESTK-2013 : sbornik statej XV Mezhdunarodnoj nauchno-prakticheskoy konferencii* / Ministerstvo obrazovaniya i nauki RF, Altajskij gosudarstvennyj tekhnicheskij universitet im. I.I. Polzunova. – Barnaul : Izd-vo AltGTU, 2013. – S. 211–215.
3. Bitter, N. V. Social'no-ekonomicheskie problemy marketinga rynka obrazovatel'nyh uslug v sfere industrii gostepriimstva i turizma Altajskogo regiona [Tekst] / N. V. Bitter // *Vestnik altajskoj nauki*. – 2015. – № 3–4(25–26). – S. 114–120.
4. Pankruhin, A. P. Marketing obrazovatel'nyh uslug v vysshem i dopolnitel'nom obrazovanii [Tekst] / A. P. Pankruhin. – Moskva : Interpraks, 1995. – 240 s.
5. Shevchenko, D. A. Marketing obrazovatel'nyh uslug: strategiya vuza [Elektronnyj resur] / D. A. Shevchenko. Elektron. tekst. dan. – Rezhim dostupa : http://shevm.blogspot.ru/2011/04/blog-post_252.html – Zagl. s ekrana.

С. В. ЯСТРЕМСКИЙ И ЕГО ВКЛАД В ИЗУЧЕНИЕ ГРАММАТИКИ ЯКУТСКОГО ЯЗЫКА И НАРОДНОЙ ЛИТЕРАТУРЫ

М. И. Бровченко

Российский государственный аграрный университет – Московская сельскохозяйственная академия
им. К. А. Тимирязева
г. Москва, Россия

Резюме

Статья посвящена политссыльному Сергею Ястремскому. Он отбывал ссылку в 1886–1896 гг. Якутии и принял активное участие в экспедиции И. М. Сибирякова. Его исследования языка и фольклора представляют серьезный вклад в исторической науке.

Ключевые слова:

политическая ссылка, каторга, Кара, Сибирь, научные экспедиции, фольклор, грамматика.

Сергей Васильевич Ястремский занимает заметное место в ряду тех политических ссыльных-поляков, которые оставили в научном наследии свои исследования о языке и фольклоре якутов конца XIX и начала XX вв. Он родился в семье мелкого банковского чиновника в Харькове. В своей Автобиографии Сергей Ястремский отметил, что повлияло на его гимназиста по-иному смотреть на окружающий мир: «Я первую свободную книгу прочитал только в 1873 г. Это было «Былое и Думы» Герцена. Книгу привезла из-за границы моя знакомая, ездившая на всемирную выставку в Вене. Я целиком присоединился к проклятиям Герцена царствованию Николая I» [1].

По окончании гимназии поступил на медицинский факультет. За революционную деятельность в 1880 г. он был приговорён военным судом в Харькове к 10 годам каторги в Сибирь. Через Мценскую пересыльную тюрьму Сергей Ястремский был отправлен на Среднюю Кару, куда прибыл 16 октября 1880 г. О каторге на Каре знали многие. Достаточно подробно о жестоких порядках на Каре написал Ф. Я. Кон в своей книге «В каторге на Каре»: «Каждые две недели происходило самое гнусное – бритье в полголовы – тоже во избежание побега» [2, с. 48]. Находясь на Каре, Ястремский был под судом за принятие участия в беспорядках 11 мая 1882 г. В своих воспоминаниях Ястремский также подтверждал то, о чем писал Ф.

Кон: «После суда я, А. М. Калюжный и Куплеваский уже были посажены вместе в одну камеру. Заковали в ножные кандалы и обрили мне половину головы, потом сделали то же с Калюжным, а черезнесколько дней заковали и Куплеваского» [1]. Тяжелые мучения заключенных, жестокие унижения и условия подробно изложены и в его Автобиографии.

В мае 1883 г. вышел «Высочайший Манифест о дарованных в день Священного Коронация Их Императорских Величеств милостях», в котором было разрешено «министру внутренних дел применять согласно особым указаниям к ссыльнопоселенцам из государственных преступников облегчения, указанные в п. 8 ст. VII Манифеста, а к отбывающим каторжные работы облегчения, указанные в п. 9 той же ст. VII настоящего Манифеста». По постановлению Особого совещания от 24 июня 1884 г. Ястремский был лишен действия манифеста 15 мая 1883 г. Только в марте 1885 г. с разрешения приамурского генерал-губернатора он был выпущен в вольную команду и освобожден от каторжных работ. Затем был отправлен на поселение в Якутскую область. Естественно, это не означало окончание наказания, лишь был смягчен приговор. Ему предстояли 10 лет ссылки в самом холодном незнакомом крае.

В 1886–1896 гг. Сергей Ястремский находился в ссылке в Якутии. Прежде чем оказаться в Якутске он в 1886 г. прибыл в Иркутск.

С. В. ЯСТРЕМСКИЙ И ЕГО ВКЛАД В ИЗУЧЕНИЕ ГРАММАТИКИ ЯКУТСКОГО ЯЗЫКА И НАРОДНОЙ ЛИТЕРАТУРЫ

Большинство польских ссыльных оказались в это время в центре Восточной Сибири, откуда начинался их новый этап в отдаленные места. Чем строже оказывалось наказание ссыльного, тем путь до места назначения становился длиннее и труднее. Поэтому везло тем, кто имел какую-либо специальность или ремесло, востребованное в городе. Незнакомый образ жизни, иная культура, язык заставляли ссыльных проситься в места отбытия ссылки, где мог оказаться хотя бы один поляк. В августе 1886 г. Ястремский был водворен в 3-ий Жехсогонский наслег Батурусского улуса Якутского округа, в марте 1888 г. переведен в село Чурапча. С 1890 г. он жил в Тарагайском наслеге Мегинского улуса, что было уже не так далеко от самого Якутска и позволяло найти занятие. Новые условия диктовали необходимость выучить местный язык, а также заняться сельским хозяйством.

В 1894 г. была организована и снаряжена научная экспедиция по изучению края, из 26 членов экспедиции 15 являлись политссыльными. Средства 12 тысяч рублей были предоставлены сибирским золотопромышленником Александром Михайловичем Сибиряковым. Принял участие в работе экспедиции и С. В. Ястремский. Как указывает автор статьи о Сибиряковской экспедиции И. А. Астахова: «Сибиряковской экспедиции посвящено несколько работ. В первую очередь необходимо отметить кандидатскую диссертацию К. И. Горохова «Историко-этнографическое исследование якутов Якутской экспедицией ВСОРГО в 1894 – 1896 гг.», защищенную в Иркутске в 1962 г., а также ряд его работ посвященных данной теме. К. И. Горохов в своих работах превосходно провел анализ и обобщил исследования членов экспедиции, показал их вклад в изучение различных вопросов общественного строя, быта и духовного развития народов Якутии. Организации экспедиции и ее научным результатом посвящена статья Г. П. Башарина «Из истории организации Сибиряковской историко-этнографической экспедиции в Якутию». Заметным вкладом в историографию вопроса стала статья А. И. Гоголева «Изучение этногенеза якутов ссыльными народниками (участниками Сибиряковской экспедиции)», где впервые проведен анализ работ участников экспедиции по этногенезу якутов»[5].

В то же время работал над созданием якутского словаря другой ссыльный поляк Э. Пекарский. Сотрудничество с ним дало плодотворные результаты по созданию грамматики якутского языка, сбору материалов по якутскому фольклору и сказаниям якутского героического эпоса – Олонхо. Известными трудами в этой области С. Ястремского стали монографии «Грамматики якутского языка» (Иркутск 1900), «Образы народной литературы якутов» (Ленинград 1929).

В составлении «Грамматики якутского языка» С. В. Ястремский проявил профессиональное упорство в познании и объяснении сущности и сложности совсем незнакомого ему языка. Якутский язык относится к группе тюркских языков. Но он значительно отличается наличием различных других пластов, в частности, ученые-лингвисты считают проявление лексики палеоазиатского, монгольского, а также русского языков. Его основным тезисом выступило понимание того, что «единственным надежным руководством при отнесении языков к той или иной группе бесспорно служит грамматика» [3]. С. Ястремский очень высоко ценил лингвиста Оттона фон Бётлингга, называя его своим авторитетным предшественником. Но любое изучение какого-либо предмета не должно стоять на месте, а должно двигаться вперед. Он серьезно и осмысленно писал о своем личном участии в деле изучения якутского языка: «Пусть поэтому никому не покажется дерзкою и самонадеянною выходкою, что я в анализе падежных суффиксов покидаю такого авторитетного ученого, как академик Бётлингк и предлагаю самостоятельную обработку предмета – одно лишь стремление к истине руководило в этом случае мною. Я прекрасно помню мое недоумение и даже негодование, вызванные сомнением в верности анализа моего знаменитого предшественника; но потом я стал вдумываться в возражение, какое ставил этому анализу германский ученый Винклер, и критическая мысль, такие долгие годы дремавшая во мне, проснулась» [3]. Это был уже его собственный научный выбор и представление как можно изучить и описать совсем незнакомый для него язык. В целом якутской культуре повезло, с точки зрения того, что для того времени ни один другой народ не получил такого при-

стального внимания и изучения своей истории, языка и культуры.

Огромный кропотливый труд над грамматикой С. Ястремский сочетал с совместным обменом наблюдений с Э. Пекарским и И. Ионовым, которые также изучали язык якутов. Но как любой автор, С. Ястремский отстаивал и свою самостоятельность в исследовании языка: «Я ни в каком случае не имею права возложить ни на того, ни на другого из них и тени какой бы то ни было ответственности хотя бы за один параграф настоящего труда, созданного и написанного почти целиком уже здесь в Иркутске и разросшегося здесь уже до пределов, каких я никак не ожидал еще весною 1897 г.» [3].



Рисунок 1 – С. В. Ястремский в период участия в работе Сибиряковской экспедиции (1894–1896 гг.)

«Грамматика» состояла по структуре из трех глав: фонетика, производные понятия и выражения отношений, синтаксис, а также из образцов народной словесности. Изучая последовательность слов в предложении ученый подчеркивал: «О якутском языке, как и родственных, можно сказать, что вообще управляемое слово и определение обыкновенно предшествуют словам, от которых они зависят.

Подлежащее, которое в этих языках не развивается особой формы, должно быть рассматриваемо как определение сказуемого. Определение предшествует дополнению. Исключительно ради логического ударения обычная последовательность слов в предложении может быть нарушена» [3]. Более глубокое изучение языка придает Ястремскому уверенности формулировать характерные особенности национального языка. Он писал: «Поражает обилие деепричастий, употребляются то в роли деепричастий собственно, то в соединении с личными глагольными формами для выражения разных оттенков понятия или в роли префиксов других языков» [3, с. 243]. Якутский язык «грамматически не различает рода», прибавляются слова: мужчина, муж, женщина, жена, девушка, дочь, сын, парень. Особо Ястремский выделил объяснение речениям: «В якутском языке, как в поэтическом, так и в простой речи встречается много речений, которым кажется нельзя подобрать лучшего названия, как образные. Это иногда звукоподражание, а всегда кратко и пластично выражающие понятия речения («хоп курдук» – молотком) [3, с. 189].

Изучение якутского языка, а затем свободное владение им дали С. Ястремскому возможность активно общаться с местным населением и познать не только язык, но и вплотную заняться собиранием народного фольклора, сказаний, былин, песен, загадок, пословиц и поговорок. Участие в работе Иркутского отделения Восточно-Сибирского отделения Географического Общества способствовало тому, что о нем, как исследователе, знали и академик В. Ф. Миллер, и Д. А. Клеменц. Здесь особо следует отметить о роли Русского Географического Общества в судьбе польских ссыльных исследователей. Самое главное, оно давало ссыльным образованным людям занятие, возможность реализовать свои интеллектуальные возможности и почувствовать себя полезными науке. Кроме этого, Общество печатало все их труды и изыскания в своих научных сборниках, а при значимости давало добро на издание отдельных монографий, тем самым обеспечивая авторство. Публикации и награждения за высокие заслуги перед российской наукой были тем неопенимым нравственным и научным эталоном признания, который поддерживал высокий научный уровень исследований и которым горди-

С. В. ЯСТРЕМСКИЙ И ЕГО ВКЛАД В ИЗУЧЕНИЕ ГРАММАТИКИ ЯКУТСКОГО ЯЗЫКА И НАРОДНОЙ ЛИТЕРАТУРЫ

лись ученые. В 1929 г. при содействии Академии наук была издана его книга под названием «Образцы народной литературы якутов». Издание отражает огромный кропотливый исследовательский труд.

Сам С. Ястремский писал: «Народное творчество якутов коренится в глубинах народного духа... Из века в век вся народная словесность переходит в своих безымянных творениях от одного поколения к другому» [4, с. 1]. Материал для этой книги автор собирал у местного населения. Знаменитую былинку «Эр Соготох (одинокий)» ему продиктовал певец Григорий Николаевич Свинобоев; «Вороним конем владеющий, в оборотничествах искусившийся Кулун Куллустур» – записана в 1895 г. со слов жителя Дюпсинского улуса Якутского округа Николая Афанасьевича Каприна; «Грозный-Разящий (Сюнг-Джасын)» – со слов С. Н. Стрекаловского. Запись сказаний с уст самих сказителей-олонхосутов была кропотливой, требующей времени, терпения и понимания, работой.

При восприятии текста, собранного на языке носителя, немаловажную роль играет степень мастерства перевода. Былины, сказания, песни в собрании Ястремского звучат в «неподражаемой красоте перевода» самого составителя. Якутский язык – «язык довольно высокого типа», он в переводе дополнил богатством русского языка. От чего язык становился еще богаче и колоритнее. Ястремский глубоко понимал это, поэтому отмечал и высоко ценил работы И. Худякова, ссыльного в Верхоянском округе. Богатый фольклорный материал явился бесценным источником описания жизни, быта, культуры целого народа. С. В. Ястремский часто в поездке по улусам видел, как живут простые люди: «Обстановка жизни в материальном отношении оставляет желать очень многого. Нет в помине хлеба, едят только мясо домашнего скота, рыбу, пьют молоко, сливки, кумыс. Нет белья, заменяют его шкуры животных» [4, с. 1]. Особое место в исследовании он отводит женщине. Она в Олонхо «рисуеться очень симпатичными красками. Она полна красоты, ласки, привлекательности. Очень часто по интеллекту она куда выше мужчины. Положение ее незавидное, впрочем, и рабское. Только становясь шаманкой, она могуча» [4, с. 7].

Изучая содержание Олонхо, С. Ястремский пытался провести параллельное сравне-

ние с оценкой других исследователей. Так, например, он ссылаясь на А. А. Сухова и И. А. Худякова, видевшие в борьбе героев эпоса Олонхо борьбу между стихиями. На что Ястремский писал: «Это толкование поразительно по своей меткости. Он проливает свет на все олонхо, оно выявляет скрытый смысл» [4, с. 9]. Постигая глубину народного творчества, ученый отмечал, что песни однообразны, бедны эпитетами, что главные силы народного творчества ушли на создание олонхо – сказаниях о богатырях, о борьбе их с темными силами, демонами, бесами. Борьба с темными силами превращалась в смертную схватку, «от силы их смертоносного боя не распознать было восхода солнца, небо не прояснялось...». «Поразительно могуча, страстна, полна поэзии бывает олонхо. Нас поражают преувеличения. Размеры героя и демонов грандиозны. Это напоминает картины Уэльса в его «Пище богов» [4, с. 7–8]. Другую оценку в отличие от песен получили поговорки и пословицы: они носят уже другой характер. «Здесь видна вековая мудрость народа, выливающаяся в изречения, достойные стать наряду с соответствующими книгами Библии». Например, «не балуй глупого – на голову тебе влезет», «задравши голову, не плюй: в глаза попадет», «что потерял один дурак, сто умных не найдут». Им были собраны 225 пословиц и поговорок, 425 загадок. В отдельной статье «Остатки старинных верований якутов» автор подмечал, что изучая народную поэзию слова, не удивительно, он столкнулся с вопросом о древних верованиях якутов. «Представления якутов о душе своеобразны: душа состоит из трех элементов - буор-кут –(земля-душа), ija-кут (мать-душа) и ага-кут (отец-душа)» [4, с. 6]. «О шаманах надо заметить, что не всегда они пользуются почетом и уважением... Очевидно, веления божества и вещатели этих велений тогда только хороши, когда они творят угодное нам» [4, с. 5–9]. Все собранные С. Ястремским исследования дополнили сокровищницу народной культуры и переведенные на русский язык стали достоянием общей человеческой культуры.

Многочисленные ходатайства его жены в мае 1892 г., в ноябре 1894 г., в феврале 1895 г. о смягчении участи и о возвращении С. Ястремского на родину были признаны неподлежащими удовлетворению. В июне 1892 г. снова переведен в с. Чурапчу, где прожил до

1894 г. Летом 1894 г. Иркутским генерал-губернатором было разрешено принять участие в Сибиряковской экспедиции в Якутской области для исследования языка и фольклора якутов. По постановлению Особого совещания от 12 мая 1895 г. применен манифест 14 ноября 1894 г., в силу которого Ястремский имел право быть причисленным к крестьянам по сокращению срока. В сентябре 1895 г. ему удалось причислиться в крестьянское общество с. Доброе Якутского округа. Только через 14 лет со дня окончания каторжных работ, 13 марта 1900 г., С. Ястремский получил право избрания места жительства, кроме столиц и столичных губерний, с подчинением на 5 лет надзору полиции и с признанием его лишенным всех особенностей, лично и по состоянию присвоенных прав и преимуществ. В июне 1896 г. выехал в Балаганск Иркутской губернии и в том же году по ходатайству Восточно-Сибирского отделения Русского Географического общества был оставлен на временное жительство в Иркутске для обработки собранного материала по исследованию быта якутов. По постановлению Особого совещания от 7 марта 1897 г. на основании манифеста 14 мая 1896 г., ему разрешили приписаться мещанскому обществу в Сибири. В эти годы он получил возможность не только служить в иркутском отделении Сибирского торгового банка, сотрудничать в "Восточном Обозрении", но и печатать книги по исследованию якутского языка. В августе 1900 г. приехал в Воронеж, где поддерживал отношения с бывшими ссыльными М. Ослоповой, С. Мартыновой. Ходатайство его о разрешении жить в Петербурге было признано "преждевременным". С марта 1901 г. С. В. Ястремский жил в Минске, где служил в управлении Любаво-Роменской железной дороги. С октября 1902 г. жил в Одессе, где служил счетоводом в банках. Принимал активное участие в революции

1905 г. С 1920 г. по 1926 г. работал в Одесском статистическом бюро. Сотрудничал в Академии наук по фольклору якутов. В 1931 г. вступил в Общество политкаторжан.

Описание богатства, климата и истории народов, проживающих здесь возможно благодаря огромному неопенимому вкладу людей, которые смогли в XIX – начале XX вв. изучить и описать тогда малоизученный глухой, далекий и незнакомый край. В их числе немало отчаянных, пытливых, образованных представителей польского народа, которые по воле судеб оказывались здесь. Обращаясь к оценке вклада ссыльных поляков в развитие Сибири во второй половине XIX и начале XX веков, необходимо первоначально объяснить следующее, что, во-первых, время характеризовалось общим стремлением к нравственному обновлению на основе безусловного значения личности. Люди, попавшие в Сибирь, в том числе, польские политические заключенные, у себя на родине составляли наиболее образованную, активную и передовую часть общества. В Сибири же, где царила всеобщая неграмотность, эти невольно сосланные становились добровольными проводниками культуры и просвещения. И огромные просторы Восточной Сибири на рубеже XIX – XX веков становились объектом изучения и описания для польских исследователей, оказавшихся в ссылке в Сибири за участие в революционном и национально-освободительном движении в Польше. Несомненно, богатый природными дарами, суровый по климату, обживаемый малочисленными северными народами, незнакомый миру этот край представлял в то время собой благодатный материал для такого описания и изучения.

Бровченко Марфа Иннокентьевна – кандидат исторических наук, доцент

Список литературы:

1. Автобиография С. В. Ястремского [Электронный ресурс]. – Электрон. текст. дан. – Режим доступа : https://dic.academic.ru/dic.nsf/enc_biography/132944/Ястремский. – Загл. с экрана.
2. Кон Ф. Я. В каторге на Каре [Текст] / Ф. Я. Кон. – Москва : «Новая Москва». – 1926. – С. 48.
3. Грамматика якутского языка [Текст] : научное издание / С. В. Ястремский. – Иркутск : Изд. кн. магазина П. И. Макушина, 1900. – С. II.
4. Ястремский С. В. Образцы народной литературы якутов [Текст] / С. В. Ястремский. – Ленинград : Изд. АН СССР, 1929. – С. 1.
5. Астахова И. С. Якутская (Сибиряковская) экспедиция 1894–1896 гг. [Электронный ресурс]. – Электрон. текст. дан. – Режим доступа : <https://www.yakutskhistory.net>. – Загл. с экрана.

С. В. ЯСТРЕМСКИЙ И ЕГО ВКЛАД В ИЗУЧЕНИЕ ГРАММАТИКИ
ЯКУТСКОГО ЯЗЫКА И НАРОДНОЙ ЛИТЕРАТУРЫ

**S. V. YASTREMSKY AND HIS CONTRIBUTION
TO THE STUDY OF GRAMMAR OF THE
YAKUT LANGUAGE AND FOLK LITERATURE**

M. I. Brovchenko

Russian State Agrarian University - Moscow Agricultural Academy named after K.A. Timiryazev
Moscow, Russia

Abstract

The article is devoted to political exile Sergei Yastrzhembsky. He served his exile in 1886-1896 in Yakutia and took an active part in the expedition of I. M. Sibiriyakov. His studies of language and folklore are a major contribution to historical science.

Keywords

political exile, penal servitude, Kara, Siberia, a scientific expedition, folklore, grammar.

References:

1. Avtobiografiya S. V. YAstremnskogo [Elektronnyj resurs]. – Elektron. tekst. dan. – Rezhim dostupa : https://dic.academic.ru/dic.nsf/enc_biography/132944/YAstremskij. – Zagl. s ekrana.
2. Kon F. YA. V katorge na Kare [Tekst] / F. YA. Kon. – Moskva : «Novaya Moskva». – 1926. – S. 48.
3. Grammatika yakutskogo yazyka [Tekst] : nauchnoe izdanie / S. V. YAstremskij. – Irkutsk : Izd. kn. magazina P. I. Makushina, 1900. – S. II.
4. YAstremskij S. V. Obrazcy narodnoj literatury yakutov [Tekst] / S. V. YAstremskij. – Leningrad : Izd. AN SSSR, 1929. – S. 1.
5. Astahova I. S. YAkutskaya (Sibiriyakovskaya) ekspediciya 1894–1896 gg. [Elektronnyj resurs]. – Elektron.

СОВРЕМЕННЫЕ ПОДХОДЫ К УПРАВЛЕНИЮ ВУЗОМ

З. С. Гельманова, О. Н. Кривцова, М. А. Леонтьева

Карагандинский государственный индустриальный университет
г. Темиртау, Республика Казахстан

Резюме

В статье рассмотрены возможные перспективы и пути перехода образования в условиях академической свободы; роль ВУЗов в удовлетворении долгосрочных стратегических интересов общества, государства и личности в высококачественных образовательных услугах на уровне мировых квалификационных требований. Предложен комплекс мероприятий, которые имеют отношение к студенческой и преподавательской среде, управленческому опыту и системе государственного управления развития организаций высшего образования.

Ключевые слова:

академическая свобода, предпринимательский университет, «тройная спираль», инновации, образование.

В условиях реализации Стратегии Казахстана – 2050 высшие учебные заведения должны отвечать за темпы генерирования и диффузии новых знаний и обеспечивать непрерывность инновационных циклов в национальной экономике.

Основываясь на модели перелива знаний А. Жаффа, можно утверждать, что социально-экономические выгоды от создания и применения нового знания получают как конечные потребители продукции, так и организации других отраслей. При этом формируются «сетевые эффекты знаний», которые выражаются в формировании новых устойчивых связей между различными участниками рынка знаний и которые становятся новым элементом рынка [1].

Современное понимание национальной конкурентоспособности, обеспечения необходимого обществу качества образования и должного уровня развития объективно требует разработки единой, адекватной происходящим изменениям системы стратегического управления университетами.

С целью обеспечения соответствия стратегии и академической политики можно адаптировать и применить подход Х. Рамперсада [2], состоящий из пяти фаз:

1 фаза – формулирование. Эта фаза включает формулирование ценностей и основных показателей в целом, в том числе формулирование показателей академической составляющей и определения основных процессов на основе декларируемых ценностей. А также на этом этапе происходит согласование стратегии со стейкхолдерами и ее официальное утверждение. Формулирование стратегии развития должно определять, насколько стратегия развития вуза соответствует основным трендам в сфере образования, и делать заключение о ее полноте, достижимости, последовательности и логичности.

2 фаза – информирование и связывание. На данной фазе в процессе воплощения стратегий развития университета включаются все заинтересованные лица, которые разъясняют и каскадируют стратегические цели на уровнях факультетов, кафедр и отдельных работников, в конечном счете, – в индивидуальные планы преподавателей. На этом этапе каждый преподаватель осознает свой вклад в реализацию, прежде всего академической составляющей стратегии, уточняет понимание ценностей и путей их транслирования через свою деятельность.

3 фаза – совершенствование. Этот термин означает процесс непрерывного самосо-

СОВРЕМЕННЫЕ ПОДХОДЫ К УПРАВЛЕНИЮ ВУЗОМ

вершествования как стратегии, так и академических процессов, а также деятельности преподавателей и исследователей, административного персонала. Основой совершенствования является цикл PDCA. К данному этапу относится реализация индивидуальных и организационных действий по совершенствованию, на достижение корпоративного и личного успеха и организационных конкурентных преимуществ. Особое внимание при этом уделяется тому, как исправить ошибки, улучшать процессы и текущее состояние дел, наработки безошибочных действий, приобретения новых компетенций, новых навыков и способностей последовательного совершенствования.

4 фаза – развитие. Этот процесс влечет за собой развитие профессиональной компетенции преподавателей, основанное на цикле развития. При реализации данного процесса особое значение придается профессиональному развитию и развитию отдельных технологий, а также оптимального использования их возможностей. В этом случае они могут выполнить свою работу эффективно и достигать персональных каскадированных целей. Цикл развития непрерывно повторяется и состоит из следующих этапов: планирование результатов; коучинг; аттестация и развитие профессиональных компетенций.

5 фаза – анализ и обучение. Этот процесс охватывает сбор информации, получаемой в процессе обратной связи, анализ систем показателей, актуализацию систем показателей, отражающую изменения в окружении, документирование новых процессов, описание новых ресурсов, определение «точек разрыва» проблемных областей, определение возможностей совершенствования и действий по контролю за их исполнением. На данном этапе проверяется, что на предыдущих этапах удалось сделать, реализовать, а что нет, выясняются проблемы и их причины, принимаются действия по устранению проблем. Оценка также включает проверку достижения поставленных целей как на уровне преподавателей, так и на уровне структурных подразделений. На основании этих результатов работа по сбалансированным показателям, а также сами показатели могут быть скорректированы. Таким образом, процедура

анализа связана с обучением на основе приобретенного опыта.

Развитие рыночных отношений, конкурентная борьба вузов за ресурсы и заказчиков основных продуктов деятельности – научных исследований и образовательных услуг, постоянно меняющиеся условия внешней среды заставляют вузы создавать и совершенствовать системы менеджмента, в том числе за счет внедрения механизмов корпоративного управления [3].

Современному вузу необходимо совершенствовать систему управления и разделять ответственности и полномочия среди широкой общественности. Важно учесть интересы всех групп стейкхолдеров, в том числе работодателей.

Анализ результатов опросов работодателей, в том числе основного АО «Арселор-Миттал Темиртау», позволяет составить следующий список основных претензий к уровню подготовки выпускников: недостаток практических навыков; неумение работать в команде; отсутствие проектного и процессного мышления, способности понять, куда движется весь проект; недостаток навыков делового общения – сюда относят как неумение вести деловые переговоры, так и просто неумение правильно и логично выстраивать фразы и предложения [4].

Соответственно этому выстраиваются и приоритеты в требованиях работодателей: общий уровень развития, обучаемость и личностные качества важнее глубины и актуальности знаний по специальности.

Какие же требования предъявляют работодатели к выпускникам? Чаще всего, помимо знаний по специальности, работодатели говорят о том, что нужно уметь пользоваться ресурсами Интернета, знание иностранного языка. В последнее время приоритетными при приеме на работу, являются личностные требования или *soft skills* – «мягкие навыки»: лидерство (способность брать на себя ответственность и управлять своими сотрудниками); умение решать нестандартные задачи, креативность, возможность найти решение с помощью творчества и прошлого опыта; гибкость, умение работать в условиях многозадачности и с большим объемом информации, адаптивность, определение приоритетов при решении множества задач; способность бы-

стро воспринимать новую информацию – обучаемость – это основное качество, которое вузы должны привить молодому специалисту – непрерывно быть готовым учиться, получать новые знания, умения, навыки [5].

Исследования в области рынка труда привели к следующей формуле: сегодня необходим переход от хорошего специалиста к хорошему сотруднику. Решить данную задачу силами только ВУЗа невозможно. Здесь могут помочь национальная рамка квалификации, содержащая описание для каждого квалификационного уровня общих характеристик профессиональной деятельности; отраслевая рамка квалификации – требования к квалификации специалиста по уровням в зависимости от сложности выполняемых работ и характера используемых знаний, умений и компетенций; профессиональные стандарты, определяющие в конкретной области профессиональной деятельности требования к уровню квалификации и компетенции, к содержанию, качеству и условиям труда; квалификационная сертификация – оценка профессиональной подготовленности и подтверждение соответствия квалификации специалистов. Должна быть выстроена следующая цепочка: студент + рабочий учебный план + компетенции (результаты обучения) + типовая квалификационная характеристика + профессиональный стандарт + рабочее место.

На нынешнем этапе развития высшего образования крайне необходимо:

- более тесное сотрудничество ВУЗов и организаций, развитие системы практики, чтобы можно было постепенно учить студента и делать из него специалиста;
- предоставление возможности сотрудникам организаций и компаний преподавать в ВУЗах практикоориентированные курсы;
- проведение занятий на базе предприятий с использованием их производственных возможностей и ресурсов;
- увеличение срока и повышения качества производственной практики;
- необходимость прохождения преподавателям производственной стажировки.

Для успешной организации деятельности современного вуза важно также использовать принципы тотального менеджмента качества.

Тотальный менеджмент качества – это принципиально новый подход к управлению любой организацией, основанный на участии всех ее членов и направленный на достижение долгосрочного успеха посредством удовлетворения требований потребителя и выгоды, как сотрудников организации, так и для общества в целом [6].

По словам президента Almaty Management University (ALMA University), доктора бизнес-администрирования Асылбека Кожахметова, существуют, так называемые, три составляющие нашей экономики – вузы, бизнес и государство, которые работают в единой связке и обеспечивают внедрение инноваций и экономический рост, именно о них и идет речь при упоминании "тройной спирали" (ТС). Для развития промышленности за рубежом активно используется научно-исследовательский потенциал вузов. Студенты, преподаватели и сотрудники предпринимательского университета (ПУ) сами являются предпринимателями, участвуя в формировании новых производств, компаний. Выпускники, ушедшие в реальный бизнес, не рвут связей с своими ПУ, а, напротив, развивают и укрепляют их. В результате вузы получают возможность аккумулировать средства, направляя их, прежде всего, на научную деятельность [7].

Возвращаясь к книге Г. Ицковица, обосновывающей главенствующую роль современных университетов в инновационном развитии общества [8], отмечается, что принципы предпринимательского университета надо применять и к студентам во время их учебы. Процесс их обучения должен быть не просто академическим, это должна быть передача знаний, практических навыков, опыта предпринимательства и инновационной деятельности.

Казахстан имеет все возможности для того, чтобы стать центром предпринимательской и инновационной деятельности в Центральной Азии. Один из первых университетов Казахстана, который ставит своей целью создание у себя именно ПУ, который станет естественным "инкубатором" для открытия собственного бизнеса студентами, сотрудниками и преподавателями вуза это, ALMA University.

СОВРЕМЕННЫЕ ПОДХОДЫ К УПРАВЛЕНИЮ ВУЗОМ

14 ноября 2014 г. в Астане прошел VI Экономический форум национального бизнеса "Эксперт-200", в организации которого активное участие принял и ALMA University. В числе гостей этой конференции был профессор Стэнфордского университета Генри Ицковиц, который представил свою модель инновационного развития "Тройная спираль".

В Казахстане принята модель, при которой инновационную экономику создают правительство и бизнес. Но на классических примерах из истории успешных в этом плане стран видно, что ее должны делать вместе государство, бизнес и вузы.

По словам Асылбека Кожаметова, Казахстан покупает технологию, а не знания. Но через два года эта технология устаревает, и приходится снова покупать новую технологию, разумеется по цене еще дороже предыдущей. Здесь очень важна роль инновационного менеджмента. Например, в рамках деятельности Фонда развития предпринимательства "Даму" была создана программа "Бизнес-советник", в которой МАБ принимал участие и по которой инженеры отправлялись на обучение за рубеж. Эти специалисты, пройдя обучение, возвращались с новым видением, с развитой системой ценностей. Однако здесь они сталкивались с непониманием со стороны руководства, с его нежеланием что-либо менять и в результате просто увольнялись. Поэтому начинать обучение нужно с руководства. Нам необходимы менеджеры, которые понимают: чтобы внедрять инновации, нужно менять структуру управления, находить общий язык с инженерами, развивать креативность. Инновационная экономика – не та, где используются новые технологии. Это экономика, при которой инновационные технологии создаются на предприятии, теми, кто работает здесь постоянно.

Нужно понимать, что средства, получаемые западными университетами, не только больше в абсолютном выражении – они еще и поступают из гораздо большего числа источников. Например, обычный частный вуз существует лишь на деньги, поступающие от студентов в качестве платы за обучение. На западе же университеты получают еще и гранты на исследования, имеют доходы от собственной предпринимательской деятель-

ности и управляют фондами, сформированными спонсорами-выпускниками вуза.

Понятно, что, имея четыре источника финансирования, можно позволить себе больше работать над качеством обучения, над развитием программ образования, над повышением квалификации преподавателей, качеством исследований.

Или такой пример. Во Франции существует ученический налог: 7 % от фонда заработной платы каждое предприятие обязано тратить на подготовку и повышение квалификации кадров. Если этого не происходит, то средства со счета изымаются. Сейчас у нас предусмотрен подобный налог в размере 1 % для недропользователей. Это хорошая часть рынка, но она небольшая. С другой стороны, добывающие компании предпочитают отправлять своих сотрудников в Европу, где можно потратить на обучение \$15 тысяч за один месяц, хотя эти же деньги можно было более эффективно использовать в Казахстане. Это означает, что развитие потенциала вузов – задача бизнеса, который тоже должен быть заинтересован в хороших кадрах.

На Западе до 30 % от общего объема финансирования образования выделяет бизнес. В Казахстане ситуация обратная, наши компании постоянно жалуются, что вузы дают "на выходе" плохих специалистов. Для решения этой проблемы не так сложно было бы для самой компании прийти в университет с предложением работать вместе. Можно оказать помощь в плане преподавания, в плане оснащения лабораторий и т.д., таким образом, хотя бы так компании смогут участвовать в жизни университетов, а будущие выпускники университетов сумеют вовремя приобщиться к бизнесу.

Начать переход к ПУ можно со следующих малозатратных шагов.

Во-первых, опыт показывает, что производственная практика, применяемая у нас в Казахстане в течение 3–4 недель от учебного года, неэффективна: студенты не успевают освоиться в новой среде и тем более – получить необходимые компетенции; работодатели не готовы всерьез работать с практикантами, приходящими на короткий срок и не в самое удобное для них время. В связи с этим разумно и целесообразно объединить ежегодные практики бакалавров в одну, выделив

для их прохождения четвертый год обучения. Проходя объединенную практику, студенты смогут адаптироваться к предстоящей профессиональной деятельности, получают необходимые навыки и компетенции. Проживая в общежитии и получая стипендию, они в то же время обретут опыт самостоятельной жизни и возможность заработать. Работодатели при такой схеме организации практики получают, по сути, постоянного сотрудника, на которого можно возложить определенные обязанности и ответственность за их исполнение. За этот период вполне реально адаптировать такого специалиста к работе в компании, и если это произойдет, пригласить его на работу после окончания вуза. Для университета преимущества заключаются в повышении качества подготовки выпускников и более эффективном использовании материальной базы. Начав с такого, казалось бы малозначительного шага, можно заложить прочную основу на пути к формированию ПУ.

Во-вторых, у нас обучение в бакалавриате длится 3 года 10 месяцев. При всем при этом, каникулы у нас одни из самых длительных. Возможен и пересмотр традиционной организации сессий, тем более что с введением балльно-рейтинговой системы оценки необходимость в самих сессиях, как таковых, вообще становится минимальной, поскольку контроль компетенций осуществляется постоянно, в течение семестра. Однако не стоит забывать, что эффективность подготовки зависит не от сроков, а от способа обучения [9]. В настоящее время обсуждается лишь возможность сокращения сроков теоретического обучения по образовательным программам бакалавриата до 3 лет, а четвертый год, как уже говорилось, выделить для прохождения единой практики и итоговой аттестации.

Казахстан активно продвигает политику трехязычия в рамках республиканского законодательства и государственных программ. Законодательные акты и программные документы включают Стратегию Казахстана 2050, Закон о языках, Государственную программу развития и функционирования языков на 2011–2020 годы, Государственные образовательные стандарты дошкольного, среднего, технического, высшего и после вузовского-

образования, а также Концепцию развития образования на иностранных языках.

Стратегия Казахстана 2050 декларирует, что к 2025 году 95 % населения республики будут говорить на казахском языке. Кроме того, ожидается, что казахский язык займет «ведущее место во всех сферах жизни». Это должно стать «самым важным достижением» государства, «тем, что связывает и укрепляет нацию», а также ключевым моментом «суверенитета государства». Перед молодежью была поставлена цель владения русским и английским языками наравне с казахским языком. Термин «наравне» подразумевает очень высокий уровень владения этими языками.

Казахстан, пожалуй, является единственной страной в мире, в которой провозглашена подобная политика в области образования — достижение высокого уровня владения тремя языками, относящимся к разным языковым группам. В то же время Казахстан проводит серьезную реформу в области образования, включающую: обновление всей учебной программы страны и учебных ресурсов; использование новых методов преподавания и обучения, объединяющих лучший отечественный и международный опыт; укрепление позиций государственного языка.

В Карагандинском государственном индустриальном университете (КГИУ) ведется интенсивная языковая подготовка и осуществляется в нескольких направлениях. Кроме часов, отводимых на изучение английского и казахского языков в обязательном порядке, студентам предоставляются дополнительные возможности. Дополнительные часы изучения английского и казахского языков помогают студентам расширять свою языковую компетентность. Например, подготовительный год изучения курса английского языка позволяет студентам в дальнейшем воспринимать учебные дисциплины на английском языке, в том числе иностранных специалистов, которые приезжают в наш вуз с лекциями и мастер – классами. Также этому способствует изучение таких дисциплин, как «Разговорный английский язык», «Деловой английский язык», «Межкультурные коммуникации», «Кросс-культурные компетенции». То же самое мы можем сказать и об изучении казахского языка. В учебных планах всех

СОВРЕМЕННЫЕ ПОДХОДЫ К УПРАВЛЕНИЮ ВУЗОМ

специальностей включены дисциплины «Деловой казахский язык», «Делопроизводство на государственном языке». По решению ученого совета КГИУ для студентов первого курса общеобразовательные дисциплины «Социология», «Экология и устойчивое развитие» ведутся на втором языке (для русского отделения – на казахском, для казахского отделения – на русском).

Одной из составляющей идеи трехязычного образования связана с необходимостью изучения английского языка. В КГИУ внедрена новая уровневая модель иноязычного образования, которая, в отличие от прежней модели, состоящей из базового, среднего и продвинутого уровней владения иностранным языком, представляет собой систему из трех уровней: элементарное владение (уровень А), самостоятельное владение (уровень В) и свободное владение (уровень С). Для закрепления и совершенствования языковой подготовки организованы бесплатные интенсивные курсы английского и казахского языков, как для студентов, так и преподавателей.

Основным работодателем наших выпускников является АО «АрселорМиттал Темиртау», компания, которая является мировым лидером по производству стали; ей принадлежит 61 завод в 27 странах на 4-х континентах. Это самый крупный в мире глобальный производитель стали годовым объемом производства 120 млн. т.

В настоящее время требования к выпускникам возросли, во многом обусловлено обновлением содержания и структуры рабочих мест. Работодатели, отвечающие вызовам инновационной экономики, стремятся увеличить эффективность отдачи от рабочей силы за счет внедрения ротации рабочих мест, проведения непрерывного обучения. На рынке труда первенство принадлежит высокообразованным работникам свободных профессий – транспрофессионалов. Это специалисты, которые в силу своего проектного мышления и оригинальных способов организации деятельности могут успешно работать в различных профессиональных сферах [10].

Обучение персонала на комбинате направлено на их профессиональную подготовку. В качестве примера рассмотрим программы обучения, активно действующие на комбинате [10].

«АМТ Академия» – программа направлена на развитие и совершенствование управленческих навыков и компетенций руководителей, в соответствии со стандартами компании. Участникам предлагается пройти комплексное обучение таким навыкам, как стратегическое лидерство, управление изменениями, эффективное планирование и использование рабочего времени, обучиться эффективному созданию презентаций и их грамотному представлению, научиться правильно выстраивать общение с другими людьми, эффективную обратную связь, контролировать свои эмоции, достойно и корректно выходить из сложных проблемных ситуаций и многому другому. Институт талантов» – программа подразумевает формирование и развитие у работников корпоративно ориентированных профессиональных знаний, умений и навыков, а также привитие им корпоративной культуры, стандартов и компетенций компании посредством прогрессивных методов обучения. Программа разработана с целью выявления работников с высоким потенциалом к дальнейшему росту и развитию и направлена на решение следующих задач: развитие профессиональных и управленческих навыков персонала; совершенствование и повышение уровня знаний английского языка среди работников компании; включение новейшего мирового опыта, знаний, эффективных методов организации труда в процессе обучения персонала; формирование института наставничества; оценка кандидатов на вакантные должности и формирование базы данных потенциальных кандидатов; содействие разработке и внедрению новых передовых идей и технологий, развитие инновационной деятельности персонала.

Программа обучения представляет собой обучающий комплекс, разработанный по нескольким направлениям [10]: межличностные и профессиональные навыки, включающие финансы для нефинансистов, выходя за рамки цифр, экономика предприятия, юридические основы и трудовое законодательство, Microsoft Office, Power Point; онлайн курсы обучения, включающие изучение английского языка в программе Speexh. Модули по межличностным навыкам в программах Cross Knowledge и SkillSoft.

З. С. ГЕЛЬМАНОВА, О. Н. КРИВЦОВА, М. А. ЛЕОНТЬЕВА

Определены приоритеты, нацеленные на обновление структуры содержания, развитие обучения, способствующие совершенствованию результативности, для достижения конкурентоспособных позиций.

Таким образом, инновационная модель обучения, позволит организовать его как многофункциональный процесс проектирования и формирования профессиональных компетенций обучающихся, адаптированный к потребностям и реалиям предпринимательского вуза, стремящегося соответствовать вызовам времени.

Для перестройки содержания и организации преподавательской деятельности требуются не только соответствующие условия, но и внутренняя мотивация, потребность ППС, руководителей кафедр и университета

в изменении мышления, развитии инициативы и способности учиться. Необходимо понимание, что в изменившемся социально-экономическом контексте университеты не только не могут и не имеют права работать в изоляции, но и должны стать интегральной частью национальной инновационной системы.

Гельманова Зоя Салиховна – кандидат экономических наук, профессор

Кривцова Ольга Николаевна – кандидат технических наук, профессор

Леонтьева Мария Алексеевна – кандидат экономических наук

Список литературы

1. Святлов, С. А. Академическая составляющая стратегического развития вуза [Текст] / С. А. Святлов, М. А. Скиба // Академическая политика вуза в условиях академической и управленческой самостоятельности : научно-методический сборник / Национальный офис программы Эразмус+в Казахстане. – Алматы, 2017. – 68 с.
2. Рамперсад, Х. К. Универсальная система показателей деятельности: Как достигать результатов, сохраняя целостность [Текст] / Х. К. Рамперсад / пер. с англ. – Москва : Альпина Бизнес Букс, 2004. – 351 с.
3. Корпоративное управление вузом [Текст] : учебное пособие / под ред. А. И. Чучалина. – Томск : Изд-во Томского политехнического университета, 2008. – 416 с.
4. Гельманова З. С. Формирование креативного образования как основы развития личности [Текст] / З. С. Гельманова [и др.] // Международный журнал прикладных фундаментальных исследований. – № 4. – 2017. – С. 572–575.
5. Дядык, Ю. Н. Требования работодателей к выпускникам ВУЗов: основные требования к компетенциям молодых специалистов. [Электронный ресурс]. – Электрон. текст. дан. – Режим доступа : URL: http://atl.at.ua/publ/otnoshenie_rabotodatelej (дата обращения 27.10.2017). – Загл. с экрана.
6. Гельманова, З. С. Тотальный менеджмент качества в организации [Текст] : учебное пособие / З. С. Гельманова. – Караганда, 2007. – 136 с.
7. Гельманова, З. С. Предпринимательский университет, в контексте взаимодействия «Тройной спирали» [Текст] / З. С. Гельманова, А. Г. Бутрин, Н. А. Гарт // Международный журнал прикладных и фундаментальных исследований. – № 7. – 2016. – С. 444–447.
8. Jarohnovich, N. The changing role of entrepreneurial university in developing countries: case of Latvia // <http://www.sbaer.uca.edu/index.php/research-archive/icsb/2012-2/>
9. Тройная спираль. Университеты – предприятия – государство. Инновации в действии [Текст] / Генри Ицковиц; пер. с англ. под ред. А. Ф. Уварова. – Томск: Изд-во Томск. гос. ун-та систем упр. и радиэлектроники, 2010. – 238 с.
10. Гельманова, З. С. Организация профессионального обучения на производстве [Текст] / З. С. Гельманова // Международный журнал экспериментального образования. – № 8. – 2016. – С. 17–21.

MODERN APPROACHES TO MANAGEMENT OF HIGH SCHOOL

Z. S. Gelmanova, O. N. Krivtsova, M. A. Leontyeva

Karaganda State Industrial University, Temirtau, Kazakhstan

Abstract

The article discusses the possible prospects and ways of transition of education in the conditions of academic freedom; the role of Universities in meeting the long-term strategic interests of society, the state and the individual in high-quality educational services at the level of world qualification requirements. A set of activities related to the student and teaching environment, management experience and the system of public administration of higher education organizations development is proposed.

Key words:

academic freedom, entrepreneurial university, triple spiral, innovations, education

References:

1. Svyatov, S. A. Akademicheskaya sostavlyayushchaya strategicheskogo razvitiya vuza [Tekst] / S. A. Svyatov, M. A. Skiba // Akademicheskaya politika vuza v usloviyah akademicheskoy i upravlencheskoj samostoyatel'nosti : nauchno-metodicheskoy sbornik / Nacional'nyj ofis programmy Erazums+v Kazahstane. – Almaty, 2017. – 68 s.
2. Rampersad, H. K. Universal'naya sistema pokazatelej deyatel'nosti: Kak dostigat' rezul'tatov, sohranyaya celostnost' [Tekst] / H. K. Rampersad / per. s angl. – Moskva : Al'pina Biznes Buks, 2004. – 351 s.
3. Korporativnoe upravlenie vuzom [Tekst] : uchebnoe posobie / pod red. A. I. CHuchalina. – Tomsk : Izd-vo Tomskogo politekhnicheskogo universiteta, 2008. – 416 s.
4. Gel'manova Z. S. Formirovanie kreativnogo obrazovaniya kak osnovy razvitiya lichnosti [Tekst] / Z. S. Gel'manova [i dr.] // Mezhdunarodnyj zhurnal prikladnyh i fundamental'nyh issledovanij. – № 4. – 2017. – S. 572–575.
5. Dyadyk, YU. N. Trebovaniya rabotodatelej k vypusnikam VUZov: osnovnye trebovaniya k kompetencyam molodyh specialistov. [Elektronnyj resurs]. – Elektron. tekst. dan. – Rezhim dostupa : URL: http://atl.at.ua/publ/otnoshenie_rabotodatelej (data obrashcheniya 27.10.2017). – Zagl. s ekrana.
6. Gel'manova, Z. S. Total'nyj menedzhment kachestva v organizacii [Tekst] : uchebnoe posobie / Z. S. Gel'manova. – Karaganda, 2007. – 136 s.
7. Gel'manova, Z. S. Predprinimatel'skij universitet, v kontekste vzaimodejstviya «Trojnoj spirali» [Tekst] / Z. S. Gel'manova, A. G. Butrin, N. A. Gart // Mezhdunarodnyj zhurnal prikladnyh i fundamental'nyh issledovanij. – № 7. – 2016. – S. 444–447.
8. Jarohnovich, N. The changing role of entrepreneurial university in developing countries: case of Latvia // <http://www.sbaer.uca.edu/index.php/research-archive/icsb/2012-2/>
9. Trojnaya spiral'. Universitety – predpriyatiya – gosudarstvo. Innovacii v dejstvii [Tekst] / Genri Ickovic; per. s angl. pod red. A. F. Uvarova. – Tomsk: Izd-vo Tomsk.gos. un-ta sistem upr. i radioelektroniki, 2010. – 238 s.
10. Gel'manova, Z. S. Organizaciya professional'nogo obucheniya na proizvodstve [Tekst] / Z. S. Gel'manova // Mezhdunarodnyj zhurnal esperimental'nogo obrazovaniya. – № 8. – 2016. – S. 17–21.

НОВЫЕ КОММУНИКАТИВНЫЕ ТЕХНОЛОГИИ В ОБРАЗОВАНИИ: ИНТЕГРАЦИЯ С УСТОЯМИ ОБЩЕСТВА

А.А. Гилязова

Казанский кооперативный институт (филиал) автономной некоммерческой образовательной организации высшего образования Центросоюза Российской Федерации «Российский университет кооперации», г. Казань, Россия

Резюме

Успех внедрения коммуникативных технологий в образовании имеет тесно связан с процессами внутри страны и в мире. В статье приводится взаимосвязь технологий и целей устойчивого развития.

Ключевые слова:

коммуникации, коммуникативные технологии, креативный капитал.

Современный этап развития страны вызывает немало вопросов, что обусловлено рядом факторов, имеющих неоднозначное значение для жизнедеятельности ее населения. Необходимо отметить, что история народа данной страны изобилует как трагическими, так и счастливыми фрагментами. Устойчивое развитие предполагает последовательное и долговременное решение круга задач, выступающих опорными точками в обеспечении качества жизнедеятельности. Среди них ликвидация нищеты и голода, хорошее здоровье и благополучие, качественное образование, гендерное равенство, чистая вода и санитария, недорогостоящая и чистая энергия, достойная работа и экономический рост, индустриализация, инновации и инфраструктура, уменьшение неравенства, устойчивые города и населенные пункты, ответственное потребление и производство, борьба с изменением климата, сохранение морских экосистем, экосистем суши, мир, правосудие и эффективные институты, партнерство в интересах устойчивого развития [1].

Все перечисленные задачи, как и все в этом мире имеет тесную взаимосвязь, успешное решение одной становится импульсом для положительных тенденций во взаимосвязанных сферах. Качественное образование выступает фундаментом в выстраиваемой системе взаимоотношений на всех уровнях.

Новые коммуникативные технологии в образовании призваны совершить очередное совершенствование. Не стоит при этом забывать крылатую фразу о том, что все новое – это хорошо забытое старое. Исследуя исторические аспекты развития процессов в нашей стране, мы наталкиваемся на устойчивую тенденцию в вопросе обеспечения населения свободой прав и равномерности распределения богатейшего ресурсного потенциала. Данное противоречие задает тон развитию всех перечисленных задач, решение которых призвано обеспечить устойчивое развитие.

Не останавливаясь на детальном исследовании истории происходящих процессов, можно выделить два значимых события: революция 1917 года и окончание Второй мировой войны, в которых население стремилось решить многолетние застарелые проблемы, угнетающие и сдерживающие качество жизнедеятельности. Исходя из изложенного, позвольте озвучить вопрос: почему отрицательные фрагменты прошлого присутствуют в нашем настоящем? И как можно добиться эффективности при отсутствии поступательности и преемственности, в условиях, где человек – эксперимент, расходный материал?

К образованию предъявляются все новые и новые требования, мы снова и снова

НОВЫЕ КОММУНИКАТИВНЫЕ ТЕХНОЛОГИИ В ОБРАЗОВАНИИ: ИНТЕГРАЦИЯ С УСТОЯМИ ОБЩЕСТВА

говорим о необходимости модернизации, вносим очередные изменения в документацию, перемещая значимость обеспечения качественного образования на второй план. А что такое коммуникации? Это в первую очередь передача различного рода информации через богатейший инструментарий связи. Необходимо отметить, что методик эффективного общения немало [2]. Исследованию данной тематике уделяется особое внимание. Однако вопрос присутствия этической стороны при применении определенных технологий раскрыт крайне слабо, что выступает опасностью для простого не посвященного в данные вопросы обывателя. Основам эффективного общения уделяется внимание в трудах Дейла Карнеги, Алана Пиза и не только, но действуют ли эти правила при отсутствии защищенности со стороны государства. Так,

к примеру, изменения в Трудовой кодекс, согласно которому должностные инструкции носят рекомендательный характер и обязательный для государственных учреждений, на взгляд автора противоречат принципам менеджмента, выработанным в процессе развития высокоразвитых стран. К слову, несмотря на многочисленные реформы мы так и не заняли лидирующих позиций по определенным показателям [3]. На современном этапе все чаще используют понятие креативный капитал, широко используемое в странах Европейского союза, но слабо раскрытое в реалиях советских граждан, несмотря на богатейший капитал, сформированный в допереходный период экономики. Среди показателей оценки креативного капитала факторы благополучия (см. таблицу 1).

Таблица 1 – Структура индекса креативного капитала [4]

№	Блок	Показатели
1	Люди	<ul style="list-style-type: none">• социально-демографические показатели;• открытость, толерантность, социальная активность
2	Город	состояние экономической, культурной, социальной, городской и научно-образовательной инфраструктуры
3	Бизнес	<ul style="list-style-type: none">• оценка количества и качества креативных проектов;• анализ инновационной инфраструктуры
4	Власть	уровень открытости власти к развитию креативных индустрий
5	Бренд	показатели, отражающие восприятие города во внешней среде, определяемые экспертными опросами и медианализом

На мировой арене согласно приведенному исследованию столица нашей Родины – Москва занимает устойчивую позицию

по всем оцениваемым показателям (см. таблицу 2).

Таблица 2 – Агрегированные показатели креативной экономики глобальных центров развития [4]

Индекс					
город блок	Берлин	Лондон	Москва	Нью-Йорк	Сеул
Индекс	74,91	75,94	51,86	75,54	57,84
Город	72,93	69,03	53,74	73,86	64,93
Люди	81,04	79,63	52	71,64	59,78
Бизнес	77,65	70,84	54,56	65,18	49,93
Бренды	69,93	93,36	50,48	100	53,62
Город					
Индекс	74,91	75,94	51,86	75,54	57,84
Люди	81,04	79,63	52	71,64	59,78
Бизнес	77,65	70,84	54,56	65,18	49,93
Бренды	69,93	93,36	50,48	100	53,62
Люди					
Индекс	74,91	75,94	51,86	75,54	57,84
Город	81,04	79,63	52	71,64	59,78
Бизнес	77,65	70,84	54,56	65,18	49,93
Бренды	69,93	93,36	50,48	100	53,62
Бизнес					
Индекс	74,91	75,94	51,86	75,54	57,84
Люди	81,04	79,63	52	71,64	59,78
Бренды	69,93	93,36	50,48	100	53,62
Власть и Бренды					
Индекс	74,91	75,94	51,86	75,54	57,84
Люди	81,04	79,63	52	71,64	59,78
Власть	69,6	73,24	46,9	76,03	54,45
Бренды	69,93	93,36	50,48	100	53,62

В таблице 3 приведен основной фактор, характеризующий благосостояние – уровень доверия.

Таблица 3 – Основные показатели глобальных центров развития [4]

город показатель	Берлин	Лондон	Москва	Нью-Йорк	Сеул
Население	3 520 031, 2015 г.	8 674 000, 2015 г.	12 325 387 2015 г.	8 550 405, 2015 г.	10 290 000, 2015 г.
Объем креативной экономики	8,51 %, 2015 г.	10,65 %, 2015 г.	3,95 %, 2016 г.	8,86 %, 2015 г.	7,81 %, 2015 г.
Динамика креативной экономики	5,40 %, 2015 г.	1,67 %, 2015 г.	3,40%, 2016 г.	0,26 %, 2015 г.	- 1,45%, 2015 г.
Уровень доверия	44,16 %, 2014 г.	40,3 %, 2014 г.	27,8%, 2014 г.	34,8 %, 2014 г.	26,5%, 2014 г.

НОВЫЕ КОММУНИКАТИВНЫЕ ТЕХНОЛОГИИ В ОБРАЗОВАНИИ: ИНТЕГРАЦИЯ С УСТОЯМИ ОБЩЕСТВА

Исходя из изложенного невольно возникает следующий вопрос. Внушает ли доверие и способствует ли повышению коммуникабельности ситуация, в которой представители власти навязывают сценарий жизнедеятельности отдельным гражданам, применяя инструментарий из арсенала фашистов в дни Великой отечественной войны, не стесняясь обсуждать данный вопрос на мероприятиях международного значения. Возможно обострение отношений на международном уровне отчасти не без почвенные.

Очередная волна автоматизации процессов, именуемая на современном этапе как цифровая экономика, ускорила процессы взаимодействия и качества подготовки, но вызвала виток в виде снижения ценности человеческого общения. Мы наблюдаем процессы активной интеграции в существующие устои, что обусловлено причиной их возникновения. Исследования на тему перспектив продвижения интернета-вещей в России приводят цель внедряемых процессов – сделать жизнь человека более благоприятной, а взаимодействие умным (см. таблицу 4) [5].

Таблица 4 – Рейтинг технологий по их инвестиционной привлекательности и влияния на бизнес-модели компаний и отраслей [6]

Технология	По степени влияния, %		По инвестиционной привлекательности, %	
	на бизнес-модели компаний	на отрасли	через три года	в настоящее время
«Интернет вещей»	42	36	63	73
«Искусственный интеллект»	22	30	63	54
Робототехника	13	11	31	15
3 D-принтеры	5	7	17	12
Дополненная реальность	6	6	24	10
Виртуальная реальность	3	2	15	7
Дроны	4	4	14	5
Блокчейн	3	3	11	3

Конференция ЦИПР – 2018 [7] в июне в г. Иннополис вскрыла ряд сложных задач, вызывающих сложности реализации государственной программы цифровая экономика. Задачи имеют застарелые корни, обусловлены отчасти историческими событиями, изложенными чуть выше и заключаются в ограниченности ресурсов временных, финансовых и в первую очередь человеческих. Вопрос истощения генофонда страны озвучивается крайне слабо. Сокращение человеческих ресурсов, видимо одна из причин увеличения пенсионного возраста. История возникновения организационных форм обучения повествует о ситуациях, максимально приближенным к реальным. При этом условия жизнедеятельности имели отличие от современных. Парадокс заключается в возникшей ситуации, в которой улучшение условий жизнедеятельности не привело к увеличению роста населения страны и увеличения трудоспособности.

Таким образом, подводя итоги, позвольте отметить важность чтить опыт прошлых поколений и ценность человеческой жизни, внедрение новых коммуникационных технологий осуществлять с учетом ожидаемого эффекта, среди которого не только ожидаемая прибыль, но и влияние на социальную сферу, экологическую ситуацию. Этическая сторона внедряемых нововведений на взгляд автора позволит выдвинуть ценность человеческой жизни на первый план.

Таким образом, подводя итоги, позвольте отметить важность чтить опыт прошлых поколений и ценность человеческой жизни, внедрение новых коммуникационных технологий осуществлять с учетом ожидаемого эффекта, среди которого не только ожидаемая прибыль, но и влияние на социальную сферу, экологическую ситуацию. Этическая сторона внедряемых нововведений на взгляд автора позволит выдвинуть ценность человеческой жизни на первый план.

Гилязова Альфия Анваровна – кандидат экономических наук

Список литературы

1. Цели в области устойчивого развития [Электронный ресурс]. – Электрон. текст. дан. – Режим доступа : <https://www.un.org/sustainabledevelopment/ru/gender-equality/> (дата обращения: 30.09.2018). Загл. с экрана.
2. Дойл Дэвид, П. Управление затратами [Текст] : стратегическое руководство / Дойл, Дэвид П. / пер. с англ. И. В. Козырь, Н. С. Сологуб. – Москва : Волтерс Клувер, 2006. – 264 с.
3. Кузьминов, Я. И. Человеческий капитал как фактор развития России [Электронный ресурс]. – Электрон. текст. дан. – Режим доступа : mert.tatarstan.ru/rus/file/pub/pub_727558.ppt (дата обращения: 25.04.2017). – Загл. с экрана.
4. Креативный капитал глобальных городов. [Электронный ресурс]. – Электрон. текст. дан. – Режим доступа : <http://www.pwc.ru/ru/press-releases/2017/creative-capital.html> (дата обращения: 25.07.2017). – Заг. с экрана.
5. «Интернета вещей» (IoT) в России. Технология будущего доступная уже сей час [Электронный ресурс]. – Электрон. текст. дан. – Режим доступа : // URL: https://www.pwc.ru/ru/publications/iot/IoT-inRussia-research_rus.pdf (дата обращения: 25.11.2017). – Заг. с экрана.
6. Перспективы развития «Интернета вещей в России» [Электронный ресурс]. – Электрон. текст. дан. – Режим доступа : URL: https://www.pwc.ru/ru/communications/assets/the-internet-of-things/PwC_Internet-of-Things_Rus.pdf (дата обращения: 25.11.2017). – Заг. с экрана.
7. ЦИПР 2018. Презентация [Электронный ресурс]. – Электрон. текст. дан. – Режим доступа : https://drive.google.com/drive/folders/1Z747gjtztj6MLMFySinpn6T_oXlzSA-y (дата обращения: 04.07.2018). – Заг. с экрана.
8. Экономический спад в России: взгляд под углом 360°. Что необходимо изменить сегодня, чтобы добиться успеха завтра [Электронный ресурс]. – Электрон. текст. дан. – Режим доступа : URL: www.pwc.ru/ru/crisis360 (дата обращения: 25.11.2017). – Заг. с экрана.

NEW COMMUNICATIVE TECHNOLOGIES IN EDUCATION: INTEGRATION WITH THE STATES OF SOCIETY

A. A. Gilyazova

Kazan cooperative Institute (branch) of the Autonomous non-profit educational organization of higher education of the Centrosoyuz of the Russian Federation "Russian University of cooperation»,
Kazan, Russia

Abstract

The success of the introduction of communication technologies in education is closely related to the processes within the country and in the world. The article presents the relationship of technologies and sustainable development goals.

Key words:

communications, communication technologies, creative capital.

References:

1. Celi v oblasti ustojchivogo razvitiya [Elektronnyj resurs]. – Elektron. tekst. dan. – Rezhim dostupa : <https://www.un.org/sustainabledevelopment/ru/gender-equality/> (data obrashcheniya: 30.09.2018). Zagl. s ekrana.
2. Dojl Devid, P. Upravlenie zatratami [Tekst] : strategicheskoe rukovodstvo / Dojl, Devid P. / per. s angl. I. V. Kozyr', N. S. Sologub. – Moskva : Volters Kluver, 2006. – 264 s.
3. Kuz'minov, YA. I. CHelovecheskij kapital kak faktor razvitiya Rossii [Elektronnyj resurs]. – Elektron. tekst. dan. – Rezhim dostupa : mert.tatarstan.ru/rus/file/pub/pub_727558.ppt (data obrashcheniya: 25.04.2017). – Zagl. s ekrana.
4. Kreativnyj kapital global'nyh gorodov. [Elektronnyj resurs]. – Elektron. tekst. dan. – Rezhim dostupa : <http://www.pwc.ru/ru/press-releases/2017/creative-capital.html> (data obrashcheniya: 25.07.2017). – Zagl. s ekrana.
5. «Interneta veshchej» (IoT) v Rossii. Tekhnologiya budushchego dostupnaya uzhe sej chas [Elektronnyj resurs]. – Elektron. tekst. dan. – Rezhim dostupa : // URL: https://www.pwc.ru/ru/publications/iot/IoT-inRussia-research_rus.pdf (data obrashcheniya: 25.11.2017). – Zagl. s ekrana.
6. Perspektivy razvitiya «Interneta veshchej v Rossii» [Elektronnyj resurs]. – Elektron. tekst. dan. – Rezhim dostupa : URL: https://www.pwc.ru/ru/communications/assets/the-internet-of-things/PwC_Internet-of-Things_Rus.pdf (data obrashcheniya: 25.11.2017). – Zagl. s ekrana.
7. CIPR 2018. Prezentaciya [Elektronnyj resurs]. – Elektron. tekst. dan. – Rezhim dostupa : https://drive.google.com/drive/folders/1Z747gjtztj6MLMFySinpn6T_oXlzSA-y (data obrashcheniya: 04.07.2018). – Zagl. s ekrana.
8. Ekonomicheskij spad v Rossii: vzglyad pod uglom 360°. CHto neobhodimo izmenit' segodnya, chtoby dobit'sya uspekha zavtra [Elektronnyj resurs]. – Elektron. tekst. dan. – Rezhim dostupa : URL: www.pwc.ru/ru/crisis360 (data obrashcheniya: 25.11.2017). – Zagl. s ekrana.

ПЕРВЫЕ ИТОГИ РЕАЛИЗАЦИИ ПРОГРАММЫ «СЕРПІН» (НА ПРИМЕРЕ ВОСТОЧНО-КАЗАХСТАНСКОГО ГОСУДАРСТВЕННОГО УНИВЕРСИТЕТА ИМ. С. АМАНЖОЛОВА)

Е. Н. Егоренкова

Восточно-Казахстанский государственный университет им.С.Аманжолова
г. Усть-Каменогорск, Республика Казахстан

Резюме

В работе рассматриваются некоторые итоги реализации казахстанского государственного социального проекта «Серпін-2050: молодежь в индустрию» на примере Восточно-Казахстанского государственного университета им. С. Аманжолова. На основе социологического исследования проводится анализ уровня гражданской и индивидуальной идентификации, этнической и религиозной толерантности студентов. Характеризуются отдельные проблемы и промежуточные итоги ожидаемых результатов по программе Серпін (по итогам первого выпуска студентов 2018 года).

Ключевые слова:

студенты, «Серпін-2050», ВКГУ им. С. Аманжолова, толерантность, трудоустройство.

С 2014 года в Республике Казахстан запущен в действие социальный проект «Мәңгілік ел жастары-индустрияға – «Серпін-2050» («Серпін-2050: молодежь – в индустрию»). Этот проект изначально был нацелен на реализацию приоритетных задач, поставленных Президентом страны Н. Назарбаевым в Стратегии «Қазақстан–2050», ключевой идеей которой является достойное вхождение Казахстана к 2050 году в число тридцати наиболее развитых стран мира. Понятно, что для полноценной реализации этой идеи одной из первоочередных задач должна решаться проблема подготовки высококвалифицированных профессиональных кадров. Именно это заложено в качестве одного из базовых приоритетов государственной программы «Мәңгілік ел жастары – индустрияға» – «Серпін-2050» (далее – «Серпін»).

Если говорить об этой программе более конкретно и детально, то программа «Серпін» имеет своей целью обучение и дальнейшее трудоустройство казахстанской молодежи. На первый взгляд ничего особен-

ного, но – это молодежь только из южных регионов страны – Южно-Казахстанской, Кызылординской, Алматинской, Жамбылской, Мангистауской областей (известных как регионы с фактором избытка трудовых ресурсов). А обучаться и трудоустраиваться она должна в приграничных областях на востоке, севере и западе Казахстана – в Восточно-Казахстанской, Северо-Казахстанской, Западно-Казахстанской областях (в районах, по официальным статистическим данным, испытывающих дефицит кадров).

Программа «Серпін» предусматривает не только получение образовательного гранта (то есть обучение в течение всего срока за счет государственных бюджетных средств), но и выплату стипендий, предоставление общежитий, дополнительных пособий на приобретение одежды, продуктов питания (из средств акиматов), полное возмещение транспортных расходов в каникулярное время и последующее обеспечение рабочим местом –гарантированное трудоустройство.

С января 2018 года по настоящее время администратором проекта является Центр

ПЕРВЫЕ ИТОГИ РЕАЛИЗАЦИИ ПРОГРАММЫ «СЕРПІН» (НА ПРИМЕРЕ ВКГУ ИМ. С. АМАНЖОЛОВА)

Болонского процесса и академической мобильности МОН РК [1].

В настоящее время в рамках Проекта обучение проходит более около 17 000 тысяч

студентов. На начало 2018 года обучение проходили около 15 000 студентов в 9 регионах, из которых почти 13 000 – студенты двадцати двух вузов [1].

Таблица 1 – Количество выделенных грантов по проекту «Серпін–2050» 2014–2017 гг. [1].

Учебный год	Число грантов	из них	
		в вузы	в колледжи
2014–2015	2 050	1 050	1 000
2015–2016	6 200	5 000	1 200
2016–2017	4 212	3 162	1 050
2017–2018	4 513	3 793	720
Всего	16 975	13 005	3 970

На 2017–2018 учебный год было дополнительно выделено еще 5 000 грантов более чем по 50 специальностям высшего образования, что обусловлено в первую очередь реализацией задач, намеченных в статье Н. Назарбаева от 12 апреля 2017 года «Взгляд в будущее: модернизация общественного сознания». В итоге на 2017–2018 учебный год было выделено 43,1 % от общего количества грантов за предыдущие три года.

Количество вузов-реципиентов по программе за четыре с половиной года так же увеличилось с семи в 2014 году, до двадцати четырех в 2018 году.

К началу 2018 года по данным администратора проекта «Серпін» АО «Центр международных программ», в рамках программы Проекта обучались представители пятнадцати национальностей, включая корейцев, чеченцев, русских, украинцев и др. [2]. Но насколько продвинулась вперед программа в решении поставленных задач за прошедшие четыре года, каковы первичные результаты по итогам четырех лет полного вузовского обучения, оправдались ли возлагаемые на участников программы первичные надежды – рассмотрим на примере Восточно-Казахстанского государственного университета имени Сарсена Аманжолова (далее – ВКГУ им. С. Аманжолова).

ВКГУ им. С. Аманжолова – один из двадцати четырех вузов, в котором реализуется

программа «Серпін». Происходит это в основном на базе учительских специальностей. Всего по девятнадцати специальностям бакалавриата. Предполагалось, что будущие выпускники-серпиновцы должны будут решить проблему нехватки учительских кадров в первую очередь в сельской местности – по окончании обучения они должны по распределению отработать три года, возместив таким образом государству затраченные на них средства.

В 2017–2018 учебном году в ВКГУ им. С. Аманжолова по программе «Серпін» всего обучалось 721 студента. Отметим, что все студенты-серпиновцы обучаются в группах с казахским языком обучения, где они составляют подавляющее большинство. С горечью следует признать, что на сегодня это, по сути, единственный источник набора студентов в группы с казахским языком обучения. Таблица 1 и рисунок 1 показывают в динамике изменения в наборе абитуриентов за последние четыре учебных года. Следует отметить, что набор 2017 года по программе составил около 28 % от общего набора по университету в целом. При просмотре цифр в гендерном разрезе можно заметить значительную разницу – юношей поступает в вуз значительно больше, так как девушек родные весьма неохотно отпускают учиться далеко от дома.

Таблица 1 – Количество студентов, принятых в ВКГУ им. С. Аманжолова по программе «Серпін»

Пол/учебный год	2014–2015	2015–2016	2016–2017	2017–2018
Всего	138	174	150	289
- юноши	89	112	121	154
- девушки	49	62	29	135



Рисунок 1 – Диаграмма «Количество студентов, принятых в ВКГУ им. С. Аманжолова по программе «Серпін»

Основу серпиновцев в ВКГУ им. С. Аманжолова составляют абитуриенты из Алматинской, Южно-Казахстанской, Жамбылской, Кызылординской областей – и по этнической принадлежности все они являются казахами. Несмотря на заявление представителей АО «Центр международных программ», за четыре года набора студентов в ВКГУ им. С. Аманжолова по программе «Серпін», представителей других этносов (из указанных пятнадцати) не было [2].

Характеризуя процесс адаптации и дальнейшего пребывания студентов-серпиновцев в стенах нашего университета, хотелось бы остановиться на ряде моментов, которые отражают в первую очередь те проблемы, которые возникли и продолжают существовать, развиваться на сегодняшний день.

Так, например изначально и по сей день программа «Серпін» может рассматриваться как источник определенной напряженности в

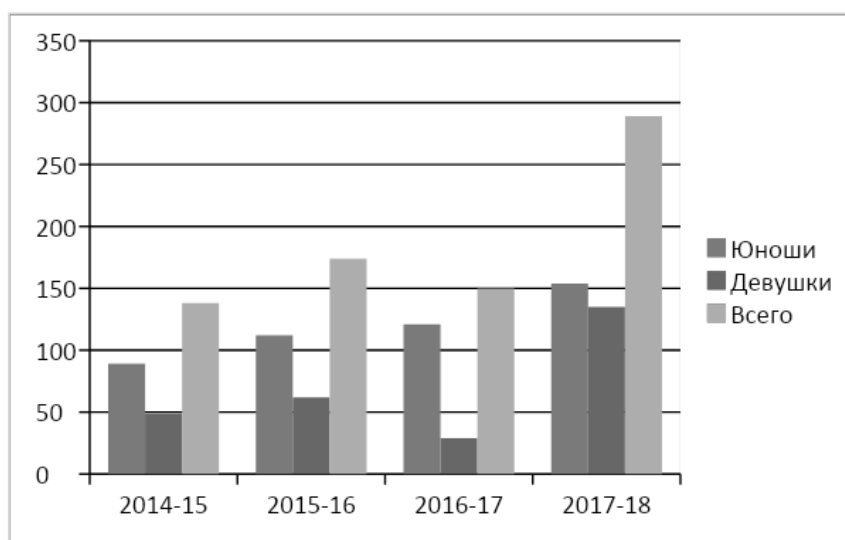
студенческой среде. Почему? Да просто потому, что получая блага от областной, городской, университетской администрации (бесплатное обучение, стипендию, материальную помощь и поощрения, гарантированные места в общежитии), студенты-серпиновцы лишают этой возможности местных абитуриентов и студентов, уроженцев ВКО. Родители выпускников школ г. Усть-Каменогорска и области в целом не довольны предоставлением государственных образовательных грантов выходцам из других регионов, в ущерб собственным абитуриентам. Ярким примером назревания откровенно конфликтной ситуации может служить инцидент 2–5 сентября 2017 г. – студентов, уроженцев ВКО, не заселяли, а заселившихся ранее – выселяли из общежития, обосновывая это тем, что студентам-серпиновцам не хватает мест. В итоге конфликт администрация разрешила – но массовое недовольство студентов и их родителей было на лицо.

ПЕРВЫЕ ИТОГИ РЕАЛИЗАЦИИ ПРОГРАММЫ «СЕРПІН» (НА ПРИМЕРЕ ВКГУ ИМ. С. АМАНЖОЛОВА)

Кроме того, необходимо помнить, что большая часть прибывших из южных областей абитуриентов, исповедуя ислам традиционного толка, обладает высоким уровнем религиозности (91 % по результатам опроса на май 2018 г.) В условиях нарастания не ослабляющейся угрозы религиозного экстремизма, эти студенты в первую очередь подвержены влиянию радикальных религиозных течений – если мы говорим о ВКО, то это в первую очередь салафизм. В этом ракурсе студенты программы находятся под особым вниманием акимата и Управления по делам религий Восточно-Казахстанской области.

Еще одной весьма серьезной с нашей точки зрения проблемой можно назвать очень неохотное и медленное сближение студентов-серпиновцев с уроженцами ВКО. Приехавшие на учебу южане как правило (особенно на первых курсах) ограничивают свои контакты с местным населением, в университете и общежитии держаться особняком, отдельными группами. В данном аспекте можно вспомнить, что программа «Серпін» так же может рассматриваться как часть национального демографического проекта по перемещению части казахского населения из южных районов Казахстана в приграничные, «обрусевшие» области республики. Но при сложившейся ситуации неприятия сторон ассимиляции приезжих и местных казахов может не произойти вовсе, и предполагаемая казахизация населения очень и очень замедлится.

По словам кураторов проекта, «Серпін-2050» стал весьма эффективным инструментом вовлечения молодежи южных областей в миграционные процессы и вызвал большой интерес в этих регионах: «Большая часть участников проекта из малообеспеченных семей... Для участников проекта созданы необходимые условия для их быстрой адап-

тации, ведется работа по обеспечению прохождения студентами производственных практик на предприятиях с целью их дальнейшего трудоустройства» [2]. Но при таком подходе следует учитывать и то, что происходит активная миграция (огромный отток) казахстанской молодежи из приграничных областей, в первую очередь в Российскую Федерацию. Ответ располагается на поверхности – при достаточно высокой стоимости обучения в соотношении с не очень высокими доходами родителей (на примере г. Усть-Каменогорск: средняя стоимость обучения в год около 400 тыс. тенге (около 71 тыс. рублей), средняя реальная заработная плата 60 тыс. тенге (около 10 тыс. рублей) значительная часть местных абитуриентов не может позволить себе платно обучаться, а шанс получить государственный образовательный грант и обучаться за счет бюджета очень небольшой. А вот российские вузы Барнаула, Новосибирска, Томска и др. предоставляют молодым казахстанцам (не зависимо от этнической принадлежности) такую возможность, причем с последующим трудоустройством. В итоге мы имеем то, что принято называть «утечкой мозгов». Мы уже отмечали, что набор 2017–2018 учебного года по программе составил около 28 % от общего набора по университету в целом. А вот количество абитуриентов, пришедших из школ г. Усть-Каменогорск, составляет всего 8 %.

По данным таблицы 2 мы видим, что количество городских абитуриентов за последние четыре учебных года имеет тенденцию резкого сокращения, большая часть из них не находит для себя благоприятных условий для дальнейшего обучения в г. Усть-Каменогорск и в ВКГУ им. С. Аманжолова в частности. На этом фоне наблюдается значительный рост абитуриентов серпиновцев.

Таблица 2 – Соотношение количества абитуриентов ВКГУ им. С. Аманжолова по учебным годам 2014–2018 гг. (в %)

Количество абитуриентов в %	2014–2015	2015–2016	2016–2017	2017–2018
- общий набор	100	100	100	100
- по программе «Серпін»	13	16	15	28
- выпускники школ г. Усть-Каменогорск	27	21	13	8



Рисунок 2 – Диаграмма «Соотношение количества абитуриентов ВКГУ им. С. Аманжолова по учебным годам (в %)»

С сентября 2014 года нами проводится социологическое и историко-культурное исследование, нацеленного в первую очередь на анализ состояния идентичности и толерантной культуры учащейся молодежи ВКО (на примере ВКГУ им. С. Аманжолова). За прошедшие четыре года в анкетировании участвовало более 650 студентов университета.

В рамках этого исследования нами были проведены как общие опросы, так и опросы

серпиновцев, для определения их дальнейшей нацеленности.

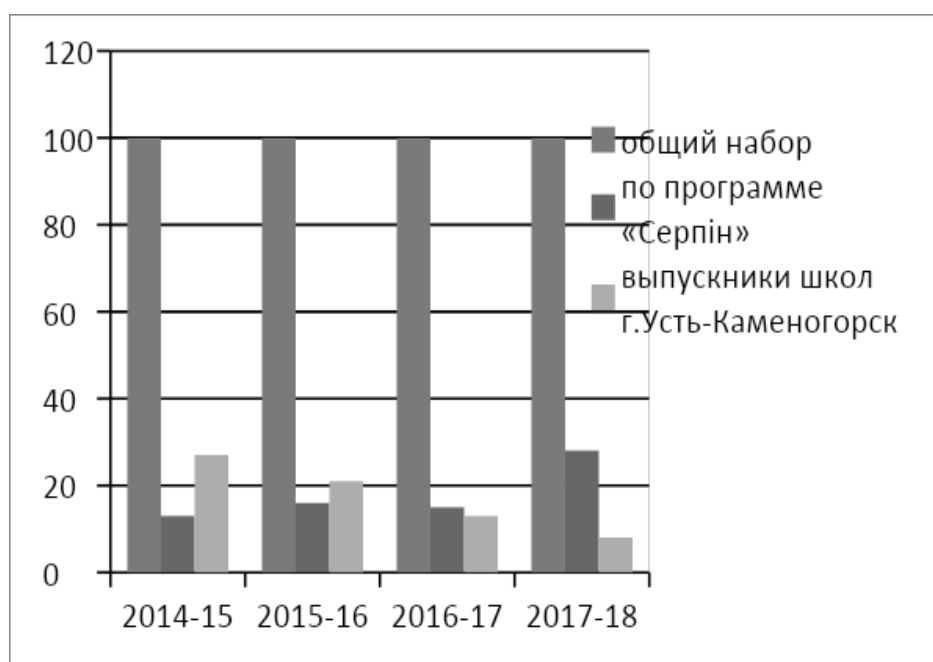
По общему анкетированию в ходе работы с анкетами были выделены специальные субшкалы для определения уровня идентификации и толерантности в рамках отдельно взятых категорий – патриотизм, этническая самоидентификация, отношение к представителям других этносов и конфессий (результаты анкетирования обучающихся представлены в таблице 3).

Таблица 3 – Результаты анкетирования обучающихся 2014-2018 гг. (в % соотношении)

Субшкала	2015	2016	2017	2018
Патриотизм (казахстанская идентификация)	69,82	71,78	52,16	50,74
Региональная идентификация	48,4	50,12	68,37	71,12
Этническая самоидентификация	47,65	49,4	66,7	78,3
Толерантное отношение к представителям других этносов	78,1	81,6	63,71	59,62
Конфессиональная толерантность	79,61	78,4	58,2	55,71

**ПЕРВЫЕ ИТОГИ РЕАЛИЗАЦИИ ПРОГРАММЫ «СЕРПІН»
(НА ПРИМЕРЕ ВКГУ ИМ. С. АМАНЖОЛОВА)**



Рисунок 3 – Диаграмма «Результаты анкетирования обучающихся 2014–2018 гг. (в % соотношении)»

Как видим, тревожными являются показатели 2018 г. (результаты анкетирования на май 2018 г.): мы видим снижение показателей этнической и конфессиональной толерантности, при этом значительно возрастают региональная и этническая идентификация (то есть эти показатели для студентов являются более значимыми, чем общеказахстанские характеристики). В чем же дело? Что бы получить ответ, рассмотрим в рамках тех же параметров результаты опроса только студентов-серпиновцев (см. таблицу 4).

На диаграмме 4 мы четко видим, что в 2017–2018 учебном году (на сегодня это наибольший набор студентов по программе «Серпін») возрастает уровень этнической («я – казах») и региональной идентификации. На бытовом уровне в общении между местными студентами-казахами и серпиновцами ярко прослеживается противопоставление по принципу «восток-юг», фиксирование своей родовой принадлежности («я найман – ты жалаир» и т.д.) Кроме того виден рост нетолерантного отношения к представителям других этносов и религий.

Таблица 4 – Результаты анкетирования обучающихся в рамках программы «Серпін» 2014–2018 гг. (в % соотношении)

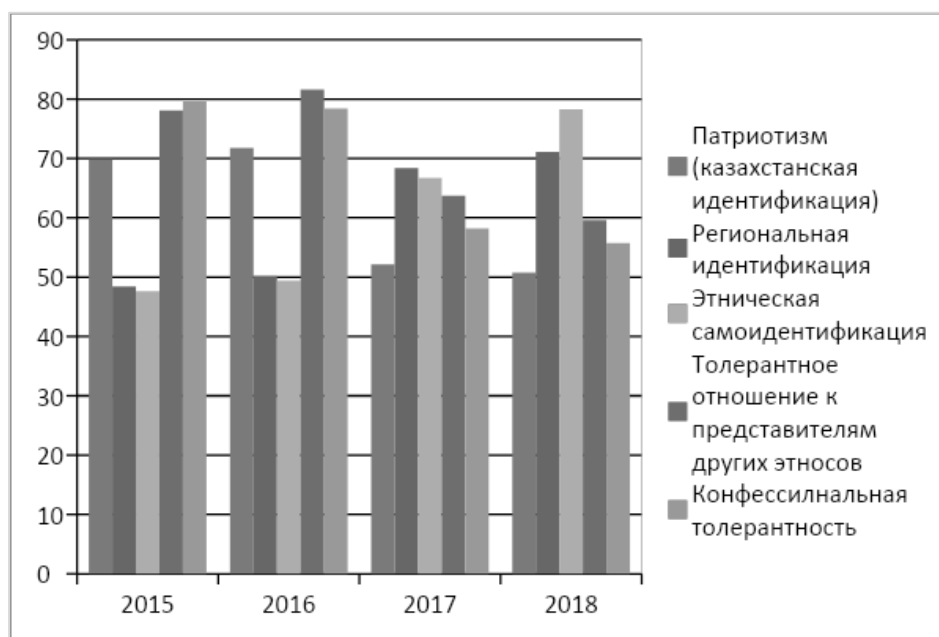
Субшкала	2015	2016	2017	2018
Патриотизм (казахстанская идентификация)	62,4	51,2	47,8	44,3
Региональная идентификация	71,8	72,6	79,3	84,5
Этническая самоидентификация	61,9	65,2	85,7	90,3
Толерантное отношение к представителям других этносов	51,4	50,1	42,5	40,4
Конфессиональная толерантность	50,7	46,8	41,1	38,7



Рисунок 4 – Диаграмма «Результаты анкетирования обучающихся в рамках программы «Серпін» 2014–2018 гг. (в % соотношении)»

В июне 2018 года состоялся первый выпуск по программе «Серпін». В сентябре 2017 года был проведен предварительный опрос студентов выпускного курса (опрошено 100 человек из 138). По результатам данного опроса: связывают свою дальнейшую жизнь с ВКО – всего 34 человека (основные причины нежелания остаться – не нравится климат (холодно), дорого жить (необходимость теплой одежды и т.д.), плохая экология в промышленном городе, отсутствие родственников в регионе как одного из главных условий продвижения по карьерной лестнице).

На вопрос же – для чего тогда поступали по программа в ВКГУ им. С. Аманжолова – из 100 опрошенных только 12 студентов отметили возможность бесплатного обучения по нужной профессии. Бесплатное обучение как таковое отметили 52 респондента. Примечательно, что 36 опрошенных – девушки – назвали в качестве причины возможность получения диплома как части будущего для приданного (за невесту с высшим образованием положен большой калым).

В ходе опроса был так же затронут вопрос с распределением – полученный по программе грант необходимо отработать в течение 3 лет – но только 41 выпускник выразил прямое согласие – остальная часть рассматривает возможности избежать этого. Одним из таких средств избежать распределения является брак (замужнюю выпускницу уже нельзя распределить без согласия мужа, если у пары есть маленькие дети – им предоставляются более льготные условия распределения). Среди выпускников-серпиновцев есть семейные пары – мы уже говорили о некоторой закрытости и ограниченности в общении с местным (даже казахским) населением – таким образом, браки заключаются опять же внутри своей среды, зачастую в одной академической группе. С приближением выпускного курса количество семейных пар увеличивается. И пусть эти цифры не выглядят колоссально – но определенные закономерности можно отметить уже сейчас (см. таблицу 5).

ПЕРВЫЕ ИТОГИ РЕАЛИЗАЦИИ ПРОГРАММЫ «СЕРПІН» (НА ПРИМЕРЕ ВКГУ ИМ. С. АМАНЖОЛОВА)

Таблица 5 – Количество студенток (обучающихся в рамках программы «Серпін»), состоящих в браке (по курсам) 2014–2018 гг.

Годы / курс обучения	Всего девушек	В браке	Наличие детей
2014 – 15 уч.год / 4 курс	49	19 / 38,8 %	3
2015 – 16 уч.год / 3 курс	62	16 / 25,8 %	1
2016 – 17 уч.год / 2 курс	29	4 / 13,8 %	-
2017 – 18 уч.год / 1 курс	135	6 / 4,5 %	-



Рисунок 5 – Число студенток (обучающихся в рамках программы «Серпін»), состоящих в браке (по курсам) 2014–2018 гг.

На момент завершения обучения на 4 курсе из 49 девушек 19 состояли в браке, у троих уже были дети, одиннадцать представили справки о беременности на момент распределения их по будущим местам работы.

Из 138 предполагаемых выпускников в окончательном распределении по местам работы в ВКО направления получили 86 человек (62,3 % от общего числа). Напомним, что серпиновцы обязаны в течении трех лет отработать вложенные в их подготовку государственные средства.

Таким образом, на сегодняшний день в ходе реализации программы «Серпін» на базе ВКГУ им. С. Аманжолова мы можем выявить ряд уже существующих и формирующихся проблем социально-демографического характера и подвести первые итоги:

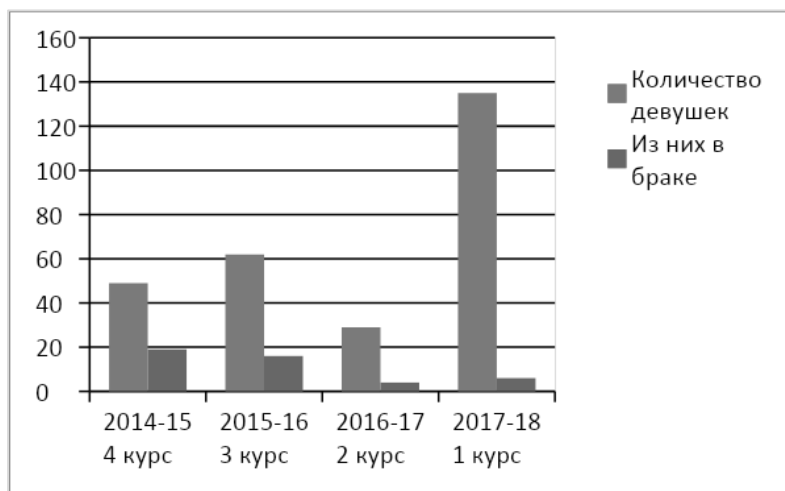
- мы наблюдаем определенное нарастание социального недовольства не только внутри студенческой среды, но и в регионе в целом;

- констатируем существование потенциальной угрозы нарастания уровня религиозно-экстремистской опасности в ВКО, распространения в регионе религиозных течений экстремистского толка;

- программа «Серпін» на сегодня не решает поставленные перед ней демографические задачи в полной мере – нет ассимиляции и смешения населения, казахизация региона происходит очень медленно; в то же время наблюдается «выталкивание» местной молодежи за пределы области и страны в целом (эффект «утечки мозгов»);

- первый выпуск 2018 года показал существование опасности невыполнения декларируемой официальной задачи программы по пополнению рабочих кадров ВКО – направления на места работы в ВКО получило лишь 62,3 % выпускников-серпиновцев.

Егоренкова Елена Николаевна – старший преподаватель

Список литературы

1. Проект «Серпін-2050»: особенности и показатели развития [Электронный ресурс]. – Электрон. текст. дан. – Режим доступа : URL: <https://strategy2050.kz/ru/news/51615/> (дата обращения 11.09.2018). – Загл. с экрана.
2. БОЛАШАК АО «Центр международных программ» [Электронный ресурс]. – Электрон. текст. дан. – Режим доступа : URL: <https://bolashak.gov.kz/ru/novosti/1062-proekt-serpin-2050-uspeshno-realizuetsya.html> (дата обращения 09.09.2017). – Загл. с экрана.
3. Серпін-2050. Официальный сайт Восточно-Казахстанского государственного университета им. С. Аманжолова. [Электронный ресурс]. – Электрон. текст. дан. – Режим доступа : URL: <http://www.vkgu.kz/ru/page/serpin-2050.html&num=1&hl=ru&strip=1&vwsr=0> (дата обращения 08.09.2017). – Загл. с экрана.

FIRST RESULTS OF THE PROGRAM "SERPIN" (FOR EXAMPLE SARSEN AMANZHOLOV EAST KAZAKHSTAN STATE UNIVERSITY)

Ye.N. Yegorenkova

Sarsen Amanzholov East Kazakhstan State University
Ust-Kamenogorsk, Kazakhstan

Abstract

The paper considers some results of the implementation of the Kazakhstan state social project "Serpín-2050: youth in industry" on the example of East Kazakhstan state University. S. Amanzholova. On the basis of sociological research the author analyzes the level of civil and individual identification, ethnic and religious tolerance of students. Some problems and intermediate results of the expected results of the Serpín program (according to the results of the first graduation of students in 2018) are characterized.

Keywords:

students, "Serpín-2050", Sarsen Amanzholov East Kazakhstan State University, tolerance, employment.

References:

1. Proekt «Serpin-2050»: osobennosti i pokazateli razvitiya [Elektronnyj resurs]. – Elektron. tekst. dan. – Rezhim dostupa : URL: <https://strategy2050.kz/ru/news/51615/> (data obrashcheniya 11.09.2018). – Zagl. s ekrana.
2. BOLASHAK AO «Centr mezhdunarodnyh programm» [Elektronnyj resurs]. – Elektron. tekst. dan. – Rezhim dostupa : URL: <https://bolashak.gov.kz/ru/novosti/1062-proekt-serpin-2050-uspeshno-realizuetsya.html> (data obrashcheniya 09.09.2017). – Zagl. s ekrana.
3. Serpin-2050. Oficial'nyj sajt Vostochno-Kazahstanskogo gosudarstvennogo universiteta im. S. Amanzholova. [Elektronnyj resurs]. – Elektron. tekst. dan. – Rezhim dostupa : URL: <http://www.vkgu.kz/ru/page/serpin-2050.html&num=1&hl=ru&strip=1&vwsr=0> (data obrashcheniya 08.09.2017). – Zagl. s ekrana.

ФОРМИРОВАНИЕ ЦЕННОСТНЫХ ОРИЕНТАЦИЙ У СОВРЕМЕННОЙ МОЛОДЕЖИ

Ж. Н. Кандаурова

Алтайский государственный технический университет им. И. И. Ползунова
г. Барнаул, Россия

Резюме

В данной статье рассмотрены личностные интересы и потребности молодого поколения, формирование их ценностных ориентаций в процессе трансформации общества, влияние экономической, политической жизни общества, а также интернет-технологий на современную молодежь.

Ключевые слова:

ценность, молодое поколение, ценностные ориентации, свобода, независимость, воспитание, индивидуальность, приоритеты.

В наше время остро стоит вопрос о ценностных ориентациях современного российского общества и в частности молодёжи. Молодёжь – это новое поколение, которое должно стать заменой своих родителей и опорой для общества и государства. В современной переходной ситуации существенное внимание должно уделяться молодежи как естественной среде формирования будущего и элиты государства. От того, какой ценностной потенциал будет сформирован, во многом зависит будущее состояние общества. Сформированные в процессе деятельности индивидуальные ценностные значения – явления общественные, коллективные.

Ценностные ориентации молодежи выражают не только личностные интересы и потребности молодежи, но и отношение к обществу, его проблемам. Изучение ценностных ориентаций дает возможность корректировать ценности в нужном направлении. Ценностные ориентации юношей и девушек служат своеобразным индикатором развития общества. Поэтому важно, чтобы на данном этапе социализации у молодежи были сформированы «нормальные» ценности, не противоречащие интересам общества, которые в дальнейшем останутся достаточно стабильными [1, с. 94–104].

Для того чтобы более точно понять какие ценности имеет современная молодёжь, чем она руководствуется и как поменялись ценности, необходимо сначала понять, что же такое ценности.

Ценностями принято обозначать то, что является для человека приоритетным, важным, и то к чему он стремится и на что равняется.

Процессы, происходящие в России в последние десятилетия, изменили не только экономическую и политическую жизнь общества, но и обыденные представления людей о смысле и ценностях индивидуального и общественного бытия. Трансформировалось понимание сути жизненного успеха, целей и средств их достижения, не только исследователи, но и обыватели все чаще обращают внимание на происходящие процессы духовно-нравственной эрозии общества. При этом молодежь, безусловно, является наиболее уязвимой и восприимчивой к происходящим изменениям. Так, по мнению большинства респондентов, для современных молодых людей характерно безразличие к каким-либо идеалам и циничное отношение к жизни. Причем распространение циничных настроений в большей мере характерно для самых юных представителей молодого поколения.

Кроме того, согласно исследованиям, молодежь стала более беспринципной по сравнению с 90-ми годами. Многие молодые люди соглашаются с тем, что мы живем в другое время, и некоторые моральные ценности и нормы уже устарели и не имеют смысла [2, с. 69–70].

Современная молодежь ценит такие либеральные ценности как свобода, независимость, справедливость, что может быть связано с началом доминирования в российской молодежной среде индивидуалистических тенденций и снижению коллективистских начал [3, с. 86–87].

Но в этом нет ничего необычного, ведь для того, чтобы не отставать от жизни нужно идти в «ногу» со временем. И так как меняется молодежь, так же и меняются их ценности. И порой эти ценности являются не совсем разумными. Можно уверенно сказать, что современное поколение коммуникабельно, целеустремленно, а также есть большой выбор возможностей. Но и отрицательных качеств стало гораздо больше, к примеру, стали проявляться проблемы с воспитанностью, сейчас для молодых людей считается нормальным грубо отвечать старшим, дерзить, и не уважать никого кроме себя. Даже уступить место в общественном транспорте сейчас является фактором хорошего воспитания, но ведь раньше это было просто обязанностью и, соответственно, проявлением уважения. А ведь помимо воспитания есть и много других проблем, таких как толерантность, вежливость, отсутствие патриотизма, вредные привычки.

В основе досуговой активности значительной части российской молодежи, в основном, заложен гедонистический компонент, направленный на сиюминутные удовольствия и развлечения, она стала более потребительской, что отвлекает от более высокой культуры. Неотъемлемой частью досуга становятся музыкальные шоу, танцы, телевидение, кино, Интернет. Популярным является также спорт, немаловажным фактором чего является активная пропаганда спортивного образа жизни, проводимая «сверху» [4, с. 18–19].

Важно отметить, что сейчас молодежь, безусловно, подвержена влиянию «американизации», все предпочитают видеть себя ге-

роями комиксов, одеваться как любимый актер, смотреть голливудские блокбастеры. И как человек будет любить свою страну, если героем он будет считать выдуманного персонажа, а не ветерана войны, который рисковал жизнью, подвергался неоднократным испытаниям в жизни ради того, чтобы сейчас все жили под мирным небом? Перестала быть ценностью и семья. Все стараются быть свободными, независимыми и мало кто видит ценность семейного счастья, все стараются искать мимолётные быстрые связи, которые их ни к чему не обязывают.

Необходимо так же сказать, что речь идёт не о молодёжи конкретной страны, сейчас в мире интернет технологий не существует никаких границ общения и молодежь существует одинаково везде, что в Сибири, что в Лос-Анжелесе.

Пропадает и связь между работой и деньгами. Что это значит? Это значит, что некоторые люди зарабатывают путём манипуляций, авантюры, и получают достаточно неплохой заработок, а некоторые трудятся упорно на своей работе, может даже не на одной, и не получают должной зарплаты. Сейчас человеческий труд стал цениться гораздо хуже и молодое поколение это прекрасно понимает и делает для себя выводы по поводу карьеры и будущего.

Важно понимать, что не все молодые люди одинаковы. Некоторые отдыхают в ночных клубах, выпивая алкогольные коктейли, а некоторые всё же сохраняют в себе долю консерватизма и ищут для себя более приемлемый отдых. Но и нельзя обвинять молодежь, что она такова. Ценности, конечно, выбирает человек, но выбор этих ценностей ему предоставляет государство, семья. К примеру, вполне понятно, что выберет молодой человек: поход на новинку фильма в кинотеатр или же посещение театра на постановку Чайковского. И ведь здесь проблема не в самом человеке, а в уровне культуры страны.

Одной из главных ценностей нынешнего поколения является свобода. Свобода выбора, свобода действий, слова и т.д. Чего не понимают, так это того, что свобода – это понятие ограниченное, т.е. у него есть свои границы, которые нельзя нарушать. И это должно понимать современная молодежь. То, что

ФОРМИРОВАНИЕ ЦЕННОСТНЫХ ОРИЕНТАЦИЙ У СОВРЕМЕННОЙ МОЛОДЕЖИ

не нужно искать кумира для себя, нужно принимать себя и те принципы, с которыми тебя воспитали. И, конечно же, не позволять влиять на себя, каждый человек является уникальным и это важно понимать.

Один из важных показателей ценностных ориентиров молодежи – отношение к религии. Понять особенности религиозного сознания и поведения российской молодежи можно лишь учитывая наличие противоположных тенденций в современном мире: с одной стороны, происходит рост популярности религии, повышение ее роли в обществе, а с другой – усиление процессов глобализации, мировоззренческой неопределенности и секуляризации религиозных ценностей. В то же время наблюдается отсутствие глубины и ясности в религиозном сознании молодых людей, оно характеризуется размытостью, очень немногие следуют канонам и обрядам религии. Немало тех, для кого религия – это не внутренняя позиция, не жизненный выбор, а просто следование «моде на религию» [5, с. 66–67].

Процесс трансформации ценностей происходит через осознанное принятие продиктованных реалиями жизни ценностных ориентаций, попытку руководствоваться ими в жизни и деятельности. Сохранение на уровне подсознания старых стереотипов вызывает определенные внутриличностные конфликты и предопределяет вероятность вариативного прогноза относительно будущего.

Как правило, сформировав свою ценностную картину мира, человек сохраняет ее неизменной практически в течение всей жизни. Система ценностей человека меняется обычно только в кризисные периоды, к тому же, эти изменения касаются в основном структуры ценностей и отражают изменения приоритетов, вследствие чего одни ценности становятся более значимыми, другие отходят на задний план в развитии и становлении личности.

А в обществах, которые трансформируются, эта традиционная система не срабатывает, поскольку в условиях существенных сдвигов в общественной системе ценностей для большинства людей настоящей становится необходимость воспринять новые ориентиры и так или иначе перестроить личностную систему ценностей.

Если раньше молодежь в значительной степени опиралась на опыт предыдущих поколений, то теперь молодые люди осваивают и создают новый социальный опыт, полагаясь преимущественно на себя, что в значительной степени предопределяет наличие противоречивых тенденций в сознании и поведении современной молодежи [6].

Кандаурова Жанна Николаевна – старший преподаватель

Список литературы

1. Бакиров, В. Молодежь: потребности и возможности [Текст] / В. Бакиров, И. Рущенко // Современное общество. – 2011. – № 2. – С. 94–104.
2. Молодежь новой России: образ жизни и ценностные приоритеты [Текст]. – Москва : Институт социологии РАН, 2007. – 95 с.
3. Петров, А. В. Ценностные предпочтения молодежи: диагностика и тенденции изменений [Текст] / А. В. Петров // Социологические исследования. – № 2. – Февраль 2008. – С. 83–90.
4. Жирнов, А. А. Молодость как социокультурный феномен : диссертация ... канд. культурологии : 24.00.01 / А. А. Жирнов. – Нижний Новгород, 2011. – 172 с.
5. Молодежь в России. Обзор литературы [Текст]. – Москва : 2011.
6. Сурина, И. А. Ценностные ориентации как предмет социологического исследования [Текст] : учебно-метод. пособие / И. А. Сурина. – Москва : ИМ : Голос, 1996. – 130 с.

FORMATION OF VALUABLE ORIENTATIONS OF MODERN YOUTH

Zh. N. Kandaurova

Polzunov Altai State Technical University
Barnaul, Russia

Abstract

This article discusses the personal interests and needs of the younger generation, the formation of their value orientations in the process of transformation of society, the impact of economic and political life of society, as well as Internet technologies on modern youth.

Key words:

value, young generation, value orientations, freedom, independence, education, individuality, priorities.

References:

1. Bakirov, V. Molodezh': potrebnosti i vozmozhnosti [Tekst] / V. Bakirov, I. Rushchenko // *Sovremennoe obshchestvo*. – 2011. – № 2. – S. 94–104.
2. Molodezh' novej Rossii: obraz zhizni i cennostnye priority [Tekst]. – Moskva : Institut sociologii RAN, 2007. – 95 s.
3. Petrov, A. V. Cennostnye predpochteniya molodezhi: diagnostika i tendencii izmenenij [Tekst] / A. V. Petrov // *Sociologicheskie issledovaniya*. – № 2. – Fevral' 2008. – C. 83–90.
4. ZHirnov, A. A. Molodost' kak sociokul'turnyj fenomen : dissertaciya ... kand. kul'turologii : 24.00.01 / A. A. ZHirnov. – Nizhnij Novgorod, 2011. – 172 s.
5. Molodezh' v Rossii. Obzor literatury [Tekst]. – Moskva : 2011.
6. Surina, I. A. Cennostnye orientacii kak predmet sociologicheskogo issledovaniya [Tekst] : uchebno-metod. posobie / I. A. Surina. – Moskva : IM : Golos, 1996. – 130 s.

ДИСЦИПЛИНА «МИРОВАЯ ОТЕЧЕСТВЕННАЯ КУЛЬТУРА» КАК ЭЛЕМЕНТ КОМПЛЕКСНОГО ПОДХОДА К ОБУЧЕНИЮ В ТЕХНИЧЕСКОМ ВУЗЕ

Л. Н. Лихацкая

Алтайский государственный технический университет им. И. И. Ползунова
г. Барнаул, Россия

Резюме

В статье рассматривается проблема введения в процессы проектирования технологии обучения в техническом вузе такой дисциплины как «Мировая и отечественная культура». Обобщен опыт работы с конкретной студенческой группой. Делается вывод о том, что данная дисциплина как часть комплексного подхода к обучению способствует выработыванию интереса к овладению знаниями и выявлению творческих способностей студентов.

Ключевые слова:

проектирование технологии обучения, комфортная среда, эмпатия, эстетическое воспитание.

В современной педагогике и высшем профессиональном образовании стоит задача «успешной личностной и профессиональной социализации и адаптации». Об этом пишут многие исследователи. В частности Л. А. Высоцкий, утверждает: «Главными задачами работы учреждений профессионального образования всех уровней в современных условиях является создание оптимальных условий для умственного, нравственного, эмоционального и культурного, личностного и профессионального развития каждого человека» [3, с. 69].

В педагогической практике складывается система педагогических приемов в проектировании технологии обучения, способствующей созданию комфортной среды, и, как следствие – активизации личностного и профессионального развития обучающихся. Это обобщено в трудах В. П. Беспалько [2], Л. В. Загрековой, В. В. Николиной [4] и др.

Одним из частных примеров конструирования педагогической технологии может служить использование в высшей школе такой дисциплины как «Мировая отечественная культура» в целях создания оптимальных условий развития личности на умственном,

культурном и эмоциональном уровне, для осознания студентом возможности проявления собственных творческих способностей.

В техническом вузе, дисциплина «Мировая отечественная культура» не являющаяся профилирующей, тем не менее, чрезвычайно важна. С одной стороны, эта дисциплина способствует формированию мироотношения, расширению кругозора, так же, как философия и история. С другой стороны, сможет помочь в формировании «комфортной среды» в процессе занятий. Студент, выполняя учебное задание по данной дисциплине, имеет возможность проявить себя максимально творчески и быть свободным в форме выражения своих идей. Таким образом, происходит процесс открытия студентом для себя своего собственного внутреннего мира. Это, безусловно, способствует активному включению студента в учебную деятельность.

В процессе изучения дисциплины «Мировая и отечественная культура» студентами групп КИЛП-61 и КИЛП-62 кафедры КИЛП («Конструирование изделий легкой промышленности») (преподаватель Лихацкая Л. Н.) было интересно наблюдать реакцию студен-

тов на определенные задания, отображенную в выполненных ими заданиях. Кроме лекционной программы, предполагающей изучение истории развития мировой и отечественной культуры в событиях, тенденциях, артефактах и памятниках, предполагалось и знакомство на практических занятиях с творчеством современных художников, живущих рядом с нами и творящих современную историю искусства и культуры. В рамках учебной программы на практических занятиях студентам был предложен комплекс мероприятий, непосредственно связанный со специальностью «Конструирование изделий легкой промышленности». Это был ряд связанных между собой занятий в обусловленной последовательности. Отправной позицией проектирования новой образовательной практики стало знакомство студентов с профессиональным модельером, опытным педагогом в этой области Людмилой Григорьевной Никольской. Немаловажным фактором в создании ситуации заинтересованности студентов в той или иной теме и форме проведения занятий является инициатива самих студентов, подготовленная логикой предыдущих занятий. Первым этапом этого знакомства стало посещение персональной выставки произведений Людмилы Григорьевны в «Арт-галерее Щетининых». Студенты увидели ее станковые живописные холсты. Эффект неожиданности и эмоциональность образов вызвали определенные эстетические переживания, сформулированные затем в выполненном задании, предложенном преподавателем. Некоторые из написанных ими эссе и отзывов о выставке были опубликованы в газете «Алтайский политехник» (№ 5, май, 2018) [8, с. 16, 17]. Таким образом, в результате процесса «вчувствования», а также работы психологического механизма эмпатии, такого важного механизма для восприятия искусства, были осуществлены 1-й и 2-й этапы приближения к искусству. Ввиду того, что на этой живописной выставке Людмилы Григорьевны Никольской также были представлены альбомы, фотографии с ее наработками, образцами в области моделирования, это не могло не заинтересовать студентов такой творческой специальности как «Конструирование изделий легкой промышленности». КИЛП-61, КИЛП-62. Преподавателем была организова-

на встреча на выставке в «Арт-галерее Щетининых», где Людмила Григорьевна говорила о профессии модельера, о своей многолетней преподавательской работе, показывала новые альбомы с образцами ее авторских моделей. Эта незабываемая встреча с личностью, много сделавшей в интересующей их области, стала для студентов настоящим откровением. В качестве следующего этапа в проектировании технологии обучения преподавателем была организована выставка живописных произведений Людмилы Григорьевны Никольской уже в стенах нашего вуза – в Центре культуры АлтГТУ и уже в другом составе произведений. На презентации выставки, конечно же, присутствовали студенты, которым было предоставлено «приветственное слово»: они достойно выступили, поблагодарив Людмилу Григорьевну. На презентации присутствовал заведующий кафедрой «Конструирования и технологии изделий легкой промышленности» Анатолий Анатольевич Заостровский, высоко оценивший живописное творчество и профессионализм коллеги. Таким образом, студентами был получен культурный опыт уже через новую, не знакомую им ранее культурную форму как презентация выставки с оценкой творческой и профессиональной деятельности автора.

В дальнейшем в рамках работы выставки преподавателем Лихацкой Л. Н. в рамках практического занятия в Центре культуры АлтГТУ был организован «мастер-класс». Людмила Григорьевна снова делилась со студентами секретами профессионального мастерства. Тема – «Технический рисунок в моделировании». Отзывы о «мастер-классе» «также опубликованы газете «Алтайский политехник» в заметке «Мастер-класс для будущих модельеров»: «Людмила Григорьевна смогла так интересно и в такой доступной форме объяснить нам сложнейшие и тончайшие нюансы моделирования, что диву даешься, как мы сами не смогли до этого додуматься» [8, с. 18].

В профессиональном сообществе Людмила Григорьевна известный человек. Не случайно высокую оценку ее деятельности и творчеству дал А. А. Заостровский, заведующий кафедрой КИЛП во время своего выступления на презентации выставки. Как живописец Людмила Никольская оценена искус-

ДИСЦИПЛИНА МИОК КАК ЭЛЕМЕНТ КОМПЛЕКСНОГО ПОДХОДА К ОБУЧЕНИЮ В ТЕХНИЧЕСКОМ ВУЗЕ

ствоведами [1, 6 и др.]. Наталья Степановна Царева пишет о ней: «Людмила Григорьевна Никольская – художник. Художник по призванию, по состоянию души и по образу жизни» [7, с. 3]. «В ее творческой лаборатории живопись и графика всегда занимали отнюдь не последнее место» [7, с. 3].

Многие творческие успехи Людмилы Никольской были подготовлены многолетней учебой, постоянной устремленностью к новым знаниям. Так, в 1967 г. она окончила Горно-Алтайский технологический техникум, в 1980 г. Горно-Алтайский педагогический институт, в Куйбышеве – республиканский учебно-производственный комбинат – школы закройщиков. В 1982 г. – институт повышения квалификации руководящих работников и специалистов службы быта, отделение «Моделирование, художественное оформление одежды» в Москве. В 1986 г. ей было присвоено звание «Отличника по обслуживанию населения РСФСР». В Барнауле в доме моды она работала в лаборатории, а также технологом и художником-консультантом. Потом – работа в учебном комбинате в Барнауле, преподавание рисунка, дисциплин «История костюма», «Этика и эстетика», «Конструирование и моделирование», преподавание моделирования для модельеров и так далее. К станковой живописи Л. Г. Никольская серьезно обратилась в 1990-х г.г., окончила вечернюю художественную школу № 2 для взрослых. Занимается такими техниками как «масло» и «пастель». Очень часто выезжает в творческие поездки на пленэр, в основном, в Горный Алтай. Активную выставочную деятельность как художник-станковист начала уже в 1995 г. Людмила Григорьевна член Союза художников России с 2007 г. В ее произведениях выразительные образы величественного Горного Алтая («Телецкое озеро». 1995; «Курайские дали». 2004; «Чуйский тракт». 2004 и др.), и лирических пригородов Барнаула («Затон, старый дом». 2003; «Тишина осени». 2006 и др.). Много внимания уделяет натюрморту.

В творчестве Людмилы Григорьевны Никольской соединились все ее знания и умения как в области рисунка и живописи, так и в области моделирования одежды. Именно такой вывод сделали для себя студенты. Это сформировало их новый взгляд в

целом на дисциплину «Мировая и отечественная культура».

Теория и история искусства – важная часть, воспитательного процесса, который осуществляется через обучение гуманитарным дисциплинам, таким как «философия», «история Отечества», «мировая и отечественная культура» (МИОК). Если лекции по МИОК дают возможность для знакомства, наблюдения, осмысления фактов и тенденций развития культуры, то – практические занятия предоставляют поле для собственной творческой деятельности. На практических занятиях происходит самостоятельное осмысление конкретных произведений на основе теоретических положений и приобретают навык формирования собственного системного взгляда на явление. Так, ряд практических занятий был посвящен методикам анализа художественного произведения. При посещении Государственного художественного музея Алтайского края студенты созерцали подлинные произведения искусства во всем разнообразии жанров и тем. Об этом повествует статья Л.Н. Лихацкой и Н. С. Царевой «Студенты в мире искусства и красоты» в газете «Алтайский политехник» [5, с. 16]. Отзывы самих студентов написаны с пониманием задач искусства и образного содержания произведений. Некоторые из них помещены в газете «Алтайский политехник» (№ 5, май, 2018 г.) [8, с. 18].

Именно после знакомства с подлинниками классического искусства произошло открытие студентами для себя произведений профессионального художника, члена Союза художников России Людмилы Григорьевны Никольской. В дальнейшем и был осуществлен ряд вышеперечисленных мероприятий, связанных с ее именем, деятельностью и творчеством. Предыдущий этап обучения подготавливал студентов к последующему и формировал интерес. Таким образом, знакомство будущих модельеров с профессиональным модельером было не случайной единичной встречей, а целым рядом мероприятий, в которых подготовленные в данной теме студенты ощущали себя уверенными, полноправными участниками событий и представляли по заданию преподавателя собственные суждения. Важным результатом такого педагогического проектирования стало начала

понимания студентами сути творческого процесса на примере деятельности конкретной личности. В сознании студентов соединились две неразрывные ипостаси творчества Никольской: изобразительное искусство и моделирование. Анализируя ее живописные произведения, студенты подошли к пониманию такого понятия как художественный образ в изобразительном искусстве и художественный образ в моделировании. Кроме этих важных моментов, занятия, проводимые на выставках среди художественных произведений, дают приблизиться в своем чувствовании и понимании к эстетике цвета и формы. И встречи с Никольской Л. Г. и ее творчеством стали возможны благодаря учебному процессу и дисциплине «Мировая и отечественная культура».

Заключительным этапом в этом ряду тематически связанных мероприятий стало посещение студентами групп КИЛП-61, КИЛП-62 выставки художественных произведений в галерее «Открытое небо», располагающейся на базе бывшей «Юношеской», а ныне мемориальной библиотеки им. В. М. Башунова. Куратор выставки, искусствовед, Заслуженный работник культуры – Любовь Николаевна Шамина - организовала ее в связи с праздником «8 Марта» и назвала ее «И дарим женщинам цветы...». Экспозиция представляла один жанр – натюрморты с цветами. Выставка состояла из лучших произведений алтайских художников-профессионалов, живописцев и графиков. Здесь были работы М. Д. Ковешниковой, В. Ф. Добровольского, Г. А. Бельшева, В. А. Зотеева и многих, многих других известных алтайских мастеров.

Студенты получили учебное задание в рамках учебной дисциплины «Мировая и отечественная культура» (преподаватель Лихацкая Л. Н.) – создать образ модели одежды, то есть нарисовать костюм, который своим художественным образом ассоциировался бы с конкретной натюрмортной работой с выставки, чтобы характер костюма основывался на художественном образе выбранного ими натюрморта. Студенты обязаны были предварительно вжиться в этот художественный образ, ознакомившись с творчеством художника и проанализировав произведение. Конечно же, это было необычное задание в рамках дисциплины «Мировая и отечествен-

ная культура». Однако, студенты сразу поняли его суть и, оценив оригинальность, отнеслись к заданию с творческой заинтересованностью и тщательно выполнили его.

Логика педагогического проектирования в выборе данных мероприятий – провести студентов от общего к частному и предложить им выполнение творческого задания. Как правило, такие задания выполняются с разной степенью успешности в плане оформления и донесения художественной идеи. Однако, главный успех здесь – понимание студентом необходимости творческого подхода к выполнению задания и преодолении внутренней скованности в проявлении творческого самовыражения.

В связи с вышеизложенным, можно констатировать, что сама дисциплина «Мировая и отечественная культура» создает предпосылки для создания «комфортной среды» в процессе обучения и возможности разнообразия в выборе технологии обучения. Таким образом, осуществился комплексный подход: посещение музея, галереи, библиотеки, аудиторные занятия и выполнение творческих заданий. Такой комплексный подход в предоставлении информации студенту дает ему больше возможностей для собственного творческого похода в выполнении задания. Это вчувствование, эстетическое переживание, осмысление, формулирование, анализ и образное решение собственной идеи в выполнении эскиза костюма после посещения галереи «Открытое небо».

В итоге, дисциплина «Мировая и отечественная культура» становится дополнением в качестве развивающей дисциплины, дающей осознание необходимости проявления собственных творческих возможностей. Знакомство студентов с творчеством художницы произошло в рамках дисциплины МИОК в особой эстетичной, творческой обстановке, в «Арт-галерее Щетининых», а затем в стенах вуза. Знакомство студентов с творчеством Л. Г. Никольской стало одним из фрагментов к осознанию ими необходимости творческого подхода к выполнению задания. Безусловно, на положительную оценку и целостное восприятие личности творческого человека оказал комплексный характер ее представления студентам. Немаловажную роль играет среда, в которой проходит занятие. Это и есть та

ДИСЦИПЛИНА МИОК КАК ЭЛЕМЕНТ КОМПЛЕКСНОГО ПОДХОДА К ОБУЧЕНИЮ В ТЕХНИЧЕСКОМ ВУЗЕ

комфортная среда, благоприятствующая процессу обучения. Изначально – это галерея, где студент не скован и свободен в проявлении внутренних эмоциональных переживаний. Дисциплина «Мировая и отечественная культура» (МИОК), безусловно, способствует выработке интереса к овладению знанием.

В рамках данной статьи мы продемонстрировали конкретный пример – методический прием как один из эпизодов в изучении дисциплины «Мировая и отечественная культура». Однако, на наш взгляд, данная методика может быть фрагментом комплексного

подхода к обучению в разных специальностях и проектировании технологии обучения.

Мы можем предположить, что роль гуманитарного образования в техническом вузе очевидна как дополнительная информация в обучении специальным предметам. Ее роль важна в мировоззренческом, этическом, эстетическом воспитании. Дисциплина «Мировая и отечественная культура» предоставляет для студентов возможности культурной адаптации.

Лихацкая Людмила Николаевна – кандидат искусствоведения, доцент

Список литературы

1. Алтайская краевая художественная выставка "Осень 2006" (2006; Барнаул). Живопись, графика, скульптура, декоративно-прикладное искусство: [каталог] / авт. предисловия Н. Царева. – Б.м., 2006. – 16 с.
2. Беспалько, В.П. Слагаемые педагогической технологии [Текст] / В.П. Беспалько. – Москва: Педагогика, 1989. – 191 с.
3. Высоцкий, Л.А. Личностно-ориентированные технологии в условиях проектирования инновационной модели профессионального обучения [Текст] / Л.А. Высоцкий // Человек и образование. – 2012. – № 1. – С. 69–72.
4. Загрекова, Л.В. Теория и технология обучения [Текст]: учебное пособие для студентов педвузов / Л.В. Загрекова, В.В. Николина. – Москва: Высшая школа, 2004. – 157 с.
5. Лихацкая, Л.Н. Студент в мире искусства и красоты [Текст] / Л.Н. Лихацкая, Н.С. Царева // Алтайский политехник. – № 5. – май, 2018 г. – С. 16.
6. Ломакина, И. "Новые имена", или Дюжина талантов [Текст] / И. Ломакина, Н. Царева // Барнаул. – 2008. – № 3. – С. 126–128.
7. Людмила Никольская. Живопись, графика [Текст]: буклет. / Вст. ст. Н. С. Царевой. – Барнаул, 2008. – 15 с.
8. Цепенникова, Е. Персональная выставка Людмилы Никольской [Текст] // Алтайский политехник. – № 5. – май, 2018 г. – С. 20.

THE DISCIPLINE "WORLD AND DOMESTIC CULTURE" AS AN ELEMENT OF INTEGRAL APPROACH TO TRAINING IN A TECHNICAL UNIVERSITY

L. N. Likhatskaya

Polzunov Altai State Technical University
Barnaul, Russia

Abstract

The article deals with the problem of introduction of such discipline as "World and domestic culture" into the process of designing the technology of education in a technical University. Generalized experience with a specific student group. It is concluded that this discipline as part of an integrated approach to learning contributes to the development of interest in learning and identifying creative abilities of students.

Key words:

design of training technology, comfortable environment, empathy, aesthetic education.

References:

1. Altai regional art exhibition "Autumn 2006" (2006; Barnaul). Painting, graphics, sculpture, arts and crafts: [catalog] / ed. Foreword by N. Tsarev. - B.M., 2006. - 16 p.
2. Bepalko, V.P. Components of educational technology [Text] / V.P. Not a bit. - Moscow: Pedagogy, 1989. - 191 p.
3. Vysotsky, L.A. Person-oriented technologies in the design of an innovative model of vocational training [Text] / L.A. Vysotsky // Man and education. - 2012. - No. 1. - S. 69-72.
4. Zagrekova, L.V. Theory and technology of education [Text]: a manual for students of pedagogical universities / L.V. Zagrekova, V.V. Nikolina. - Moscow: Higher School, 2004. - 157 p.
5. Likhatskaya, L.N. Student in the world of art and beauty [Text] / L.N. Likhatskaya, N.S. Tsareva // Altai Polytechnic. - No. 5. - May, 2018. - S. 16.
6. Lomakina, I. "New Names", or Dozen of Talents [Text] / I. Lomakina, N. Tsareva // Barnaul. - 2008. - No. 3. - S. 126-128.
7. Lyudmila Nikolskaya. Painting, graphics [Text]: booklet. / Int. Art. N. S. Tsareva. - Barnaul, 2008. - 15 p.
8. Tsepennikova, E. Personal exhibition of Lyudmila Nikolskaya [Text] // Altai Polytechnic. - No. 5. - May, 2018. - S. 20.

ОФИЦИАЛЬНЫЕ И НЕОФИЦИАЛЬНЫЕ НАИМЕНОВАНИЯ ОСТАНОВОК ОБЩЕСТВЕННОГО ТРАНСПОРТА Г. БАРНАУЛА

Е. Ю. Позднякова

Алтайский государственный технический университет им. И. И. Ползунова
г. Барнаул, Россия

Резюме

В статье рассматриваются названия остановок общественного транспорта г. Барнаула. Представляя собой часть городского ономастического пространства, данная группа наименований выполняет не только номинативную функцию, но и функцию ориентации, позволяя горожанам и приезжим быстро находить необходимые городские объекты. Названия остановок общественного транспорта относятся к сфере официальной номинации, однако зачастую в обиходно-разговорной речи горожан функционируют их неофициальные варианты. В совокупности официальные и неофициальные наименования представляют собой фрагмент городской культуры и истории, поскольку в них зафиксированы интересные сведения о развитии города, особенностях его застройки, коммерческой и промышленной специфике.

Ключевые слова:

урбоним, городские номинации, городская микротопонимия, городское ономастическое пространство.

Названия остановок общественного транспорта играют важную роль в современном городском пространстве. Выполняя функцию ориентации, данные наименования помогают горожанам и приезжим быстро находить необходимые городские объекты и формировать представление о населенном пункте. В названиях остановок, кроме того, зафиксированы интересные сведения об истории, особенностях застройки города, его коммерческой и промышленной специфике.

Наименования городских объектов объединяют под термином урбоним (урбаноним), который означает «собственное имя любого внутригородского топографического объекта, в том числе агороним, годоним, название отдельного здания, хороним» [1, с. 154]. Совокупность наименований (искусственных и естественных), отражающих основные особенности городского рельефа, ландшафта города и прилегающих территорий, специфику городского населения, процесса заселения городских территорий и истории города, образует городской ономастикон (в другой терминологии – городское ономасти-

ческое пространство). Говоря о пространстве городских номинаций, ученые отмечают, что оно является, «во-первых, свидетельством культуры народа вообще, поскольку урбаническим информационно оказывается не менее значимым, чем архитектурное сооружение или исторический документ, и, во-вторых, истории языковой культуры, в частности, ибо название для историка языка – это не только показатель эволюционных процессов в семантической системе собственных имен, но и слово, законсервировавшееся в конкретном названии населенного пункта» [2, с. 27].

Названия остановок общественного транспорта относятся к сфере официальной номинации, данные наименования служат пространственными ориентирами, имеют топографическую основу, зафиксированы на картах города и в различных справочниках, путеводителях для туристов. Однако, несмотря на существование официального наименования городского объекта, в обиходно-бытовой речи горожан функционируют неофициальные варианты названий. Применительно к неофициальным наименованиям го-

родских объектов используется термин «микротопоним», под которым понимается «собственное имя (чаще) природного физико-географического объекта, (реже) созданного человеком, имеющее узкую сферу употребления, функционирующее в пределах лишь микротерритории, известное узкому кругу людей, живущих вблизи именуемого микрообъекта...» [1, с. 86], микротопоним представляет собой результат естественного процесса номинации. Одними из самых распространённых городских микротопонимов являются названия остановок общественного транспорта.

Параллельное использование официальных и неофициальных имен городских объектов, в том числе, наименований остановок, можно объяснить следующими причинами:

1. Неудобство наименования, сложность его произношения приводят к появлению свернутых разговорных номинаций, универбатов. Тенденция к экономии речевых средств и усилий говорящего, действующая в устной неофициальной коммуникации, прослеживается и в неофициальной номинации городских объектов, например, остановка «*Павловский тракт*» в обиходно-бытовой речи носит название «*Павлик*», остановка «*Улица Малахова*» – «*Малашка*», «*Кондитерская фабрика*» – «*Кондитерка*», «*Кинотеатр Первомайский*» – «*Первомайка*», «*Улица Молодежная*» – «*Молодежка*» и пр. Как отмечает Е. Н. Квашнина, «иногда официальные названия затрудняют передачу и получение информации из-за неудобной, либо длинной формы, поэтому в разговорной речи более продуктивными часто оказываются сокращения» [3, с. 147].

2. Временной фактор – названия, появившиеся в результате переименования городского объекта, долгое время могут сосуществовать с прежними именами, используя наряду с ними в качестве пространственных ориентиров, например, названия остановок «*Многофункциональный центр*» и «*Теплый рынок*» используются параллельно. Первоначальное название остановки «*Теплый рынок*» совпадало с неофициальным наименованием рынка автозапчастей, расположенного поблизости. После размещения Многофункционального центра по предоставлению государственных и муниципальных услуг в

Алтайском крае в здании по адресу: Павловский тракт, 58 г, официальное название остановки было изменено, однако неофициальный вариант остался прежним – «*Теплый рынок*». Проноза А. В. и Проноза В. А., исследуя названия остановок г. Керчи, также указывают на то, что в случае переименования автобусной остановки в соответствии с новыми идеологическими веяниями, «...старое название переходит в разряд неофициального и длительное время существует параллельно с новым, официально утвержденным» [4, с. 37].

3. Функциональность неофициальной номинации в противоположность официальной – зачастую неофициальные наименования лучше выполняют функцию ориентации, т.к. могут быстро изменяться вслед за появлением новых городских объектов (магазинов, развлекательных центров и т.п.). Например, остановки «*ул. Сиреневая*» и «*ул. Георгиева*» расположены вблизи от крупных торговых комплексов – гипермаркета «*Лента*» и ТРЦ «*Европа*», которые являются яркими ориентирами для горожан, поэтому после открытия этих комплексов у официальных наименований остановок появились неофициальные варианты, соответственно «*Старая Лента*» и «*Европа*».

4. Общеизвестность неофициального имени объекта, его внедренность в узуз, например, остановка «*Технический университет*» имеет неофициальный вариант названия, совпадающий с неофициальной номинацией самого университета – «*Политех*», остановка «*Аграрный университет*» в обиходно-бытовой речи называется «*Сельхоз*».

Названия городских объектов представляют несомненный интерес с точки зрения содержащихся в них историко-культурных сведений. Целью данного исследования явился анализ истории возникновения и особенностей бытования микротопонимов города Барнаула. Материалом для анализа послужили существующие официальные и неофициальные наименования остановок, функционирующие в речи горожан. Официальные наименования остановок взяты нами из онлайн-путеводителя по городу Барнаулу и его пригородам (сайт <http://aviaf.ru>), неофициальные варианты названий собраны в ходе

ОФИЦИАЛЬНЫЕ И НЕОФИЦИАЛЬНЫЕ НАИМЕНОВАНИЯ ОСТАНОВОК ОБЩЕСТВЕННОГО ТРАНСПОРТА Г. БАРНАУЛА

анкетирования, а также путем личных наблюдений.

Рассмотрим официальные и неофициальные названия остановок общественного транспорта г. Барнаула и исторические данные, зафиксированные в них.

Остановка общественного транспорта «*Стадион*» в 2013 году была переименована и получила название «**Барнаульский зоопарк**». С инициативой присвоения нового имени выступило руководство парка «Лесная сказка», культурологическая комиссия одобрила данный вариант, поскольку именование по популярному зоопарку горожанам понятнее, чем указание на стадион. В неофициальном обиходе используется сокращенный вариант официального названия – «*Зоопарк*», наряду с прежними названиями остановки – «*Стадион*» и «*9 детская поликлиника*».

«**Многофункциональный центр**» – остановка названа в соответствии с находящимся рядом Многофункциональным центром предоставления государственных и муниципальных услуг Алтайского края. В настоящее время МФЦ переименован в «*Мои документы*», но официально название остановки не изменилось. МФЦ находится в здании по адресу Павловский тр., 58 г, всего 5 лет, раньше здание пустовало, и остановка называлась «*Теплый рынок*», также как и рынок автозапчастей, находящийся неподалеку. До появления рынка остановка имела название «*Автобаза*». Неофициальное название осталось прежним – «*Теплый рынок*».

«**Кондитерская фабрика**» – остановка находится рядом с кондитерской фирмой ООО «Алтай» по адресу: Павловский тр., 58 а. В обиходно-разговорной речи горожан используются сокращения – *Кондитерская*, *Кондитерка*; также встречается неофициальный вариант названия – *Конфетка*.

«**Автоцентр ЗиЛ**» – 3 декабря 2002 года был открыт торговый комплекс по продаже автозапчастей «Автоцентр ЗиЛ» на Павловском тракте, 49 Б, и остановка была переименована в соответствии с его названием. Прежний вариант названия – «*Столовая*» – сохранился в качестве неофициальной номинации.

«**ДСУ-4**» – с 2008 года остановка носит имя «*ДСУ-4*», до этого остановка называлась «*Спортивная*» поскольку в близлежащем

здании располагался спорткомитет. Коллектив Барнаульского дорожно-строительного управления № 4 предложил идею переименования остановки, которая была поддержана городской культурологической комиссией. Предприятие было основано в 1944 году, участвовало в реконструкции и благоустройстве Павловского тракта. Название «*Спортивная*» используется в речи горожан наряду с официальным именем.

«**Проспект Строителей**» – проспект Строителей появился в начале XX века в связи со строительством железнодорожной станции в Барнауле, до 1927 года носил название улицы 21-го января; в 1928 – 1938 годах – 12-й Алтайской улицы; в 1938 – 1983 годах – Новой улицы. В советское время остановка называлась «*Сельхозтехника*», поскольку здесь располагались магазины автозапчастей, сельскохозяйственной и прочей техники. Среди горожан чаще используется прежний вариант наименования остановки.

«**Аппаратурно-механический завод**» – остановка носит название бывшего Барнаульского аппаратурно-механического завода, сокращенно – БАМЗ. Предприятие образовано в 1942 году путем объединения эвакуированных в годы Великой Отечественной войны ленинградского завода имени Матвеева и московского завода «Арматура». До БАМЗа, еще в начале 1920-х годов, на этой территории был лесопитомник, где выращивались саженцы для укрепления барнаульских песков. Во время Великой Отечественной войны этот участок отдали под строительство завода. В августе 2012 года Советом директоров ОАО «Алтайский завод агрегатов» было принято решение о покупке активов ОАО «Барнаульский аппаратурно-механический завод». Остановка не переименовывалась с самого основания завода, однако существуют сокращенные варианты названия для удобства произношения: «*Аппаратурный*», «*Аппаратурный завод*», «*БАМЗ*».

В настоящее время на территории бывшего «Барнаульского аппаратурно-механического завода» построен торговоразвлекательный центр «*Галактика*», название которого употребляется среди горожан как неофициальный вариант наименования остановки.

«Бюро по трудоустройству» – остановка расположена вблизи от «Управления Алтайского края по труду и занятости населения». 19 апреля 1991 года был принят закон РФ «О занятости населения в Российской Федерации», эта дата считается днем образования государственной службы занятости. Название остановки не менялось, однако в обиходно-разговорной речи встречается его неофициальный вариант – «Служба занятости».

Кинотеатр «Мир» – остановка названа в честь кинотеатра «Мир». Здание кинотеатра построено в 1972 году, в 2002 году кинотеатр передан в долгосрочную аренду сети «Киномир», в результате чего здание было реконструировано. До реконструкции это был самый большой кинотеатр в г. Барнауле, поэтому остановка названа в честь него. Площадь, на которой находится кинотеатр, называется площадь Победы (ранее – Привокзальная площадь), около кинотеатра находится аллея Ветеранов. Кроме того, рядом с остановкой находятся автовокзал и железнодорожный вокзал, поэтому среди горожан можно услышать название «Вокзал» или «Площадь Победы». Прежнее официальное название остановки – «Привокзальная» – также используется в устной речи.

Кинотеатр «Россия» – название остановки общественного транспорта по четной стороне проспекта Ленина. Кинотеатр «Россия» был открыт 4 октября 1958 года. В советские годы это был единственный кинотеатр Барнаула с двумя залами. Площадь около кинотеатра в конце 1980-х и 1990-х была местом, где собиралась неформальная молодежь Барнаула. В начале 1990-х гг. кинотеатр «Россия» постепенно начал сдавать свои площади в аренду, и в 2000-х гг. здание стало торговым центром.

Память о кинотеатре хранят горожане и остановка, которая по-прежнему называется «Кинотеатр Россия».

«Площадь Советов» (ЦУМ) – центральная площадь Барнаула. Расположена в Железнодорожном районе между улицами Димитрова и Молодёжная на проспекте Ленина. Является административным центром города. Площадь была предусмотрена генеральным планом развития г. Барнаула 1937 года (архитектор В. К. Александров). «Пред-

полагалось, что доминантой площади будет высотное административное здание – башня в четырнадцать этажей, от которого должен будет начинаться Обской бульвар. Великая Отечественная война прервала реализацию этого плана» [5, с. 33]. До этого здесь располагались одноэтажные деревянные жилые дома, окруженные оврагами.

Центральный универсальный магазин в столице Алтайского края появился в 1964 году. По размерам с ЦУМом мог посоревноваться разве что пассаж Смирнова, который был самым крупным торговым зданием Барнаула до революции 1917 года. Так как и площадь, и ЦУМ были важными историческими вехами в жизни города, а магазин и сейчас является одним из его главных ориентиров и символов, то название остановки сделали двойным. Горожане в своей речи чаще используют наименование «ЦУМ».

«Технический университет» – остановка названа в честь Алтайского государственного технического университета им. И. И. Ползунова. Университет ведет отсчет своей истории с декабря 1941 г., когда в Барнаул был эвакуирован Запорожский машиностроительный институт, неофициальное наименование университета – «Политех» – используется как неофициальный вариант названия остановки.

«Краевой дом моды» (КДМ) – здание Краевого дома моделей расположено в центре города, недалеко от железнодорожного и автовокзала, поэтому ранее остановка имела название «Привокзальная». «В советское время в Сибири действовало всего два дома моделей — в Барнауле (Алтайский Дом моделей, 1959) и Новосибирске. В 1964 году в городе Барнауле решением горсовета началось строительство салона бытовых услуг, в котором планировалось разместить экспериментальную лабораторию «Алтайкрайшвейбыта», к середине 80-х преобразованную в Краевой дом моделей (КДМ)» [6, с. 81]. Барнаульцы используют сокращенный вариант названия остановки – «Дом моды» или аббревиатуру «КДМ».

«Медицинский университет» – остановка названа в честь Алтайского государственного медицинского университета – ровесника освоения целинных и залежных земель на Алтае, дата основания – 1954 г. В про-

ОФИЦИАЛЬНЫЕ И НЕОФИЦИАЛЬНЫЕ НАИМЕНОВАНИЯ ОСТАНОВОК ОБЩЕСТВЕННОГО ТРАНСПОРТА Г. БАРНАУЛА

шлом остановка называлась «*Медицинский институт*» или сокращенно «*Мединститут*», в настоящее время среди горожан используется как прежнее название – «*Мединститут*», так и его неофициальный вариант, представляющий собой сокращение – «*Мед*».

«Площадь Свободы» – название остановки в историческом центре города. Площадь Свободы – старейшая площадь г. Барнаула, до 1917 года носила название «Соборная».

Соборная площадь появилась в 1750-х годах, через несколько лет после основания города. В 1749 году был построен Петропавловский собор – главная церковь Колывано-Воскресенского горного округа. «Петропавловская линия выходила на площадь, где на месте обветшавшей деревянной церкви в 1774 году возвели по проекту московского князя Д. Макулова в стиле барокко первое на территории Алтая каменное здание православной церкви – Петропавловский собор, 150 лет бывший архитектурной доминантой окружающей городской застройки. Площадь стала называться Соборной» [5, с. 27]. Петропавловский собор завершал перспективу Петропавловской линии (ныне улица Ползунова), образуя вокруг себя Соборную площадь. Вокруг Петропавловского собора был разбит сад, в церковную усадьбу входило православное кладбище, на котором был похоронен изобретатель паровой машины Иван Ползунов, а также горные офицеры – специалисты сереброплавильного завода.

В 1917 году Соборная площадь была переименована в площадь Свободы. В течение первой половины XX века здесь проходили наиболее важные городские события, а сама площадь долгое время являлась административным центром Барнаула. Название остановки не менялось.

«**Улица Льва Толстого**» – официальное название остановки общественного транспорта, расположенной неподалеку от одной из старейших улиц Барнаула. Улица находится в Центральном районе города, в его исторической части. Начинается от улицы Промышленной и проходит в юго-западном направлении до Социалистического проспекта.

Свое современное название улица получила в честь писателя Льва Николаевича Толстого, а до 1910 года, когда произошло это переименование, улица носила название Большой Тобольской. Улица появилась практически сразу после основания города в 1730 – 1740-х годах. Здесь располагались жилые дома, усадьбы и лавки купцов. К середине XIX века в районе Большой Тобольской улицы сложился торговый центр Барнаула, кроме купеческих лавок, рядом появилась Рыночная площадь (Старый базар), которая в дальнейшем получила официальное название «Центральный рынок». «Основание Рыночной площади (Старый базар) уходит в середину XVIII в. Она указана на планах Барнаула 1785, 1803, 1856 гг.» [5, с. 27]. По словам М. Юдалевича, «Барнаул отвернулся от реки и решительно зашагал в северо-западном направлении. Старый центр города – Соборная и Демидовская площади, соединенные Петропавловской улицей, уступили место новому центру» [7, с. 136], главными улицами Барнаула становятся Московский проспект (Ленинский), улица Иркутская (Пушкина) и Большая Тобольская (Толстого). В обиходно-разговорной речи горожан используется неофициальный вариант названия остановки – «*Старый базар*».

Таким образом, проведенный анализ позволяет утверждать, что городские микротопонимы представляют собой ценный материал для историко-культурного и лингвокультурологического анализа. Официальные и неофициальные наименования городских объектов и, в частности, остановок общественного транспорта, хранят важные сведения об истории, культуре города, его развитии и преобразовании. Городские наименования оказываются погружены в городскую историю и неразрывно с ней связаны, при этом микротопонимы «залегает пластами», каждый из которых соответствует определенной исторической эпохе и связан с конкретными историческими событиями.

Позднякова Елена Юрьевна – кандидат филологических наук, доцент

Список литературы

1. Подольская, Н. В. Словарь русской ономастической терминологии [Текст] : справочное издание / Н. В. Подольская. – Москва : «Наука», 1978. – 198 с.
2. Фролов, Н. К. Принципы номинации городских объектов (на материале урбанонимии г. Тюмени) [Текст] Н. К. Фролов // Речь города : тезисы докладов Всероссийской межвузовской научной конференции / под ред. Б. И. Осипова. – Омск : Омск. ун-т, 1995. – Ч. 1. – С. 27–28.
3. Квашнина, Е. Н. Особенности микротопонимии уральского города [Текст] / Е. Н. Квашнина // Общество. Среда. Развитие (Тerra Humana). – № 3(12). – 2009. – С. 145–148.
4. Проноза, А. В. Современная городская топонимика в названиях автобусных остановок (на примере керченского маршрута общественного транспорта № 10) [Текст] / А. В. Проноза, В. А. Проноза // Российская наука и образование сегодня: проблемы и перспективы. – № 3(2). – 2014. – С. 35–40.
5. Степанская, Т. М. Архитектурное наследие горного города Барнаула [Текст] / Т. М. Степанская // Барнаул на рубеже веков: итоги, проблемы, перспективы : материалы региональной научно-практической конференции, посвященной 275-летию Барнаула / отв. ред. Ю. Ф. Кирюшин. – Барнаул : Изд-во Алт. ун-та, 2005. – С. 25–33.
6. Киселева, Н. Е. Формирование алтайской школы моделирования: традиции и современность [Электронный ресурс] / Н. Е. Киселева, О. А. Бацына // Молодой ученый. – № 26. – 2017. – С. 81–88. – Электрон. текст. дан. – Режим доступа : <https://moluch.ru/archive/160/44997/> (дата обращения: 06.09.2018). – Загл. с экрана.
7. Юдалевич, М. И. Барнаул (1730–1917): Историко-публицистический очерк о дореволюционной жизни Барнаула [Текст] : научное издание / М. И. Юдалевич. – Барнаул : Алт. кн. изд-во, 1992. – 215 с.

OFFICIAL AND UNOFFICIAL NAMES OF PUBLIC TRANSPORT STOPS IN BARNAUL

Y. Y. Pozdnyakova

Polzunov Altai State Technical University
Barnaul, Russia

Abstract

The names of public transport stops are under discussion in the article. As a part of urban onomastic space, they fulfill not only the nominative function, but also the function of orientation, allowing citizens and visitors find the necessary urban facilities quickly. The names of public transport stops belong to the sphere of official nomination, but often in everyday informal communication citizens use their unofficial variants. Together, the official and unofficial names represent the fragment of urban culture and history, they keep interesting information about the development of the city, the features of its building, its commercial and industrial peculiarities.

Keywords:

urbonym, urban nominations, urban microtoponym, urban onomastic space

References:

1. Podol'skaya, N. V. Slovar' russkoj onomasticheskoj terminologii [Tekst] : spravochnoe izdanie / N. V. Podol'skaya. – Moskva : «Nauka», 1978. – 198 s.
2. Frolov, N. K. Principy nominacii gorodskih ob"ektov (na materiale urbanonimii g. Tyumeni) [Tekst] N. K. Frolov // Rech' goroda : tezisy dokladov Vserossijskoj mezhvuzovskoj nauchnoj konferencii / pod red. B. I. Osipova. – Omsk : Omsk. un-t, 1995. – CH. 1. – S. 27–28.
3. Kvashnina, E. N. Osobennosti mikrotoponimii ural'skogo goroda [Tekst] / E. N. Kvashina // Obshchestvo. Sreda. Razvitie (Terra Humana). – № 3(12). – 2009. – S. 145–148.
4. Pronoza, A. V. Sovremennaya gorodskaya toponimika v nazvaniyah avtobusnyh ostanovok (na primere kerchenskogo marshruta obshchestvennogo transporta № 10) [Tekst] / A. V. Pronoza, V. A. Pronoza // Rossijskaya nauka i obrazovanie segodnya: problemy i perspektivy. – № 3(2). – 2014. – S. 35–40.
5. Stepanskaya, T. M. Arhitekturnoe nasledie gornogo goroda Barnaula [Tekst] / T. M. Stepanskaya // Barnaul na rubezhe vekov: itogi, problemy, perspektivy : materialy regional'noj nauchno-prakticheskoj konferencii, posvyashchennoj 275-letiyu Barnaula / otv. red. YU. F. Kiryushin. – Barnaul : Izd-vo Alt. un-ta, 2005. – S. 25–33.
6. Kiseleva, N. E. Formirovanie altajskoj shkoly modelirovaniya: tradicii i sovremennost' [Elektronnyj resurs] / N. E. Kiseleva, O. A. Bacyna // Molodoj uchenyj. – № 26. – 2017. – S. 81–88. – Elektron. tekst. dan. – Rezhim dostupa : <https://moluch.ru/archive/160/44997/> (data obrashcheniya: 06.09.2018). – Zagl. s ekrana.
7. YUdalevich, M. I. Barnaul (1730–1917): Istoriko-publicisticheskij ocherk o dorevolucionnoj zhizni Barnaula [Tekst] : nauchnoe izdanie / M. I. YUdalevich. – Barnaul : Alt. kn. izd-vo, 1992. – 215 s.

ПРАКТИКА ПРИМЕНЕНИЯ РАЗЛИЧНЫХ ФОРМ ИНДИВИДУАЛЬНЫХ И ГРУППОВЫХ ПРАКТИЧЕСКИХ ЗАДАНИЙ В СИСТЕМЕ КОМПЕТЕНТНОСТНОГО ПОДХОДА ПОДГОТОВКИ СПЕЦИАЛИСТОВ В ОБЛАСТИ ЭКОНОМИЧЕСКОЙ БЕЗОПАСНОСТИ

А.В. Попов

Алтайский государственный университет им. И.И. Ползунова
Барнаул, Россия

Резюме

Формирование новых элементов игротехники в практике проведения занятий на основе компетентностного подхода в процессе подготовки грамотного специалиста-профессионала в различных областях профессиональной практической деятельности по специальности «Экономическая безопасность».

Ключевые слова:

компетенции, практикоориентированность, профессиональные знания и навыки.

Компетентностный подход в высшем образовании – методология, нацеленная на формирование у студентов компетентностей, которые востребованы работодателями и современным обществом. Понятием «компетентность» обычно описывают высокий уровень освоения деятельности, поэтому основным результатом высшего образования в рамках компетентностного подхода является подготовка грамотного специалиста-профессионала в различных областях профессиональной практической деятельности. Способность быть успешным в профессиональной деятельности обеспечивают профессиональные компетенции, развитые на основе полученных знаний, умений и освоенного практического опыта в процессе обучения в ВУЗе. Также наряду с ними могут быть выделены универсальные компетенции, которые позволяют человеку адекватно понимать окружающую ситуацию, правильно оценивать ресурсы и на основе этого планировать жизнь, достигать высоких результатов в разных ее сферах. Университетская среда формирует компетентного специалиста и в рам-

ках аудиторных занятий, и посредством разного типа внеаудиторной деятельности. Вместе с тем, опыт свидетельствует, что использование компетентностного подхода в образовательной деятельности ВУЗов усиливает практикоориентированность, профессиональный и деятельностный аспекты образования. В новых условиях при формулировке целей учебной и воспитательной деятельности ВУЗу необходимо опираться на модель компетентности выпускника, которая должна соответствовать образовательному и профессиональному стандартам, учитывать условия университета и требования работодателей. То есть целью должно стать формирование активной, социально-ответственной личности будущего специалиста, обладающего личностными и профессиональными компетенциями, которые заданы и востребованы современным рынком труда.

Если рассмотреть некоторые основополагающие аспекты подготовки специалистов в области экономической безопасности в соответствии с ФГОСом высшего образования по специальности 38.05.01 «Экономическая

ПРАКТИКА ПРИМЕНЕНИЯ РАЗЛИЧНЫХ ФОРМ ИНДИВИДУАЛЬНЫХ И ГРУППОВЫХ ПРАКТИЧЕСКИХ ЗАДАНИЙ

безопасность» [1], то следует чётко сформировать у студентов в процессе обучения понимание всех возможных областей их профессиональной деятельности:

- обеспечение экономической безопасности общества, государства и личности, субъектов экономической деятельности (это профессиональная деятельность в органах государственной безопасности, органах борьбы с коррупцией, экономическими правонарушениями и преступлениями, на предприятиях и в организациях разных форм собственности);

- обеспечение законности и правопорядка в сфере экономики (это профессиональная деятельность в службах экономической безопасности банков, инвестиционных компаний и фондов, крупных корпораций и предприятий, в органах правопорядка);

- судебно-экспертная деятельность по обеспечению судопроизводства, предупреждения, раскрытия и расследования правонарушений в сфере экономики (это профессиональная деятельность в органах судопроизводства и судебно-экономической экспертизе, в правоохранительных органах и в федеральной налоговой службе, и др.);

- экономическая, социально-экономическая деятельность хозяйствующих субъектов, экономических, финансовых, производственно-экономических и аналитических служб организаций, государственных и муниципальных органов власти, в службах конкурентной разведки (профессиональная деятельность вполне определена);

- экономическое образование (образовательная деятельность в сфере экономической безопасности в школах и средне-специальных учебных заведениях, в системе дополнительного профессионального образования).

Такой широкий диапазон профессиональной деятельности требует и новых подходов в процессе подготовки специалистов в области экономической безопасности.

В практике организации аудиторных практических занятий стали достаточно адаптивными и полезными индивидуальные и коллективные (в малых группах) семестровые задания, поэтапное выполнение которых позволяет освоить знания и компетенции, приобрести навыки и опыт групповой рабо-

ты, предметные процессы в различных областях профессиональной деятельности. Так, например, по предметам «Бизнес-планирование» и «Внешнеэкономическая деятельность» были выданы на третьей неделе семестра задания по подгруппам (в каждой учебной группе было сформировано 4–5 подгрупп по 4–5 студентов) – это формирование бизнес-плана по различным сферам деятельности и формирование внешнеторгового контракта так же в различных сферах внешнеэкономической деятельности. Таким образом, каждый этап выполнения семестрового задания в первичном формате выдаётся студентам в лекционном курсе, далее на практическом занятии обсуждается каждый этап выполнения практического задания и в процессе самостоятельной работы студентов, группа готовит вариант задания (вернее части семестрового задания), например, производственный, маркетинговый или финансовый план своего бизнес-плана. Во внешнеэкономическом контракте имеются ещё и расчётные задания, например, расчёт таможенной стоимости товара или услуги и таможенных и иных платежей. В завершающей стадии каждая подгруппа защищает свой проект, так по внешнеторговому контракту студенты дополняют работу ещё и документами по обеспечению транспортировки товара на условиях ИНКОТЕРМС 2010, страхованию груза или услуги, документы по таможенному оформлению и рассчитывают экономическую эффективность экспортной и импортной операции и в целом реализации внешнеторгового контракта. Такой формат позволяет приобрести опыт практического формирования внешнеторгового контракта и организации его выполнения, навыки групповой и внешнеэкономической деятельности.

В процессе бизнес-планирования впервые было предложено подгруппам представить и защитить не только сам бизнес-план, но и провести его презентацию в процессе Экзамена с участием внешних экспертов, в роли которых в оценке работ студентов выступали – заместитель генерального директора ОАО «Алтайэнергосбыт» Митрохов Александр Николаевич и арбитражный управляющий – Приходько Людмила Валерьевна. Экзамен прошёл успешно, несмотря на строгие оценки экспертов, а студенты получили

хороший опыт публичной защиты проектов, практические советы профессионалов и навыки реального проектирования в процессе бизнес-планирования. Таким образом, студенты практически освоили стандарты – расчётно-экономической и проектно-экономической деятельности [1]:

- формирование системы качественных и количественных критериев экономической безопасности, индикаторов порогового и критического состояния экономических систем и объектов;
- разработка экономических разделов планов организаций;
- подготовка заданий и разработка проектных решений, методических и нормативных документов.

Опыт индивидуальных семестровых заданий был использован в процессе изучения предметов «Оценка рисков» и «Экономические правонарушения».

По этим предметам каждый студент индивидуально выполнял и защищал практические задания, например, по оценке рисков – определение вида рисков, оценка уровня риска, картографирование рисков, количественная и качественная оценка рисков, выбор форм и методов управления рисками и обеспечения экономической безопасности организации. Так студенты индивидуально приобрели практические навыки обеспечения экономической безопасности в контексте оценки рисков в деятельности конкретных хозяйственных субъектов, более того в возможности профессиональной деятельности в процессе эффективного управления рисками и снижения угрозы экономической безопасности организации.

По предмету «Экономические правонарушения» студенты выполняли курсовые проекты, которые охватили весь спектр объектов и предметов экономических правонарушений и преступлений в России и за рубежом. Потому индивидуальные задания конкретизировали правонарушения с позиции их процессуальных аспектов: выявления, расследования, анализа, наказания, предупреждения и профилактики. Такой формат позволил будущим специалистам в области экономической безопасности приобрести профессиональные навыки в правовом поле – умение определять правовые аспекты экономи-

ческих правонарушений и преступлений в соответствии с УК РФ, КоАП РФ, ГК РФ и НК РФ. Не менее важным элементом выполнения обязательных индивидуальных заданий было и их профессиональный анализ:

- определение принадлежности по области правонарушения в соответствии с законодательством;
- анализ объективных и субъективных факторов;
- причинно-следственные и психологические характеристики;
- формы и методы выявления, предупреждения и профилактики экономических правонарушений и преступлений.

Студенты имели возможность применять методики и инструменты различных форм судебной экспертизы: судебно-экономической, судебно-технологической, судебно-орфографической и др.

Было бы более эффективно применение таких методик при наличии в ВУЗе лаборатории судебной экспертизы, но в данный момент даже такой формат практической работы даёт возможность студентам ознакомиться с практикой применения экспертных оценок в процессе выявления и расследования экономических правонарушений.

Таким образом, студенты более успешно усвоили основные элементы экспертно-консультационной деятельности, согласно ФГОСом высшего образования по специальности 38.05.01 «Экономическая безопасность» [1]:

- производство судебных экономических экспертиз;
- производство исследований по заданиям правоохранительных органов и других субъектов правоприменительной деятельности;
- экономическая и антикоррупционная экспертиза нормативно-правовых актов.

Последняя методика, которой хотелось бы поделиться – это игротехника.

Анализ отечественной и зарубежной литературы (И. Г. Абрамова, Д. Х. Вагапова, Д. Н. Кавтарадзе, М. Кипнис, Е. А. Леванова, М. Ван Ментс, А. П. Панфилова, В. В. Петрушинский, В. А. Чикер) и обращение к практике применения игротехнической деятельности в процессе обучения позволили выделить

ПРАКТИКА ПРИМЕНЕНИЯ РАЗЛИЧНЫХ ФОРМ ИНДИВИДУАЛЬНЫХ И ГРУППОВЫХ ПРАКТИЧЕСКИХ ЗАДАНИЙ

следующие характеристики игротехнического приема [2]:

- содержит проблемную ситуацию, обеспечивающую деятельный характер усвоения знаний, формирования навыков и умений индивидуальной и групповой интеракции;

- основан на парном, групповом (коллективном) решении поставленных проблем, что позволяет придать обучению личностно значимый и развивающий характер;

- позволяет студенту практиковать новые модели поведения, анализировать особенности профессиональной риторики;

- предполагает наличие модератора, организующего и развивающего комфортную среду для обучения студентов.

Принимая во внимание данные характеристики, под игротехническим приемом мы понимаем прием по моделированию и имитации принятия решений в различных ситуациях, способствующих осознанию обучающимися эффективности/неэффективности использования определенных коммуникативных стратегий и тактик в профессиональной риторике, путем организации коллективной деятельности по заданным модератором нормам и правилам деловой игры на практических примерах арбитражных или иных дел в предметном аспекте. Использование игротехнического приема ценно, поскольку:

- позволяет студентам осуществить выбор методов и приёмов выполнения задания в зависимости от понимания экономической безопасности объекта и субъекта, правовых и экономических норм и интересов, желаний и потребностей организации;

- стимулирует в ситуации соревновательность, объяснение явлений на основе имеющихся фактов и результатов наблюдения;

- предполагает выбор индивидуальной стратегии постановки и решения проблем и коллективный выбор наиболее верных решений;

- позволяет проверить свои соображения и догадки в ходе коллективного обсуждения;

- дает возможность установления более эффективных отношений между субъектами в ходе образовательного процесса;

- демонстрирует процесс систематизации теоретических знаний по решению практических профессиональных проблем.

Таким образом, игротехнический прием позволяет привить студентам опыт ориентировки и поведения в ситуациях реального профессионального общения, вызывает состояние увлеченности, творческой инициативы и активности, высокую мотивацию. В силу этого значительно возрастает интенсивность усвоения знаний, формирования умений, расширения опыта профессионального общения. Анализ научно-практической литературы и опыт собственной педагогической деятельности позволили сделать вывод о том, что применение игротехнических приемов в обучении студентов профессиональной риторике значительно интенсифицирует учебный процесс.

Предлагаю рассмотреть этот опыт на примере такого важного на последнем курсе обучения специалистов области экономической безопасности предмета, как «Экономико-правовое регулирование банкротства». В процессе 17-ти часового лекционного курса и 34-часового практического была поставлена задача – обеспечить освоение студентами таких компетенций, как:

- ПК-23: способностью организовывать и проводить проверки финансово-хозяйственной деятельности хозяйствующих субъектов;

- ПК-30: способностью строить стандартные теоретические и эконометрические модели, необходимые для решения профессиональных задач, анализировать и интерпретировать полученные результаты;

- ПК-43: способностью принимать оптимальные управленческие решения с учетом критериев социально-экономической эффективности, рисков и возможностей использования имеющихся ресурсов.

Более того, следовало в процессе обучения в рамках данного предмета продолжить усвоение важных элементов экспертно-консультационной деятельности [1]:

- оценка факторов риска, способных создать социально-экономические ситуации критического характера (при банкротстве муниципальных унитарных предприятий и организаций, градообразующих предприятий, общественных организаций и др.);

- экспертная оценка финансово-хозяйственной деятельности организаций с целью определения сложившейся финансовой ситуации (важно уметь правильно оценить финансово-хозяйственную деятельность должника на всех этапах дела о (несостоятельности) банкротства – на стадии признания должника несостоятельным, этапах наблюдения, внешнего управления и финансового оздоровления, конкурсного производства).

В таком контексте построение практических занятий по курсу «Экономико-правовое регулирование банкротства» потребовало нового подхода – применение элементов игротехники. Так, в течение семестра было организовано две деловые игры: деловая игра № 1 – «Рассмотрение дела хозяйствующего субъекта о (несостоятельности) банкротстве в арбитражном суде» и деловая игра № 2 – «Внешнее управление и конкурсное производство – арбитражная практика и экспертная оценка».

В процессе подготовки к деловым играм в каждой учебной группе студентов ЭБ–31, ЭБ–32, ЭБ–33, ЭБ–34 и ЭБ–35 были сформированы подгруппы из 4-5 человек, которые выполняли определённые роли и формировали пакет документов в соответствии со своей ролью. Так, на первом этапе деловой игры каждая из подгрупп подготовила свои варианты арбитражных дел о банкротстве по разным отраслям и разным организационно-правовым формам хозяйствующих субъектов. Таким образом, было рассмотрено двадцать вариантов практических примеров арбитражных дел о (несостоятельности) банкротстве. Для дальнейшего развития деловой игры, в каждой учебной группе самими студентами были определены наиболее адаптивные, интересные с профессиональной точки зрения и полноты состава арбитражные дела о банкротстве.

Далее, на втором этапе деловой игры, каждая подгруппа получила задание – подготовить пакет документов для участия в арбитражном процессе по рассмотрению дела о (несостоятельности) банкротстве конкретной организации:

- первая подгруппа, пример арбитражного дела которой был выбран, представляла предприятие Должника, в которой были роли

Руководителя (Директора), бухгалтера или экономиста, юриста, представителя трудового коллектива (профсоюзов). Группа готовила полный пакет документов предприятия – должника: учредительные и регистрационные документы, финансовые отчёты и балансы предприятия за 2–3 года, документы, подтверждающие наличие дебиторской и кредиторской задолженности предприятия, оценка имущественного комплекса. ;

- вторая подгруппа представляла кредиторов – это могли быть компании-партнёры и поставщики, банки, инвестиционные компании и др. Каждый из кредиторов подготовил полный пакет документов, подтверждающих непоплаченную задолженность предприятия-должника, определил своё участие в арбитражном процессе, подготовив протоколы собрания кредиторов и другие документы;

- третья подгруппа представляла саморегулируемую некоммерческую организацию (арбитражных управляющих), федеральные и региональные, муниципальные управленческие структуры (например, ГНС, Администрацию города, управление имуществом региона и др.), которая подготавливала документы для арбитражного процесса относительно кандидатуры арбитражных управляющих, документы по принадлежности имущества (муниципальным предприятиям), и документы по участию арбитражного управляющего – отчёты, протоколы собраний, планы финансового оздоровления и внешнего управления и др.;

- четвёртая группа представляла арбитражный суд – это и арбитражные судьи, и секретари, и делопроизводители, и эксперты, привлекаемые арбитражным судом при рассмотрении дела о (несостоятельности) банкротстве. Группа готовила полный процесс по всем этапам – принятие заявления о признании (несостоятельным) банкротом предприятия-должника, рассмотрение и принятие решения о введении процедуры наблюдения, далее – процедуры финансового оздоровления или внешнего управления, процедуры – конкурсного производства со всеми процессуальными документами, решениями, рассмотрением отчётов, заключений экспертов, жалоб и заявлений, протоколов и др.

При полной подготовке и наличии всего комплекта документов от каждой подгруппы

ПРАКТИКА ПРИМЕНЕНИЯ РАЗЛИЧНЫХ ФОРМ ИНДИВИДУАЛЬНЫХ И ГРУППОВЫХ ПРАКТИЧЕСКИХ ЗАДАНИЙ

по своим ролевым направлениям начинаются слушания дела о (несостоятельности) банкротстве предприятия-должника в арбитражном суде, где проводятся слушания сообщений всех участников арбитражного процесса на всех его этапах. Соблюдая все процессуальные правила и предоставляя подготовленные документы, оглашая их содержание, участники процесса получают профессиональные навыки и умения экономико-правового регулирования банкротства. В заключительной части группа – арбитражного суда готовит полный отчёт по деловой игре, проверяет комплекты документов, правильность их оформления и сдаёт преподавателю. Таким образом, каждая подгруппа, участвуя в процессе рассмотрения дела о (несостоятельности) банкротстве в арбитражном суде, получает требуемые компетенции по дисциплине и зачётные баллы к семестровую «копилку» – по 15 баллов.

Вторая деловая игра не такая многоэтапная, как первая, но носит ещё и экспертный характер развития. Так в процессе подготовительной работы, также подгруппы готовят комплекты документов по выданным заданиям:

- одна подгруппа готовит полный комплект документов по конкретному хозяйствующему субъекту (отрасли и формы собственности задаются группам разные) по процедуре «Внешнее управление» – это и решение арбитражного суда о введении процедуры внешнего управления на предприятии-должнике в процессе рассмотрения дела о банкротстве, и кандидатура внешнего управляющего, и программа внешнего управления или финансового оздоровления, и график погашения кредиторской задолженности и др. – до завершения стадии внешнего управления;

- другая группа готовит так же полный комплект документов по конкретному хозяйствующему субъекту (отрасли и формы собственности задаются группам разные) по процедуре «Конкурсное управление» – это и решение арбитражного суда о введении процедуры конкурсного производства, и назначение арбитражного управляющего, и его деятельность в подготовке документов по конкурсной массе – экспертной оценка всего имущественного комплекса предприятия-должника, и организация торгов, и погаше-

ние кредиторской задолженности, и другие выплаты, отчёты и завершающая стадия дела о (несостоятельности) банкротстве – решение арбитражного суда о признании предприятия банкротом, исключения из реестра государственной регистрации хозяйствующего субъекта-банкрота;

- третья подгруппа представляет группу экспертов, которая должна провести полную экспертизу представленных группами документов по двум процессуальным аспектам дела о (несостоятельности) банкротстве, оценить их полноту и правильность оформления, содержательную часть с позиции экономики и права, и оценить по определённым параметрам (критерии задания при выдаче заданий и первым подгруппам и экспертам), что в конечном итоге при предоставлении отчётов по деловой игре № 2, даёт право и преподавателю поставить по 10 баллов каждой подгруппе (это высший балл в семестровую «копилку», но может быть и меньше при наличии замечаний экспертов).

Таким образом, благодаря участию студентов в двух деловых играх и выполнив групповое расчётное задание по финансовому оздоровлению хозяйствующих субъектов (опять же разных отраслей и организационно-правовых форм) в процессе арбитражных дел о (несостоятельности) банкротстве каждый приобретает профессиональные навыки и опыт экономико-правового регулирования банкротства, что более адаптивно и эффективно в процессе обучения специалистов в области экономической безопасности, особенно на последнем этапе обучения – девятом семестре.

И в заключении, новый опыт процессе предметного обучения по дисциплине «Управление устойчивым развитием». В начале семестра, на третьей неделе, так же учебные группы студентов ЭБ–54,55 и 56 были распределены по подгруппам, которые получили задания по подготовке Проектов «Управление устойчивым развитием» – региона, территорий муниципальных образований или хозяйствующих субъектов. В процессе изучения курса, студенты поэтапно выполняли как групповое задание, так и индивидуальные расчётные задания, например, расчёт индикаторов и показателей устойчивого развития регионов и хозяйствующих

субъектов. На первом, после получения задания, практическом занятии (4–5 неделя семестра), каждая подгруппа представила «Визитку» объекта своего проекта, что позволило коллективно сформировать новое представление не только об объекте, но и элементах его устойчивого развития. Поиск необходимой информации, презентационного материала, индикаторов и показателей социально-экономического развития, анализ и характеристика рисков устойчивого развития, адаптация стратегических направлений и основных элементов процессов управления устойчивым развитием сформировали у студентов конкретное, профессиональное видение и элементов экономической безопасности в этом процессе. Таким образом, нам удалось в процессе обучения овладеть требуемыми компетенциями по данному предмету:

ОПК-2: способностью использовать закономерности и методы экономической науки при решении профессиональных задач;

ПК-3: способностью на основе типовых методик и действующей нормативно-правовой базы рассчитывать экономические показатели, характеризующие деятельность хозяйствующих субъектов;

ПК-30: способностью строить стандартные теоретические и эконометрические мо-

дели, необходимые для решения профессиональных задач, анализировать и интерпретировать полученные результаты.

Но заключительным этапом выполнения данного творческого семестрового коллективного задания будет публичная защита «Проектов управления устойчивым развитием» с презентацией, с участием внешних экспертов на первом этапе экзамена по предмету. В этом этапе могут принять участие и преподаватели кафедры международных экономических отношений, участники круглого стола.

Думаю, что опыт, предложенный сегодня, не такой уж и новый, так как многие преподаватели используют разные методики и инструменты в процессе обучения студентов по специальности 38.05.01 «Экономическая безопасность», но обмен новыми идеями и методиками даёт импульс поиска нового в процессе подготовки специалистов, тем более что этот учебный год у нас выпускной – первых специалистов в области экономической безопасности в Алтайском крае.

Попов Александр Владимирович – кандидат социологических наук, доцент

Список литературы

1. Федеральный государственный образовательный стандарт высшего образования по специальности 38.05.01 «Экономическая безопасность» Приказ Минобрнауки РФ от 16.01.2017, № 20 [Электронный ресурс]. – Электрон. текст. дан. – Москва, 2017. – Режим доступа : <http://fgosvo.ru/fgosvo/92/91/4>. – Загл. с экрана.

2. Панфилова, А. П. Игровое моделирование в деятельности педагога [Текст] : учеб. пособие / под общ. ред. В. А. Слостенина, И. А. Колесниковой. – Москва : Академия, 2006. – 368 с.

PRACTICE OF APPLICATION OF DIFFERENT FORMS OF INDIVIDUAL AND GROUP PRACTICAL TASKS IN THE SYSTEM OF COMPETENT APPROACH OF PREPARATION OF SPECIALISTS IN AREA OF ECONOMIC SECURITY

A.V. Popov

Polzunov Altai State Technical University
Barnaul, Russia

Abstract

Formation of new elements of playing technology in the practice of training on the basis of competence-based approach in the process of training a competent professional in various fields of professional practice in the specialty "Economic security".

Keywords:

competences, practice is oriented, professional knowledge and skills.

References:

1. Federal'nyj gosudarstvennyj obrazovatel'nyj standart vysshego obrazovaniya po special'nosti 38.05.01 «Ekonomicheskaya bezopasnost'» Prikaz Minobrnauki RF ot 16.01.2017, № 20 [Elektronnyj resurs]. – Elektron. tekst. dan. – Moskva, 2017. – Rezhim dostupa : <http://fgosvo.ru/fgosvo/92/91/4>. – Zagl. s ekrana.
2. Panfilova, A. P. Igrovoe modelirovanie v deyatel'nosti pedagoga [Tekst] : ucheb. posobie / pod obshch. red. V. A. Slastenina, I. A. Kolesnikovoj. – Moskva : Akademiya, 2006. – 368 s.

ИСПОЛЬЗОВАНИЕ ВОЗМОЖНОСТЕЙ ИНТЕРНЕТ ДЛЯ ИЗУЧЕНИЯ АНГЛИЙСКОГО ЯЗЫКА

Н. Н. Симонова

Алтайский государственный технический университет им. И. И. Ползунова
Барнаул, Россия.

Резюме

В статье даются методические советы по изменению подхода к изучению английского языка, не как предмета университетского курса, а как глобального современного научного информационного контента, улучшению у студентов навыков английского языка с помощью использования возможностей интернет: коротких видеолекций образовательного проекта TED.com, видео канала YouTube, поисковой системы Google, одноязычных английских онлайн словарей. Делается вывод о том, что студенты, желающие общаться, имеют возможность создать свой подкаст, свое видео на английском на YouTube, отвечать на комментарии к видео и установить контакты с англоговорящими людьми для непосредственного общения на иностранном языке. Процесс написания сценария личного видеоролика, заучивания текста, чтения перед зеркалом, выступления перед камерой, прослушивание своего голоса, полезны, так как улучшают навыки речи и собственной презентации, развивают творческие и ораторские способности студентов.

Ключевые слова:

английский, беглая речь, запоминание, активный словарь, контекст (ситуация), содержание (информация), глобальный язык.

Известно, что есть один простой способ, чтобы свободно начать говорить на английском. Нужно просто изменить подход к английскому языку, чтобы овладеть им, изменить своё мнение о нем, на то, что английский не хобби. Большинство людей занимаются английским языком, считая, что это увлечение. Все начинается в школе: мы изучаем математику, химию, биологию, историю, и английский как один из предметов. Нет, английский не просто предмет, английский – намного больше.

Дело в том, что английский является единственным действительно глобальным языком, каким он не был еще 20 лет назад. Это произошло довольно недавно, за последние 10–15 лет, с момента появления Интернет, и таких компаний, как Apple, Google, Facebook, Netflix (последняя производит собственные фильмы, сериалы и телепрограммы) и т.п. Компьютер и Интернет сделали английский вездесущим. Если не понять этот простой факт, значит, останется представление о языке как о хобби, и с таким мнением

никогда не овладеть английским. Английский не похож ни на какое другое умение. Английский должен быть таким же беглым, как родной язык, практически таким же, потому что английский язык – это язык общения, но общение не единственная причина. Есть еще одна причина, по которой нужно принимать английский гораздо более серьезно.

Очевидно, что английский дает самую качественную информацию. Потому что английский язык – это язык науки. Даже если нам не нужно или мы не хотим общаться с людьми из других стран, нам по-прежнему нужен английский, чтобы получить качественную информацию. Что под этим подразумевается. Википедия, четвертый самый посещаемый веб-сайт в мире, наряду с Google, Youtube, Facebook и Wikipedia.

Википедия – это онлайн-энциклопедия, это информация. Посмотрите на список различных языковых изданий Википедии. Несомненно, английский находится на самой верхней строчке в списке с 5,5 миллионами статей (Languages used on the Internet) [1]. Это

ИСПОЛЬЗОВАНИЕ ВОЗМОЖНОСТЕЙ ИНТЕРНЕТ ДЛЯ ИЗУЧЕНИЯ АНГЛИЙСКОГО ЯЗЫКА

первый индикатор – количество, но есть и второй индикатор – это качество статей, показывающий, как часто обновляются статьи.

Обновление означает добавление самой последней информации, т.е. лучшего качества. В среднем, каждая английская статья обновляется примерно около 1000 раз. Это является ответом на вопрос, почему люди всех стран изучают английский. Лучшая информация о здоровье, пище, хобби и, конечно, о бизнесе.

Если ввести в поисковую строку GOOGLE фразу "low back pain" на английском, аналогичное «боль в пояснице» на русском языке, и посмотреть на то, как информация отображается и организуется на экране. Огромная разница. Речь идет не только о коммуникации, но и о качественной информации. Это значит, что французским, немецким, японским, китайским исследователям и ученым приходится публиковаться на английском языке, потому что английский язык является научным языком. Английский оказался 'лингва-франка' или международным языком нашего времени, вот почему так важно сейчас изучать английский.

Итак, первое, что нужно изменить – подход к английскому языку. Второе, что нужно понять, это то, что носители языка не лучшие учителя. И третье, нужно прекратить просмотр бесполезных видеороликов с носителями языка, рассказывающих о том, как изучать английский язык, а вместо этого читать книги на английском языке.

Некоторые изучающие английский язык, считают, что они не могут улучшить свой английский, потому что у них нет практики речи с англичанами. Это не совсем так. Чтобы овладеть иностранным языком, нужно практиковать чтение, аудирование, письмо и говорение. Из четырех видов, практика говорения – это самая переоцененная практика изучения языка. Если есть необходимость практиковать речь, нужно читать вслух.

Найти информативный текст, исторический текст, бизнес-текст, любой, чтобы можно было научиться чему-то при тренировке английского произношения, а не просто имитационные видеоролики и не разговор с самим собой. Если нужны тексты с аудио, то наилучшим контентом является TED TALLKS. Это название лекций, которые чи-

таются умнейшими и знаменитыми людьми планеты с 1984 года в рамках проекта TED. Перевод (расшифровка) этой аббревиатуры звучит как Технология, Развлекательные проекты, Дизайн (Technology, Entertainment, Design) [2]. По первым буквам этих английских слов и составлено название мероприятия, которое проводится фондом Sapling Foundation» [3].

«Цель фонда – способствовать распространению великих идей. Он призван обеспечить платформу для самых умных мыслителей мира, величайших провидцев и наиболее вдохновляющих учителей, чтобы миллионы людей могли лучше понять самые большие проблемы, с которыми сталкивается мир, и желание помочь создать лучшее будущее. Девиз этих регулярных конференций звучал как «Идеи, достойные распространения».

В каждом TED TALLKS VIDEO имеются стенограммы / субтитры, некоторые на 39 языках. На сайте "2900 talks to stir your curiosity" – «2900 Бесед, которые вызывают любознательность» [4], а также "TED TALLKS FOR STUDENTS VIDEO" – «БЕСЕДЫ ДЛЯ СТУДЕНТОВ» [5]. Их можно читать вслух, а затем послушать носителей языка и прочесть перевод на русском языке.

Нет практики английского языка как таковой, а есть практика высказывания своего мнения по определенной теме, например, политике, истории, бизнесу, спорту, музыке, фильмам. И для того, чтобы появилось какое-то мнение, нужно прочитать информацию по этой теме на английском языке. Самое простое – посмотреть фильм, рассказать о фильме (или о каких-либо увлечениях, о том, что доставляет удовольствие).

Речь идет не только о просмотре фильма, но и о том, что люди говорят о просмотренном фильме. Если нужно сделать высказывание о фильме, сначала нужно прочитать обзоры фильмов и посмотреть видеозаписи на YouTube. И наконец, если нужно тренироваться в английском, следует начать писать на английском.

Если изучающий английский язык сможет написать что-либо, он сможет и высказаться по этой теме. Письмо – это самая недооцененная практика изучения языка. Если есть необходимость практиковать свои языковые навыки, можно произносить текст

вслух, во время письма. Например, можно написать обзор фильма. И затем выказать свое мнение по определенному фильму на английском языке. Для тренировки артикуляционного аппарата, следует превратить текст в подкаст или видео на YouTube.

Недостаток общения – не та причина, по которой страдает разговорный английский. Главная причина, по которой страдает английский, – это недостаток практики чтения. Поэтому рекомендация в изучении английского – это меньше смотреть видео, больше читать. Чтение с целью получения интересной и важной информации.

Как можно научиться сегодня говорить на английском, бесплатно. Наиболее распространенным сожалением, которое встречается среди изучающих английский язык, или любой другой иностранный язык – это то, что у них нет возможности практиковать свои разговорные навыки. И когда люди говорят о практике речи, они подразумевают бесплатную практику. Сегодня можно начать разговаривать по-английски бесплатно. И для этого имеются все возможности, которые предоставляет некоммерческий видеоканал Интернета YouTube. Просто нужно сделать в этом направлении три практических шага.

Шаг № 1. Выбрать тему для обсуждения, любую тему, что-то интересное или что-то, о чем изучающий английский язык осведомлен: фильмы, бизнес, политика, финансы, автомобили, путешествия, футбол, садоводство, кулинария. Использовать канал YouTube, но не становиться подписчиком YouTube, а начать делать свое видео на YouTube. Первое видео на YouTube будет ужасным, можно быть уверенным в этом, но затем оно будет улучшаться, в этом тоже можно быть уверенным.

Шаг 2. Написать скрипт или сценарий на полстраницы. Как узнать, что записанные предложения грамматически правильны? Можно использовать поисковую систему Google и одноязычные словари. Даже студенты английского языка уровня ‘upper-intermediate’ могут писать грамматически правильные предложения. Как написать предложение? Делать его коротким и записывать только те слова и фразы, которые удобны для использования. Не нужен преподаватель английского языка, чтобы исправить

свои ошибки, можно сделать это самостоятельно, используя сайт ‘Антиплагиат’, который находит и подчеркивает слова и предложения с ошибками. ‘Письмо’ чрезвычайно важно, оно помогает запоминать на более длительный период. ‘Письмо’ и использование обучающих одноязычных словарей.

Шаг 3. Практиковаться и попытаться запомнить сценарий. Все спикеры на Интернет канале TED, такие как Стив Джобс или кинозвезды, выглядят такими спокойными и раскрепощенными, и всё выглядит естественно и без подготовки. Но это не так, все репетируется, каждое слово тщательно подбирается, и вся речь, презентация или канва диалогов репетируются несколько раз. Для того чтобы все выглядело легко, требуется много практики.

Шаг 4. Реальный разговор. Записать себя на видео, удостоверившись, что есть хороший микрофон. Не обязательно снимать себя на видео, если человек застенчив, можно не записывать свое лицо.

Существует множество разных способов сделать видео на YouTube.

1) Существует популярный канал для приготовления пищи, и юноша почти никогда не показывает свое лицо, просто свои руки и комментарии, очень забавные комментарии.

2) Существует популярный пользователь YouTube, который поместил два суперпростых изображения, которые нельзя назвать рисунками. Его канал посвящен выражению своего собственного мнения по различным темам.

Не существует никаких ограничений на то, как передается сообщение на YouTube.

На видео можно просто прочитать свой скрипт, это упростит работу. Но прежде все нужно, читая сценарий, отработать произношение. Не нужно пропускать шаг 3. Записать свой голос, затем отредактировать видео и, наконец, загрузить его на YouTube.

Создание и размещение видео помогает улучшить презентацию личности и беглость речи. Процесс написания, тренировки и выступления перед камерой, а затем прослушивания своего голоса очень полезен для свободного говорения.

Резюмируя сказанное, нужно: Шаг 1: выбрать тему. Шаг 2: написать сценарий. Но лучше объединить шаги 1 и 2.

ИСПОЛЬЗОВАНИЕ ВОЗМОЖНОСТЕЙ ИНТЕРНЕТ ДЛЯ ИЗУЧЕНИЯ АНГЛИЙСКОГО ЯЗЫКА

Шаг 1: выбрать тему и написать сценарий, используя одноязычные словари и Google.

Шаг 2: тренироваться перед зеркалом.

Шаг 3: сделать видео и загрузить его на YouTube.

Если владельцу ролика интересна тема, о которой он говорит в своем одном или нескольких видео, несомненно, люди свяжутся с ним и спросят, могут ли они побеседовать с ним. Носители языка не будут платить за возможность поговорить с ним.

Но, если то, что говорится, скучно или плохо представлено, тогда никто и никогда не захочет разговаривать с ним, даже если он им заплатит.

Поэтому нужно перестать жаловаться на то, что нет собеседника, с которым можно вести разговор бесплатно. Надо начать что-либо делать. Выбрать интересную тему, исследовать ее, написать сценарий, практиковать и записывать себя, и не сдаваться, сначала будет чувствоваться неуверенность, но со временем все изменится в лучшую сторону.

И помнить, что английский язык – это качественная информация в любой из областей современных знаний.

Симонова Надежда Николаевна – доцент

Список литературы

1. Languages used on the Internet [Электронный ресурс]. – Электрон. текст. дан. – Режим доступа : https://en.wikipedia.org/wiki/Languages_used_on_the_Internet. – Загл. с экрана.
2. Что такое TED Talks [Электронный ресурс]. – Электрон. текст. дан. – Режим доступа : <https://ted-talks.online/ted-talksrus/>. – Загл. с экрана.
3. Sapling Foundation [Электронный ресурс]. – Электрон. текст. дан. – Режим доступа : https://en.wikipedia.org/wiki/Sapling_Foundation. – Загл. с экрана.
4. TED TALKS VIDEO - 2900 talks to stir your curiosity [Электронный ресурс]. – Электрон. текст. дан. – Режим доступа : <https://www.ted.com/talks?type=tedx&sort=newest&language=en>. – Загл. с экрана.
5. TED TALKS FOR STUDENTS VIDEO [Электронный ресурс]. – Электрон. текст. дан. – Режим доступа : <http://blog.uniplaces.com/50-ted-talks-for-students/&50TEDtalkseverystudentshouldwatchbeforegraduation> <http://blog.uniplaces.com/50-ted-talks-for-students-part-2>. – Загл. с экрана.

USING THE INTERNET RESOURCES FOR LEARNING ENGLISH LANGUAGE

N. N. Simonova

Polzunov Altai State Technical University
Barnaul, Russia

Abstract

The article gives methodological tips for changing the approach to learning English not as a university course subject, but as a global modern scientific information content, for improving the students' English skills by using the capabilities of the educational project TED videoconferences, the YouTube Internet video channel, the Google search engine, monolingual English online dictionaries. It is concluded that students who want to communicate have the opportunity to create personal podcasts, videos in English on YouTube, respond to comments on videos and establish contacts with English-speaking people for direct communication in a foreign language. The process of writing a script for a personal video, learning the text, reading in front of a mirror, speaking in front of the camera, listening to one's own voice, is useful, as it improves speech and presentation skills, develops students' creative abilities and speaking skills.

Keywords:

English, fluent speech, memorizing, active vocabulary, context, content, global language

References:

1. Languages used on the Internet [Электронный ресурс]. – Электрон. текст. дан. – Режим доступа : https://en.wikipedia.org/wiki/Languages_used_on_the_Internet. – Загл. с экрана.
2. Что такое TED Talks [Электронный ресурс]. – Электрон. текст. дан. – Режим доступа : <https://ted-talks.online/ted-talksrus/>. – Загл. с экрана.
3. Sapling Foundation [Электронный ресурс]. – Электрон. текст. дан. – Режим доступа : https://en.wikipedia.org/wiki/Sapling_Foundation. – Загл. с экрана.
4. TED TALKS VIDEO - 2900 talks to stir your curiosity [Электронный ресурс]. – Электрон. текст. дан. – Режим доступа : <https://www.ted.com/talks?type=tedx&sort=newest&language=en>. – Загл. с экрана.
5. TED TALKS FOR STUDENTS VIDEO [Электронный ресурс]. – Электрон. текст. дан. – Режим доступа : <http://blog.uniplaces.com/50-ted-talks-for-students/> & 50 TED talks every student should watch before graduation <http://blog.uniplaces.com/50-ted-talks-for-students-part-2>. – Загл. с экрана.

ПРОБЛЕМЫ ПСИХОЛОГИИ НА ПРОИЗВОДСТВЕ

Б. А. Сосновский

Алтайский государственный технический университет им. И. И. Ползунова
Барнаул, Россия

Резюме

В статье показано, что в организации современного и эффективного промышленного производства и любого трудового взаимодействия людей необходим систематический учет «человеческих факторов» и «человеческих отношений», многочисленные вопросы и проблемы которых успешно разрабатываются в психологии личности, психологии труда, в социальной психологии, в инженерной психологии и эргономике, в психологии управления.

Ключевые слова:

психология личности, производство, взаимодействие, общение, руководитель, психология управления, психология труда, инженерная психология.

Базовая мысль или исходная посылка данной статьи чрезвычайно проста и очевидна: всё, что человек производит, делает, планирует, воображает, обсуждает, о чем мечтает, переживает и т.п. осуществляется (планируется, реализуется и управляется) конкретной и живой человеческой психикой. Это не требует никаких научных или иных доказательств, кроме одного философского – есть ли у человека Душа (или психика) и что это такое?

Долгое донаучное прошлое и довольно короткая история современной научной психологии очень наглядно иллюстрирует несложную мысль о том, что человек обращается к осознанию наличия (или непонимания) собственной (или чужой) психики, как правило, лишь в неких, чрезвычайных, и обычно, остро негативных жизненных обстоятельствах. Что-то ожидаемое и очень нужное не сложилось, сорвалось, не получается, сильно тревожит, мешает спокойно жить и т.п.

Собственно, по таким (или подобным) причинам возникли все многочисленные прикладные отрасли психологии, в том числе, и психология труда, инженерная и экономическая психологии, военная, космическая, спортивная, медицинская, педагогическая и т.д.

В бурном развитии промышленного производства, современной техники и технологий, новых средств передвижения и коммуни-

кации неизбежно наступает такой момент, когда их создатель (конструктор, проектировщик, эффективный пользователь) уже не может руководствоваться своими собственными, сугубо житейскими и субъективными представлениями о себе и о человеческой психике, о её реальных возможностях и объективных ограничениях. Задуманная и объективно полезная техника становится не надежной, неудобной, не адекватной для массового пользователя. Ныне уже бесспорно, что знание неких основ психологии, усвоение ее базовых понятий является необходимой частью добротного образования, особенно – высшего и в том числе, политехнического.

К тому же, всякий человеческий труд, само бытие личности является социально распределенным, зачастую совместным, предполагающим взаимодействие, общение и отношения разных индивидуальных и групповых психологий множества соучастников и соисполнителей. Любой инженер, экономист, архитектор, бухгалтер, чиновник, банкир, агроном, технолог, конструктор, строитель, управленец и т.п. – это не только узкий предметный профессионал, но в той или иной мере реальный или потенциальный руководитель, организатор как своей собственной, так и сложно распределенной, групповой производственной деятельности. Эффективность такой деятельности (и субъективные

отношения к ней исполнителей) во многом predetermined не только объективным качеством техники и совершенством формальной (узаконенной) организации труда и производства, но и целым комплексом условий и проблем, являющихся сугубо субъективными или психологическими.

С 1910 г. ведет свой официальный отчет *психология труда* (психотехника Г. Мюнстерберга), хотя первые систематические исследования трудовой деятельности и многолетние инженерные эксперименты в сфере промышленного производства проводились американским инженером Ф. У. Тейлором (с 1880 г.), ставшим фактическим основателем последующей «научной организации труда (НОТ)».

Тейлор сформулировал некую систему задач научного управления производством:

- четкое и тщательно выверенное определение задач работников и строгое нормирование выполняемой работы (урочная система),
- тщательный отбор рабочих,
- обучение рабочих рациональным, экспериментально подтвержденным методам труда,
- оплата труда в соответствии с условиями, нормами и выработкой,
- четкая система штрафов и наказаний,
- добрые отношения с рабочими,
- соответствие работника рабочему месту,
- постоянное повышение по службе.

Тейлор стал первым, кто обозначил принципиальный переход в управлении промышленным производством от привычного акцента на личность работающего человека к пониманию главенства и превосходства именно *научной организации* распределенного труда множества людей. Однако, очевидно, что даже для реализации ранее перечисленных задач необходимы не только технические (административные, организационные или инженерные) решения. Здесь в производственную систему обязательным (и зачастую, решающим) компонентом входит реальный и живой человек, входят многочисленные проблемы эффективной организации распределенного или совместного труда множества неравноправных и несхожих участников. Иными словами, в грамотное управление производством и производственными отношениями необходимо включаются некие ба-

зовые элементы психологии личности, социологи и социальной психологии (группы). Поэтому изначально преимущественно технократическая система Тейлора со временем всё более социализируется и психологизируется. К середине XX века в цивилизованном мире постепенно оформляется и активно внедряется в сферу производства управленческая концепция «человеческих факторов», а затем и более широкая и многофакторная концепция «человеческих отношений» (К. Левин, Э. Мэйо, М. Вебер, Ликерт, Мак Грегор и др.).

Становится всё более очевидным, что качество и устойчивость совместной деятельности людей определяется не столько индивидуальным вкладом каждого из участников, сколько характером и степенью их взаимодействия во взаимосвязанной работе (Ф. Д. Горбов). Поэтому в системе задач, решаемых психологией труда, значительное место занимают вопросы, связанные с грамотной организацией эффективной совместной (распределенной) профессиональной деятельностью, и другие традиционные вопросы прикладной социальной психологии.

В основе доктрины «человеческих отношений» лежит реализация нескольких известных социально-психологических положений (или направлений и принципов работы с людьми):

- выделение (принятие и адекватная поддержка) в рабочем коллективе различных неформальных микрогрупп, объединенных по каким-то не обязательно производственным признакам (состояние здоровья, семейная обстановка, жилищно-бытовые условия, личные ценности, характер досуга, производственные занятия, условия транспорта, национальность, вероисповедание и др.),
- привлечение сплоченной производственной группы и отдельных рабочих к активному участию в работе советов предприятия в целом, в обсуждении и принятии групповых решений,
- систематическая выработка и поддержка социальных традиций предприятия, создание объединенного и отличительного «духа» (имиджа) компании (совместные празднества и юбилеи, форменная одежда, фирменные бренды, знаки отличия и т.п.),

ПРОБЛЕМЫ ПСИХОЛОГИИ НА ПРОИЗВОДСТВЕ

- налаживание оптимальных личных, неофициальных и уважительных отношений рабочих и предпринимателей.

Например, также формулируются некие общие принципы мотивирующей организации труда (А. Маслоу, Х. Херцберг и др.), за успешной реализацией которых стоит повседневная и кропотливая работа управленца и психолога:

1. Осознание каждым работником объективного значения и субъективного смысла производственных действий, достижение их оптимального соответствия.

2. Учет существующей иерархии индивидуальных потребностей работника, актуальных мотивов и смыслов, выявление наиболее настоятельных (недостаточно) удовлетворенных индивидуальных потребностей и субъективных ценностей и целей (в том числе, и не обязательно связанных непосредственно с работой).

3. Конкретность, чёткость, объективная проверяемость ожидаемого и требуемого результата.

4. Моральное (престижное) стимулирование и награждения (не только материальные); повышение профессионального, общественного и служебного статуса.

5. Адекватное участие работника в принятии производственных решений, в постановке общих целей предприятия; постоянный учет социального влияния, взаимодействия и общений в малых группах, распространенность, согласованность и действенность социальных феноменов лидерства, коллективизма и конформизма.

6. Именной, персональный и гласный характер результатов индивидуальной и групповой работы.

7. Загрузка работника до уровня дальнейшего развития его способностей, расширение обязанностей, усложнение заданий, поощрение профессионального роста и квалификации.

8. Адекватная субъективная уверенность каждого работника в собственной значимости, важности и незаменимости.

9. Гласное признание и адекватное стимулирование индивидуальных и коллективных успехов.

10. Своевременность, доступность и должная направленность получаемой профессиональной (и иной) информации.

11. Своевременное согласование с исполнителями возможных индивидуальных изменений работы и ее условий.

12. Четкость критериев, гласность, сравнимость и объективность оценивания результатов труда.

13. Целенаправленное формирование и поощрение устойчивого самоконтроля в работе.

14. Систематическое и планомерное повышение профессиональных знаний и умений работников.

15. Отсутствие фактически традиционной профессиональной перегрузки тех сотрудников, кто особенно успешен в работе.

16. Предоставление возможностей самовыражения, самоактуализации, творчества в работе, оптимальной свободы выбора средств достижения цели.

В классической психологии труда, довольно активно разрабатываемой в России в 1930-ых годах прошлого века (Гостев, И. Н. Шпильрейн, С. Г. Геллерштейн, В. М. Бехтерев, Н. Д. Левитов, К. К. Платонов, В. Н. Мясичев, Ю. В. Котелова, Ф. Д. Горбов, Е. А. Климов и др.), решалась целая система практически важных производственных задач: подбор и расстановка кадров (профориентация, профконсультация, профотбор), подготовка кадров (профессиональное обучение, профадаптация и профессиональная реабилитация), взаимоотношения работников в процессе труда, повышение работоспособности (производительности труда), психология утомления, обеспечение безопасности труда, психологическая трудовая экспертиза, рационализация и проектирование техники и труда, множественные психологические вопросы оптимальной организации труда и др. Регулярно выходил из печати специализированный журнал «Психотехника», в 1931 г. в Москве проходила VII Международная конференция по прикладной психотехнике.

Повторный общественный и практический интерес к обновленной психологии труда (к изучению проявлений и особенностей психики в трудовой деятельности) возродился в нашей стране к середине 1950-ых годов и во многом связан с интенсивным ростом промышленного производства и существенным усложнением его инженерного и технологического оснащения, особенно – в связи с

широким использованием электронно-вычислительной техники (ЭВМ или ныне – компьютер).

В качестве основы всей последующей работы психолога на любом производстве выступает многомерный психологический анализ трудовой (профессиональной) деятельности. Его результатом является трудоемкое построение *профессиограммы*, как подробного межпредметного описания технико-экономических, социально-психологических и санитарно-гигиенических условий и характеристик труда, его предметное содержание, трудовые действия (функции, права и обязанности), возможные ошибки, требования к квалификации работников и др. На основе профессиограммы может быть составлен психологический портрет профессии или *психограмма*, в которой выделяются некие особенные психологические свойства или качества, необходимые для данной профессии – профессионально важные качества (ПВК), обязательные при объективном профессиональном отборе.

В случае особой значимости и ответственности профессиональной деятельности проводится её многослойный и развернутый психо-физиологический анализ (Г. М. Зарковский).

Чем сложнее исследуемая профессия, чем менее она подвержена строгой алгоритмизации и регламентации, тем сложнее и проблематичнее становится процесс построения адекватных профессиограмм и психограмм. В число ПВК многих современных профессий неизбежно входят (зачастую, в качестве решающих) многочисленные морально-нравственные качества личности, которые представляются неподвластными современной научной психодиагностике, но безошибочно проверяются самой работой человека, всем реальным бытием личности (честь и честность, совесть, добропорядочность, преданность, человеколюбие и т.п.).

Для решения множества текущих психологических вопросов и возможных проблем желательно (порой, совершенно необходимо) наличие (наряду с существующей кадровой) профессиональной и действенной психологической службы на каждом современном крупном предприятии или учреждении всех профилей (образовательные, научные, меди-

цинские, правоохранные, финансовые, административные и т.д.).

С самого конца 1940-ых годов прошлого столетия в промышленно развитых странах в рамках традиционной психологии труда (первоначально для задач, связанных с усложненной военной техникой) оформляется и бурно развивается, так называемая, *инженерная психология* (или *эргономика* в европейской номинации), имеющая свои множественные подразделы: авиационная, космическая, военная и др.

Эта наука изучает информационное взаимодействие человека и техники, психологию деятельности человека в целостной системе человек-техника (СЧТ) в её взаимодействии со средой. Начав с коррективной инженерной психологии (исправление очевидных психологических упущений или ошибок при создании технических устройств), она начинает полноправно участвовать в проектировании, создании и эксплуатации современных, надежных и конкурентно способных СЧТ (управляющих, обслуживающих, технологических, обучающих, информационных, исследовательских и др.).

В 70-80-ые годы в нашей стране отчетливо наблюдается бурный рост (количественный и качественный) инженерно-психологических работ и научных исследований, распространяющихся в различные сферы общества и промышленного производства. Это немало способствует развитию и многих, традиционно смежных разделов отечественной научной психологии: психофизики и психометрии, психологии личности, психологии познания, психофизиологии и социальной психологии. Растет число заинтересованных и требовательных заказчиков: авиация, космос, кораблестроение, станкостроение, автомобилестроение, приборостроение и др. В разработке многих инженерных проектов эргономика и инженерная психология органично объединяются с технической эстетикой. В Москве активно и плодотворно функционирует Всесоюзный научно-исследовательский институт технической эстетики (ВНИИТЭ). Проводятся ежегодные научно-практические конференции (Москва, Ленинград, Калинин), растет число публикаций и тематических монографий, инженерная психология вводится в учебные программы ведущих профильных вузов стра-

ПРОБЛЕМЫ ПСИХОЛОГИИ НА ПРОИЗВОДСТВЕ

ны, издаются соответствующие учебники (Б. Ф. Ломов, В. П. Зинченко, В. М. Мунипов, В. А. Пономаренко, Ю. К. Стрелков).

Понятно, что разрушительная Перестройка нашего государства в 90-ые годы остро выразилась в фактическом развале инженерной психологии как насущной отрасли науки и как неотъемлемой составляющей современного, высокотехнологичного и грамотного промышленного производства. Происходящее восстановление технического потенциала России непременно приведет к адекватной востребованности инженерно-психологических знаний, исследований и соответствующих специалистов, чему уже есть отдельные, но вполне реальные и убедительные примеры.

Еще на стадии проектирования сложных современных систем управления типа «человек-техника» необходимо не просто знать и учитывать особенности (преимущества и ограничения) психики человека-оператора, но изначально создавать целостную, единую систему, в которой человек и сложная техника эффективно дополняют друг друга, функционируют как неразрывное целое.

В инженерной психологии возникает множество непростых и, как правило, исследовательских задач и комплексных проблем (инженерных и психологических), без оптимального решения которых современная система «человек-техника» (СЧТ) не может стать дееспособной и надежной.

В результате анализа характеристик объекта управления проектируемой СЧТ решается комплексная (как правило, исследовательская) задача оптимального распределения функций между человеком и техникой. Проектируется деятельность человека-оператора и её техническое вооружение (средства). Осуществляется комплексная и многомерная оценка СЧТ, которая включает в себя быстрдействие, надежность, точность, своевременность решения задач, безопасность труда, оптимальная степень автоматизированности, экологические и эстетические качества, экономические затраты.

При проектировании, производстве и эксплуатации СЧТ необходимо соблюдение соответствующих инженерно-психологических стандартов, требований и рекомендаций. Это относится ко всем условным этапам операторской деятельности: при-

ем информации; хранение переработка и оценка информации; принятие решения; реализация принятого решения. Особые требования предъявляются к организации рабочего места оператора, где важны не только антропометрические и санитарно-гигиенические параметры, но и оптимальное расположение (функциональное соответствие) на пульте управления СЧТ информационного экрана, сигналов, приборов и органов управления.

Прием информации оператором выступает начальным этапом его деятельности и обеспечивается построением техническими средствами отображения информации (СОИ) целостной информационной модели объекта управления. Здесь необходимо соблюдение известных законов психофизики (величина, яркость, цветность, контраст и т.д.), учет известных свойств и иллюзий восприятия. Присчитывается соблюдение оптимальной загрузки различных анализаторов (зрение, слух, тактильность). При этом всегда возникает множество непростых вопросов, связанных с обеспечением соответствия внешней (объективной) и внутренней (субъективной) модели управляемого объекта, с должным соответствием языков (знаков) передачи и приема (восприятия) информации и многое другое.

На этапе хранения и переработки информации активно задействуется память и оперативное мышление оператора, для оптимизации и повышения надежности которых, разрабатываются соответствующие инженерные мнемосхемы, сокращаются, разводятся либо объединяются логические потоки информации, по-особому «вооружается» или опосредствуется мышление оператора и т.п.

На важнейшем этапе принятия решения, протекающем, как правило, в условиях дефицита времени и информации, в условиях высокой ответственности, задействуются многие известные положения психологии творческого мышления, возможности прогноза последствий, предвидения, профессионального опыта и интуиции. Выделяются разные уровни принятия ответственного решения, реализуются возможности его группового обсуждения или согласования, возможности объективного контроля, психологического или инженерного дублирования (или блокировки) и т.п.

Реализация принятого решения осуществляется посредством органов управления, особенности (тип, количество и совместимость) которых должны соответствовать задачам управления и самим управляющим действиям (сенсомоторным, голосовым, комплексным).

Ответственное управленческое решение и условия его принятия сопряжены с естественным повышением эмоциональной и общей психической напряженности личности. Поэтому в русле интересов и экспериментальных исследований инженерных психологов активно включаются многочисленные вопросы и проблемы *психологии личности*: мотивация и личностные ценности, ведущие (в том числе, моральные) черты характера, самосознание и саморегуляция и др.

Знание и использование научной психологии является неотъемлемым атрибутом любого эффективного управления индивидуальной и групповой (распределенной) деятельностью людей. Любые «законы» управления могут быть сформулированы, действительны и успешно реализованы только в опоре на те или иные адекватные психологические феномены, на использовании фактов, закономерностей и механизмов, исследуемых в современной *психологии управления*.

Управление – это руководство, целенаправленное обеспечение неравноправного (иерархизированного) межличностного взаимодействия, это приведение к успеху общего дела других людей. Предмет психологии управления – психика человека (руководителя и исполнителя) в условиях управленческой деятельности, это обеспечение распределенного эффективного социально-психологического взаимодействия как совместной деятельности руководителя (лидера, а не формального «бюрократического авторитета») и группы людей (ведомых).

Психологические феномены и законы срабатывают при реализации всех основных функций управления: планирование, организация и мотивация людей (о чем сказано ранее) и контроль. Комплексная управленческая деятельность характеризуется целым рядом непростых особенностей:

- высокая психическая напряженность и ответственность,
- не алгоритмизированный, во многом творческий характер,

- значительная роль коммуникативных функций, сопряженных с высокими достижениями устремлениями и социальным положением,

- опосредствованность (техническая, временная, исполнительская) и дистанционность управления,

- воспитательный характер деятельности, предъявляющий особые требования к этическим и нравственным качествам руководителя.

В психологии управления выделены (по различным основаниям) типы или стили руководства; исследуются многочисленные психологические вопросы (и «теории») лидерства, авторитета, власти; составлен собирательный «психологический портрет» эффективного руководителя; описаны основные психологические условия успешной коммуникативной деятельности управленца; сформулированы правила «хорошего» руководителя и типичные управленческие ошибки и т.д.

Например, сформулированы некие принципы «разумного» отношения руководителя к собственной управленческой деятельности:

1. Различать главное и второстепенное по значимости, по целям и времени действия, выделение и соответствие перспективы (дальней, средней и ближней), преобладание стратегии и тактики управленческих решений.

2. Понимание меры возможного и адекватного, разумного, управленческого воздействия.

3. Разносторонний и комплексный подход к проблеме.

4. Готовность к неожиданностям, сбоям, кажущимся случайностям, ошибкам и к их последствиям.

5. Извлечение и систематизация положительного опыта (чужого и собственного), тщательный анализ ошибочных действий.

Особое место в работе любого руководителя занимает многоуровневая задача психологического сплочения работоспособного коллектива, создания на производстве (или в учреждении) благоприятного или комфортного психологического климата. При этом поднимаются многочисленные вопросы, связанные с психологической совместимостью работников, с предотвращением конфликтных ситуаций, с поиском оптимальных путей (или

ПРОБЛЕМЫ ПСИХОЛОГИИ НА ПРОИЗВОДСТВЕ

психологических стратегий) разрешения или минимизации негативных последствий производственных и межличностных конфликтов.

В качестве общего заключения следует подчеркнуть, что уровень развития и практического использования прикладных разработок научной психологии является одним из критериев развитости не только промышленного производства, но и любой современной страны, государства как такового, цивилизации в целом. Становится очевидным и по настоящему актуальным, что человеческая психика заслуживает и всё более настоятельно требует систематического профессионально-

го сопровождения, охраны и поддержки на всех этапах своего развития, переменчивого существования, социализации и функционирования: от зарождения и стадий взросления, до объективно существующих этапов обучения, воспитания, взаимодействия, общения и трудовой деятельности, до завершения жизни.

Сосновский Борис Алексеевич – доктор психологических наук, профессор

THE PROBLEM OF PSYCHOLOGY IN THE WORKPLACE

B. A. Sosnovsky

Polzunov Altai State Technical University
Barnaul, Russia

Abstract

The article shows that the organization of modern and efficient industrial production and any labor interaction of people requires systematic consideration of "human factors" and "human relations", numerous questions and problems of which are successfully developed in the psychology of the individual, the psychology of labor, in social psychology, in engineering psychology and ergonomics in management psychology.

Keywords:

psychology of personality, production, interaction, communication, Manager, psychology of management, psychology of work, engineering psychology.

МЕСТО И РОЛЬ ГУМАНИТАРНОГО ОБРАЗОВАНИЯ В ПРОЦЕССЕ ЦИФРОВОЙ ТРАНСФОРМАЦИИ ВЫСШЕЙ ШКОЛЫ

В. В. Улезько, Е. В. Улезько

Алтайский государственный технический университет им. И.И. Ползунова
г. Барнаул, Россия

Резюме

В статье рассматриваются морально-этические проблемы высшей школы в связи с цифровой трансформацией экономики и внедрением в вузах IT-технологий. Приводятся рассуждения о роли и месте гуманитарного образования в сохранении баланса цифровых и традиционных образовательных технологий. Внимание уделено рискам, которые несет процесс цифровой трансформации. Авторы рассуждают о поиске возможных путей адаптации преподавателей – гуманитариев к цифровому пространству.

Ключевые слова:

цифровая трансформация высшего образования, морально-этические ценности, цифровая культура, цифровые компетенции, гуманитарная составляющая цифровизации, педагогический диалог.

«Кадры решают все... даже в цифровую эпоху. Давайте делать цифровизацию сами, у нас все для этого есть».

Н. В. Касперская

Большинство характеристик данных XXI века, сводится к ставшему уже привычным понятию – глобальная информатизация, а теперь еще и последовавшая за нею тотальная цифровизация. Человечество в своем интеллектуальном развитии перешагнуло рубеж оценочного этапа информационно-коммуникационных технологий. Дискуссия «Кто – За и Кто – Против» безвозвратно ушла в прошлое, стала достоянием истории цивилизации и при упоминании вызывает ироничную улыбку. Масс-медиа восторженно и самозабвенно формируют вселенский ажиотаж вокруг «нового технологического прорыва», раскручивают рейтинги IT-корпораций, дают старт на обладание супермодными девайсами и программными продуктами. Наша жизнь наполнена цифровыми феноменами. Ее динамика претерпела настоящий сейсмический сдвиг [1, с. 8–19].

Сегодня, если ты не «гуглишься», не вишишь в инстаграме, твиттере, фейсбуке, ВКонтakte, не пользуешься «облаком», вот

сапом, вайбером, электронной почтой, и другими месседжерами, ты не крутой. Место в Интернете вещей, твои знания и умение в этой области, владение IT-тезаурусом – безальтернативная платформа твоего имиджа и рейтинга в корпоративном, профессиональном сообществе. Как очевидно понятно и удивительно доступно!

Однако при этом мы скромно замалчиваем очевидный факт – сам процесс принятия и внедрения «прорывных» технологий (ИКТ) «подсадил» Россию на заокеанское «железо», микроэлементную базу и программное обеспечение вчерашних партнеров, а сегодня бескомпромиссных политических соперников и жестких внешнеторговых конкурентов.

Впору задаться вопросом – а как же «цифровой» суверенитет России, ее научный имидж? Человек становится сетевой сущностью, объектом манипуляций и подмены морально-этических ценностей. Мы же все время догоняем, копируем, забывая при этом, что все американские технологии, как в целом Интернет, имеют своей целью удаленное тотальное влияние и управление. Все мыслимые и немыслимые «страшилки» и санкции США в отношении России – свидетельство этому. Мы оказались втянутыми в новый ви-

МЕСТО И РОЛЬ ГУМАНИТАРНОГО ОБРАЗОВАНИЯ В ПРОЦЕССЕ ЦИФРОВОЙ ТРАНСФОРМАЦИИ ВЫСШЕЙ ШКОЛЫ

ток холодной войны, в бессмысленную, изнуряющую гонку вооружений [2].

Вот такая капля дегтя в глобальную бочку главного достижения цивилизации и нашего участия в нем. Предельно откровенно и доказательно сказала об этом Н. В. Касперская в диспуте с А. Б. Чубайсом на цифровом форуме в Петербурге 18–19 апреля этого года: «...России предстоит особенный путь в цифровую эпоху, и пусть даже у меня эта фраза об «особенном пути» носит не совсем положительный характер, именно такой путь нам и необходим. Во всяком случае, если мы не хотим вечно быть догоняющими» [3].

Вместе с тем мы не можем не замечать глобальную цифровизацию, как апогей информатизации, как неоспоримое, эпохальное достижение научного поиска и гения человека. Цифровые технологии заполняют практически все сферы нашей деятельности, способы и формы социокультурного и межличностного общения. Политическое руководство России видит цифровую экономику как важнейшую первоочередную цель стратегических преобразований страны, как сильнейший ускоритель глубоких изменений всех сфер развития и деятельности. Выступая в июле прошлого года на заседании Совета по стратегическому развитию и приоритетным проектам В. В. Путин подчеркнул, что сегодня формирование цифровой экономики – это вопрос национальной безопасности и не-

зависимости России, конкурентности отечественных компаний, позиций страны на мировой арене на долгосрочную перспективу, по сути, на десятилетия вперед [4].

Государственное и муниципальное управление, здравоохранение, финансовые и банковские структуры, международные и национальные корпорации, система правосудия и правоприменения, оборона, космос, транспорт, торговля, наука и образование, культура и искусство – вот далеко не полный перечень объектов цифровой атаки. Разумеется, ее интенсивность различна, но это подтвержденный факт.

Всемирный экономический форум опубликовал ежегодный Индекс глобальной конкурентоспособности. Лидером рейтинга стали США, а Россия оказалась на 43-м месте, уступив, в частности, Китаю, Таиланду и Латвии. У России также 38-е место по результатам использования цифровых технологий, 41-е место по готовности к цифровой экономике, 43-е место согласно рейтингу глобальной конкурентоспособности. Здесь, как говорится, без комментариев. Но зато Россия входит в 25 лучших стран по степени внедрения информационно-коммуникационных технологий. По общему размеру рынка наша страна входит в шестерку лидеров [5].

Как и любое значимое явление цифровизация имеет две стороны. О позитивной сказано выше, теперь о проблемной.



Рисунок 1 – Позиции России в глобальном пространстве цифровизации

Безальтернативное господство электронной информации и цифровых технологий, их способность саморазвиваться объективно определяют тренд и характер западного императива мирового развития, необратимо влияя как на общество в целом, так и на каждого человека в отдельности. Наиболее подверженной этому влиянию оказалась наша молодежь, ее мировоззрение и самоидентификация, социокультурные ориентиры и духовно-нравственные ценности. Последнее буквально деформируется, обнуляется и вытесняется тьюторами-лоббистами западных «супермодных социальных ценностей» и потребительского эгоизма. По мнению аналитиков, процесс цифровизации формирует особый тип культуры и миропонимания – цифровой. Для человека он не только предельно интересен, но и коварен.

Заметим, что цифровые технологии, их производные играют здесь решающую и безальтернативную роль по всему спектру влияния. Об эффективности этого арсенала воздействия, глубине проникновения можно судить хотя бы по «замусоренности» (слэнгу) разговорной речи студентов. От «великого, могучего, правдивого и свободного» языка Тургенева и Пушкина остаются одни воспоминания, да и то у старшего поколения. Красивая литературная речь, к большому сожалению, перестала быть важнейшим критерием профессиональной культуры педагогов, значимой целью образования, атрибутом интеллигентного человека.

Не случайно, поэтому в широкомасштабных дискуссиях о значимости цифрового этапа в жизни нашей страны и ее граждан резонансно звучит голос предстоятеля Русской Православной Церкви патриарха Кирилла. Не подвергая сомнению очевидную пользу внедрения цифровых технологий в сферу государственного управления, патриарх одновременно серьезно обеспокоен тем, что «современные технические средства способны тотально ограничить человеческую свободу», в них, по его мнению, преднамеренно заложена дегуманизация под маской технологического прогресса [6].

При всей грусти осознания нашего запоздалого, по сути все еще косвенного участия в этом глобальном процессе, мы, тем не менее, настойчиво и амбициозно стараемся

максимально использовать многие достижения в этой области, исходя из своих национальных интересов. К тому же, если заимствовать мировые уникальные достижения умно, с глубоким анализом причинно-следственных связей, с должной адаптацией, то отрицательные последствия, как например, в Китае, можно минимизировать и даже изменить «минус» на «плюс». Сегодня такая возможность реального самоутверждения у нас есть – это процесс реализации национальной государственной программы «Цифровая экономика Российской Федерации», в которой «данные в цифровом виде являются ключевым фактором производства во всех сферах социально-экономической деятельности» и рассчитанной до 2024 года [7].

Сфера образования на этом фоне занимает особое место. Более того, в программе специально выделено направление «Кадры и образование». Не случайно, поэтому у наших коллег из других регионов и вузов такой живой интерес и желание участвовать в настоящей конференции.

Как отмечали сегодня докладчики на пленарном заседании, модернизация российского высшего образования вступила в свою новую фазу, ядром которой является процесс цифровизации. На это многогранное по своему воздействию явление реакция педагогического сообщества вузов весьма различна. Особенно в его гуманитарном секторе. Для одних это представляется надвигающимся кризисом всего гуманитарного образования, опасением оказаться вне рамок образовательного процесса, другие связывают цифровизацию с закономерной глобализацией образовательного пространства, тотальным пленением всех сфер деятельности всемирной паутиной, третьи, в силу очевидной суперпопулярности новых информационных технологий, простоты и удобства доступа к самым разнообразным ресурсам информации с неподдельным интересом и энтузиазмом погружаются и участвуют в процессе, осваивая и транслируя передовые информационно-коммуникационные технологии и электронные образовательные ресурсы на учебных занятиях и в научно-исследовательской работе. Есть и те, кто относительно равнодушно воспринимает происходящее на образовательных площадках, надеясь на то, что это

МЕСТО И РОЛЬ ГУМАНИТАРНОГО ОБРАЗОВАНИЯ В ПРОЦЕССЕ ЦИФРОВОЙ ТРАНСФОРМАЦИИ ВЫСШЕЙ ШКОЛЫ

пройдет как любое модное веяние, и старые, классические методы преподавания вернутся на круги своя.

Разумеется, что такая градация довольно условна и очевидно субъективна, личностных оттенков восприятия обсуждаемого, поистине революционного явления гораздо больше. В образовательной области, как в сколке зеркала, наиболее рельефно отражается «цифровое» обновление всех сфер нашего общества, и в особенности образовательного пространства, содержания и форм обучения. Это подтверждается множеством тематических публикаций в вузовской периодике, в интернетовских контентях, глубоким научным анализом в диссертационных исследованиях, дискуссиями на самых различных уровнях, всесторонним обсуждением актуальных вопросов на государственно-политическом уровне (Госдума, Совет Федерации), в кулуарах научно-практических конференций, международных симпозиумов и форумов. Примером такого исследования, безусловно, является коллективная монография Томского государственного университета «Digital Humanities: гуманитарные науки в цифровую эпоху» [8].

Научно-образовательная составляющая цифровизации выражается тотальным внедрением ИТ-технологий в учебный процесс, активным использованием самых разнообразных программных продуктов студентами и преподавателями, спонтанным формированием колоссального массива электронных информационно-образовательных ресурсов. Как по содержанию, так и по форме эти ресурсы непривычно разнообразны: текстовые контентные веб-сайты (почти 80% всех информационных потоков в Интернете), блоги, форумы, инфографика, социальные сети, онлайн-ресурсы, сервисы и платформы, скайп, вебинары и другие.

Можно условно конечно, разделить весь объем информации на два больших кластера: публично-информационный и научно-образовательный. К первому мы относим массив всевозможных сообщений, так или иначе связанных с гуманитарной сферой. Здесь могут быть представлены самые различные точки зрения: от простого обывателя до представителя политической элиты общества. Второй несет в себе достаточно значимую и содержательную информацию, имеет в

своей основе высокий научный уровень, результаты апробации теоретических предположений, парадигм и прикладных конструкций.

Разумеется, что роль преподавателя в каждом конкретном случае будет определяться навигационной функцией, будет иметь характерный признак критично-избирательного отношения к информации первого кластера и рекомендательно-мотивационную составляющую по отношению ко второму. При этом мы упреждающе выносим за скобки псевдонаучный и ангажированный политический мусор, содержащийся в большинстве популярных сайтов и социальных сетей.

Практика показывает, что студенты охотнее используют контент первого уровня, например Википедию, как наиболее доступный и понятный, не содержащий глубокого теоретического анализа на основе современных научных принципов. Активно используя широкие возможности социальных сетей, они закономерно ищут адекватную доступность в упрощенном образовательном медиапространстве.

Информационно-образовательный контент в интернете не только беспрецедентно велик по объему, но и сравнительно сложен для восприятия в силу своей многоуровневости в каждом кластере. Проиллюстрируем это примерами из нашей образовательной практики.

Одной из дидактических задач изучения дисциплины «Правоведение» является формирование у студентов технического вуза умения пользоваться ЭСПС (электронные справочные правовые системы). Сегодня наиболее востребованными в юридической сфере таковыми являются:

- официальный интернет-портал правовой информации - www.pravo.gov.ru; Портал бесплатный и вседоступный.

- СПС Гарант – www.garant.ru; Коммерческий, услуги платные.

- консорциум «Кодекс»/«Техэксперт» – www.kodeks.ru/konsorcium_kodeks.html; Коммерческий, услуги платные.

- СПС КонсультантПлюс – <http://www.consultant.ru/about>; Коммерческий, услуги платные.

Для решения этой важной задачи мы активно используем форму выступлений студентов на семинарах с новеллами права. Каждое такое занятие начинается с двух сообщений: один студент рассказывает об актуальных изменениях в правовой сфере на федеральном уровне (Москва), другой – на региональном и муниципальном. В нашем случае – это Алтайский край и г. Барнаул. Перед студентами ставится задача: воспользовавшись ЭСПС, выбрать наиболее значимые правовые новеллы за прошедший период (от семинара к семинару), ранжировать их (на выбор: по юридической силе или по дате опубликования нормативно-правового акта), назвать разработчиков, показать актуальность документа и поделиться своим отношением к новелле. Выполняя это задание, студенты не только осваивают ЭСПС, знакомятся с их архитектурой, функциональными возможностями, но и видят алгоритм нормотворчества. В сферу их внимания попадают все субъекты правотворчества и законодательного процесса, память автоматически фиксирует структуру органов государственной власти, динамику процесса обсуждения. Заметим, что этот момент довольно сложен, так как выводит студентов на политико-правовой уровень. Это требует размышления, сравнения, анализа и синтеза. Они должны вычлениить и понять причинно-следственную связь правотворчества, его интеллектуальную составляющую и базовый принцип, господствующий социально-значимый интерес, спрогнозировать результат действия новой нормы. Не многие, конечно, успешно с этим справляются. Но это же учеба.

Закономерно, что нередко студенты готовят свои сообщения в формате презентаций, используя при этом такой уникальный информационный ресурс, каким является инфографика в РИА Новости, ТАСС, на каналах центрального телевидения, в центральных газетах. В таких случаях мы рекомендуем им объединяться в творческую группу из трех человек, что они воспринимают с большим удовлетворением. В процессе выступлений одноклассники задают вопросы, просят уточнить содержание новелл, высказать свое личное отношение к явлению или процессу. Объектом интереса в таком варианте является также и умение подать информационный

материал, его содержательная и графическая составляющие, дизайн оформления.

На наш взгляд цифровизация образования, в особенности гуманитарного, формирует пока еще не явную, но прогнозируемую настороженность и озабоченность. Дело в том, что тотальное внедрение цифровых технологий предполагает наряду со многими другими решение такой важной задачи как информационное взаимодействие, создание соответствующей коммуникационной среды. По мнению ученых Томского университета это взаимодействие обеспечивается тремя базовыми конструкциями коммуникации [9, с. 51–52]. Необходимо согласиться, что на данном этапе развития IT-технологий это априори. Разумеется, дальнейшее развитие цифровой сферы, электроники и вычислительной техники предоставит нам еще больше уникальных возможностей дистанционно-виртуального взаимодействия. Это ожидаемо и вероятно. Но как это скажется на уровне межличностного общения, который должен быть интерактивным, реализуемым в двух форматах: прямой контакт и виртуальный? Будет ли удачной цифровая акклиматизация?

Видимо роль прямого и непосредственного общения преподавателя со студентами объективно будет снижаться. На это нас ориентирует как сокращение аудиторной (контактной) работы и объема учебного времени на блок гуманитарных дисциплин, так и увеличение доли СРС. Более того, архитекторы федеральных образовательных стандартов вывели политологию, правоведение, культурологию, геополитику и другие дисциплины гуманитарного блока из ранга обязательных. Правда, с целью смягчения удара предложен кокетливый компромисс – региональная рокировка дисциплин по усмотрению вуза.

С такой позицией учредителя согласиться трудно. Особенно гуманитариям. На занятиях, независимо от их формы, мы не только транслируем знания, но и в обязательном порядке показываем свое личное, отношение к тем или иным теоретическим конструкциям, позициям, умозаключениям, т.е. здесь важна личностная компонента, собственное «Я» Учителя.

Слушая речь преподавателя, студенты реагируют на интонацию его голоса, обращают внимание на жесты, мимику, т.е. вос-

МЕСТО И РОЛЬ ГУМАНИТАРНОГО ОБРАЗОВАНИЯ В ПРОЦЕССЕ ЦИФРОВОЙ ТРАНСФОРМАЦИИ ВЫСШЕЙ ШКОЛЫ

принимают характер аудиторного общения комплексно, а главное, непосредственно. У них есть реальная возможность задать вопрос по ходу лекции, что-то уточнить, отреагировать на что-то спорное, неоднозначное репликой. Так достигается взаимодействие, т.е. то, что в античную эпоху называли педагогическим диалогом. Межличностное общение должно оставаться основой образовательного взаимодействия.

Для гуманитарного образования это первостепенное условие. Почему мы все чаще видим и слышим о растущем уровне коррупции, о казнокрадстве, о вопиющей черствости врачей, учителей, чиновников? О молодых бизнесменах, готовых продать все и всех ради личной выгоды? Нас раздражают профессиональная некомпетентность и гражданско-правовая индифферентность многих выпускников вузов, их предельно упрощенное и социально безответственное отношение к браку, семейной жизни, предпочтение западным представлениям о патриотизме и прочие значимые характеристики, стоящие в одном ряду с названными.

Нам, педагогам – гуманитариям требуется дать ответ на эти и другие, не менее важные вопросы.

Изменит ли ситуацию импортозамещающая цифровизация? Сумеет ли мы в жесткой геополитической конкуренции, вопреки пессимистическим прогнозам «агентов влияния», противопоставить Западу свою национальную цифровую стратегию и платформу? Сможем ли в предельно сжатые сроки сконцентрировать интеллектуальный потенциал для настоящего прорыва и взамен заимствования разрабатывать свои национальные высокие технологии? Здесь предельно важно, подчеркивает Н. Касперская, «чтобы не получилось, как с Интернетом, распространение которого, риски и влияние на жизнь сотен миллионов людей законодатели всего мира осознали на 10–15 лет позже, спохватились задним числом» [10].

Да, поиском ответов на эти вопросы высшая школа России уже занимается. В результате модернизации высшего образования в стране появились федеральные, исследовательские и опорные вузы, очевиден тренд на содружество вузовской и академической науки, многостороннее *взаимодействие универ-*

ситетов с бизнесом, ассоциациями работодателей, экспертными сообществами и государственными структурами, как заказчиками кадров. В ведущих вузах Сибирского федерального округа зазор между теоретическими разработками цифровизации и их практическим воплощением стремится к нулю. Академическая мобильность студентов и аспирантов стала реальностью, экспорт образовательных услуг значительно расширен, особенно в Азиатско-Тихоокеанском регионе. Это также существенно повысило рейтинги сибирских вузов, их имидж и востребованность на международном образовательном рынке. Число студентов из дальнего и ближнего зарубежья заметно возрастает с каждым годом.

Вместе с тем процессы digital-изменений вызывают закономерные вопросы этического и гуманитарного характера. Если цели и формы цифровизации транспарентны, заявлены аргументировано и понятно, то содержание, наряду с интеллектуальным обогащением и технологической глобализацией требует всестороннего анализа, поиска оптимальных решений на этапе реализации. Нередко звучат утверждения о том, что традиционная модель «педагог–ученик» устарела [11]. Поспешное заявление. Полагаем, что здесь важно проявить бережное отношение к традиционным наработкам российской высшей школы, к нашему национальному учебно-методическому наследию. Будет ошибкой спешно отказываться и передавать все это богатство в архив. Здесь уместен соразмерный, эволюционный переход, каждый этап которого необходимо внимательно анализировать и корректировать, сопоставляя цель с результатами и затратами.

Адаптация к цифровому образовательному процессу и пространству единовременна и для педагога, и для студента. Разумеется, есть тактические признаки либо опережения, либо отставания и тех и других, но они не существенны, к тому же, быстро детерминируются и выравниваются. Сама учебная обстановка делает педагога и студента союзниками на цифровой платформе. Да, нам надо совершенствовать практику использования цифровых технологий в учебном процессе, формировать и развивать цифровую культуру и цифровые компетенции у всех субъектов

образования. Решение этих задач, главным образом, определяется политико-волевой позицией руководства вуза по всей вертикали: от ректора до заведующего кафедрой. Формирование современной ИКТ-среды, обновление матчасти, наполнение лицензионным программным обеспечением, оснащение всех учебных аудитории мультимедийным оборудованием, т.е. снятие ресурсных ограничений – это задача организационно-административная. Вторая составляющая – человеческий фактор, сам преподаватель. У каждого из нас свой уровень «цифрового развития» и это надо учитывать, помогать преподавателю подтянуться к стартовому рубежу качественного перехода в «цифру» и создать необходимые условия для освоения современных ИКТ. Здесь уместно материальное

стимулирование, организационная поддержка и преференции. Также важно создать идеологический фон процессу цифровизации, сопровождать его политическими формами поддержки. Нужны лидеры вузовской «цифровой трансформации».

Цифровые технологии, как и авторучка, это инструмент. От того как мы им будем пользоваться и с какой целью зависит наше будущее.

Улезько Валерий Викторович – кандидат исторических наук, доцент

Улезько Елена Валерьевна – кандидат исторических наук

Список литературы

1. Харрис, М. Со всеми и ни с кем: книга о нас – последнем поколении, которое помнит жизнь до интернета [Текст] / М. Харрис. Москва : Изд-во Литагент «МИФ без БК», 2015.
2. Посол РФ в США: США нашли «страшилку» в лице России... / Красная линия [Электронный ресурс]. – Электрон. текст. дан. – Режим доступа : <http://www.rline.tv/news/2018-02-04-posol-rf-v-sshah-sha-nashli-strashilku-v-litse-rossii-dlya-opravdaniya-rosta-svoikh-voennykh-raskhod/>). – Загл. с экрана.
6. Россия под прицелом глобализма [Электронный ресурс]. – Электрон. текст. дан. – Режим доступа : <http://www.rline.tv/programs/intervyu/video-166692/>); VCG. – Загл. с экрана.
7. Хубиев, Р. Касперская четко ответила Чубайсу [Электронный ресурс]. – Электрон. текст. дан. – Режим доступа : <http://webnovosti.info/author.php?rid=3010>). – Загл. с экрана.
8. Заседание Совета по стратегическому развитию и приоритетным проектам [Электронный ресурс]. – Электрон. текст. дан. – Режим доступа : <http://www.kremlin.ru/events/president/news/54983>. – Загл. с экрана.
9. Цифровая экономика России – 2024 [Электронный ресурс]. – Электрон. текст. дан. – Режим доступа : (<https://minsvyaz.ru/ru/events/media/2167/>). – Загл. с экрана.
10. Святейший Патриарх Московский и всея Руси Кирилл : выступление на Рождественских чтениях «Нравственные ценности и будущее человечества» 28 января 2018 г. [Электронный ресурс]. – Электрон. текст. дан. – Режим доступа : <https://narasputye.ru/archives/3798>). – Загл. с экрана.
11. Цифровая экономика Российской Федерации: программа утверждена распоряжением Правительства России от 28 июля 2017 года №1632-р (<http://government.ru/docs/28653>).
12. Захарова, У. С., Можяева Г.В. и др. Digital Humanities: гуманитарные науки в цифровую эпоху [Текст] / У. С.Захарова [и др.]. – Томск : Изд-во Том. ун-та, 2016. – 120 с.
13. Касперская, Н. И. Как России сохранить цифровой суверенитет [Текст] / Н. И. Касперская // Российская газета. – 4 марта 2018 г. – № 7510(47).
14. Цифровые технологии в образовании: суть проблемы [Электронный ресурс] : материалы конференции «Цифровая трансформация образования». – Электрон. текст. дан. – Режим доступа : <http://www.unkniga.ru/company-news/8841-v-moskve-sostoyalas-konf-tsifrovaya-transformatsiya-obrazovaniya.html>). – Загл. с экрана.

THE PLACE AND ROLE OF HUMANITARIAN EDUCATION IN THE PROCESS OF DIGITAL TRANSFORMATION OF THE HIGHER SCHOOL

V. V. Ulezko, E. V. Ulezko

Polzunov Altai State Technical University
Barnaul, Russia

Abstract

The article deals with the moral and ethical problems of higher education in connection with the digital transformation of the economy and the introduction of it-technologies in universities. The article discusses the role and place of humanitarian education in maintaining the balance of digital and traditional educational technologies. Attention is paid to the risks of the digital transformation process. The authors argue about the search for possible ways of adaptation of teachers-Humanities to the digital space.

Key words:

digital transformation of higher education, moral and ethical values, digital culture, digital competence, humanitarian component of digitalization, pedagogical dialogue.

References:

1. Harris, M. So vsemi i ni s kem: kniga o nas – poslednem pokolenii, kotoroe pomnit zhizn' do interneta [Tekst] / M. Harris. Moskva : Izd-vo Litagent «MIF bez BK», 2015.
2. Posol RF v SSHA: SSHA nashli «strashilku» v lice Rossii... / Krasnaya liniya [Elektronnyj resurs]. – Elektron. tekst. dan. – Rezhim dostupa : <http://www.rline.tv/news/2018-02-04-posol-rf-v-ssha-ssha-nashli-strashilku-v-litse-rossii-dlya-opravdaniya-rosta-svoikh-voennykh-raskhod/>. – Zagl. s ekrana.
3. Rossiya pod pricelom globalizma [Elektronnyj resurs]. – Elektron. tekst. dan. – Rezhim dostupa : <http://www.rline.tv/programs/intervyu/video-166692/>; BCG. – Zagl. s ekrana.
4. Hubiev, R. Kasperskaya chetko otvetila CHubajsu [Elektronnyj resurs]. – Elektron. tekst. dan. – Rezhim dostupa : <http://webnovosti.info/author.php?rid=3010>). – Zagl. s ekrana.
5. Zasedanie Soveta po strategicheskomu razvitiyu i prioritnym proektam [Elektronnyj resurs]. – Elektron. tekst. dan. – Rezhim dostupa : <http://www.kremlin.ru/events/president/news/54983>. – Zagl. s ekrana.
6. Cifrovaya ekonomika Rossii – 2024 [Elektronnyj resurs]. – Elektron. tekst. dan. – Rezhim dostupa : (<https://minsvyaz.ru/ru/events/media/2167/>). – Zagl. s ekrana.
7. Svyatejsnij Patriarh Moskovskij i vseya Rusi Kirill : vystuplenie na Rozhdestvenskih chteniyah «Nravstvennye cennosti i budushchee chelovechestva» 28 yanvarya 2018 g. [Elektronnyj resurs]. – Elektron. tekst. dan. – Rezhim dostupa : <https://naraspутьe.ru/archives/3798>). – Zagl. s ekrana.
8. Cifrovaya ekonomika Rossijskoj Federacii: programma utverzhdena rasporyazheniem Pravitel'stva Rossii ot 28 iyulya 2017 goda №1632-r (<http://government.ru/docs/28653>).
9. Zaharova, U. S., Mozhaeva G.V. i dr. Digital Humanities: gumanitarnye nauki v cifrovuyu epohu [Tekst] / U. S. Zaharova [i dr.]. – Tomsk : Izd-vo Tom. un-ta, 2016. – 120 s.
10. Kasperskaya, N. I. Kak Rossii sohranit' cifrovoj suverenitet [Tekst] / N. I. Kasperskaya // Rossijskaya gazeta. – 4 marta 2018 g. – № 7510(47).
11. Cifrovye tekhnologii v obrazovanii: sut' problemy [Elektronnyj resurs] : materialy konferencii «Cifrovaya transformaciya obrazovaniya». – Elektron. tekst. dan. – Rezhim dostupa : <http://www.unkniga.ru/company-news/8841-v-moskve-sostoyalas-konf-tsifrovaya-transformatsiya-obrazovaniya.html>). – Zagl. s ekrana.

ДОПОЛНИТЕЛЬНОЕ ПРОФЕССИОНАЛЬНОЕ ОБРАЗОВАНИЕ КАК ФАКТОР РАЗВИТИЯ РЫНОЧНОЙ ЭКОНОМИКИ

Ю. А. Шапошников

Алтайский государственный технический университет им. И. И. Ползунова
г. Барнаул, Россия

Резюме

Высококвалифицированные специалисты в современной рыночной экономике являются определяющим фактором ее развития, в связи с этим их роль в дальнейшем будет возрастать. Специалист, отвечающий современным требованиям, должен обладать широким кругозором знаний и перспективным мышлением; владеть передовыми технологиями с применением информационных и цифровых возможностей. Для своевременной подготовки специалистов необходимо использовать непрерывную траекторию учебного процесса, обеспечивающую подготовку специалистов в соответствии с образовательными государственными стандартами и потребностями отраслей экономики в высококвалифицированных специалистах.

Ключевые слова:

отрасли, экономика, образование, инновационные технологии, квалифицированные кадры, образовательные траектории, непрерывное профессиональное образование, деятельностный подход, критерии качества.

Последние десятилетия внесли существенные изменения в экономические условия функционирования различных отраслей и предприятий нашего государства. В условиях введенных западными странами ограничений торгово-экономических отношений, кардинально изменились приоритеты и направления развития хозяйственно-экономической деятельности. В соответствии с возникающими, новыми задачами и видами организации производства, освоением инновационных технологий и техники, моделей управления персоналом, повышаются квалификационные требованиями к работникам.

Современная система образования создает условия для специалистов в рамках непрерывного образования совершенствовать свою квалификацию или получать новую профессию. На основе базового квалификационного уровня, посредством освоения дополнительных образовательных программ представляется возможность получения востребованной профессии. При этом образовательная траектория может учитывать имеющийся образовательный уровень и квалификации [1].

Согласно принципу ориентации на потребителя важным и необходимым условием образования является требования всех заинтересованных сторон, в том числе работодателей, к уровню подготовки специалистов. Главной целью образовательного процесса является подготовка высококвалифицированных специалистов, использующих новые наукоемкие технологии, способных на профессиональном уровне решать производственные задачи по повышению эффективности трудовой деятельности.

Специалисты с высшим и средним профессиональным образованием, по ряду причин сегодняшнего периода развития общества, оказавшиеся невостребованными, имея высокий образовательный базис, могут освоить в приемлемые сроки необходимые теоретические и практические знания по новым специальностям и быть принятыми на вакантные должности.

Существовавшая прежде отраслевая система Федеральных органов управления экономикой держала в своем ведении вопросы повышения квалификации и внутрифирменного обучения персонала подведомствен-

ДОПОЛНИТЕЛЬНОЕ ПРОФЕССИОНАЛЬНОЕ ОБРАЗОВАНИЕ, КАК ФАКТОР РАЗВИТИЯ РЫНОЧНОЙ ЭКОНОМИКИ

ных предприятий. Оставшаяся после ее ликвидации небольшая часть институтов повышения квалификации, сохранив свой сектор рынка образовательных услуг, перешла в ведение Минобразования России. Остальное пространство рынка образовательных услуг в промышленной сфере занимают вновь создающиеся негосударственные образовательные учреждения, вузы и консалтинговые фирмы, как отечественные, так и зарубежные.

Однако предложения коммерческих образовательных структур, государственных вузов и консалтинговых фирм, как правило, затрагивают сферу высшего руководства, экономические службы или те категории персонала, которые подлежат обязательной аттестации, и не касаются многочисленных групп руководителей среднего и нижнего звена и специалистов предприятия, в чьи функции входит обучение рабочих кадров.

Включение системы повышения квалификации в процесс внутрифирменного обучения (ВФО) необходимо на уровне консультирования программ, разработки и тиражирования технологий образования взрослых, подготовки и аттестации преподавателей техникумы.

В этом случае факультеты повышения квалификации (ФПК) вузов могут стать организаторами инновационных семинаров, школ для подготовки специалистов по внутрифирменному обучению. В результате консолидации усилий служб, курирующих ВФО на предприятиях, и специалистов ФПК возможны:

- разработка новой идеологии (методологии) образования взрослых;
- появление в системе дополнительного профессионального образования кадров, способных обеспечить качество образования, адекватное потребностям личности, социума и рынка труда;
- повышение качества образования в системе повышения квалификации.

В соответствии с новыми задачами и видами организации производства, появлением новых технологий и техники, моделей управления персоналом, изменяющимися квалификационными требованиями к работникам и все возрастающей ролью системы повышения квалификации и профессиональной пе-

реподготовки сотрудников должна постоянно развиваться система внутрифирменного обучения персонала, направленная на обеспечение решения стратегических и тактических задач предприятия, где активную роль должны сыграть специалисты практики.

В основе внутрифирменного обучения должен лежать, в соответствии с концепцией непрерывного образования взрослых, деятельностный подход. В этой методологии активизация учебного процесса выступает в качестве основополагающего принципа, пронизывающего собой все формы учебной деятельности, как аудиторные, так неаудиторные, включая самостоятельную работу контингента обучающихся с методической литературой. Активизация учебного процесса на основе деятельностного подхода, который в отличие от традиционного знаниевого находит свое выражение в применении различного рода тренингов и игровых методов обучения: деловых, организационно-деятельностных, инновационных игр, основанных на принципе «от деятельности к знанию».

Это позволяет решать вопросы мотивации и самоопределения обучающихся, передачи им знаний, учений и навыков, контроля процесса обучения и его корректировки, а также обеспечивает как сохранение профессионального уровня, так и наращивание необходимых знаний.

В силу массовости персонала первой ступени управления, специалистов и рабочих кадров наиболее продуктивными способами внутрифирменного обучения будут те, которые базируются на широком использовании компьютерных технологий, особенно в сочетании с активными методами. Именно широкое использование игровых технологий и разбор практических ситуаций в сочетании с эффективными современными дидактическими и методологическими возможностями персональных компьютеров должны стать основой нового подхода в дополнительном образовании руководящих работников среднего звена управления. Очевидно, что одной из основных форм должно стать обучение по возможности совмещенное с рабочим местом. Технологии повышения профессионального уровня, базирующиеся в основном на освоении теоретических основ по тому

или иному направлению, не могут дать аналогичных по значимости результатов, так как они связаны с отрывом персонала от производства как во времени и в пространстве, так и в сфере рассматриваемых задач.

С позиции деятельностного подхода качество образования можно определить как меру соответствия результатов развития личности обучающихся в конце определенного периода возможностям для развития, содержащимся в культуре и экономике данного производства и данной профессии.

При таком подходе принципиально изменяется понимание задач внутрифирменного обучения. С позиции деятельностного подхода в процессе профессионального образования у слушателей должны развиваться способности быть субъектом как минимум трех видов деятельности: профессиональной, инновационной и саморазвития.

Поскольку целью системы дополнительного профессионального образования, частью которого представляется внутрифирменное обучение, является непрерывное совершенствование уровня подготовки персонала и адаптация к изменяющимся условиям деятельности, говоря об оценке качества внутрифирменного обучения, мы подразумеваем оценку эффективности перехода обучаемых из одного состояния в другое. Поэтому необходимы новые критерии качества – критерии эффективности перехода, которые оценивают затраты, время подготовки, возможность адаптации процесса обучения к начальному уровню обучающегося и к конечным требованиям.

В современных экономических условиях актуальным является совершенствование квалификации специалистов по перспективным направлениям подготовки, переподготовки и повышения квалификации кадров XXI века. Система дополнительного профессионального образования АлтГТУ, базируясь на потенциале профессорско-преподавательского состава университета, с привлечением высококвалифицированных специалистов практиков ведет подготовку работников жилищно-коммунального хозяйства, строительства, транспортной отрасли, переработчиков сельскохозяйственного сырья, специалистов по цифровым нанотехно-

логиям, современных электронщиков, специалистов по новым материалам [2].

Приоритетными направлениями развития образовательных программ подготовки специалистов для современных отраслей экономики являются: информационно-телеком-муникационные системы; нанотехнологии; специальная техника; рациональное природопользование; транспортные системы; энергоэффективность и энергосбережение; безопасность в сферах информации, экономики, транспорта и др.

Следуя тенденциям упреждения проблем с занятостью и трудоустройством, в настоящее время работающие специалисты, студенты помимо основной деятельности и учебы охотно приобретают вторые (а в отдельных случаях и третьи) профессии. Это дает возможность повысить свой профессиональный уровень, трудоустроиться и в перспективе продвинуться по карьерной лестнице.

Гармоничное и успешное функционирование и развитие системы ДПО существенным образом зависит от того, насколько чутко оно реагирует на современные запросы и требования предприятий, отраслей экономики и заинтересованных граждан в новых знаниях. Концепция современного образования рассматривается в настоящее время, как предметность начального, среднего, высшего и послевузовского профессионального образования. Как показывает практика, наиболее эффективной формой подготовки специалистов адаптированных к реальному сектору экономики является их обучение в системе ДПО [3].

Это положение обусловлено возможностью гибкого реагирования системы ДПО на происходящие изменения, посредством развития научно-методического и информационного обеспечения ее деятельности. В этом направлении создаются адаптированные к современным условиям программы повышения квалификации и профессиональной переподготовки кадров.

В настоящее время все большую популярность и востребованность приобретают такие формы образовательного процесса как дистанционное и сетевое обучение. Для реализации этой формы обучения человеку требуется доступ к компьютеру и интернету, что

ДОПОЛНИТЕЛЬНОЕ ПРОФЕССИОНАЛЬНОЕ ОБРАЗОВАНИЕ, КАК ФАКТОР РАЗВИТИЯ РЫНОЧНОЙ ЭКОНОМИКИ

позволяет ему воспользоваться образовательными услугами [3].

Главной целью образовательного процесса является подготовка высококвалифицированных специалистов, использующих новые наукоемкие технологии, способных на профессиональном уровне решать производственные задачи по повышению эффективности трудовой деятельности.

Выполнение профессиональных задач напрямую сопряжено со знаниями, полученными в результате подготовки специалиста. В свою очередь обеспечение необходимых знаний, навыков и умений достигается грамотным проектированием учебного процесса. Под этим подразумевается не только выполнение требований государственного образовательного стандарта и разработка рабочих учебных планов, но и взаимосвязь всех изучаемых дисциплин с целью усвоения вышеперечисленных требований. Учебный план для специалистов, повышающих свою квалификацию, содержит комплекс взаимосвязанных дисциплин теоретического и прикладного значения, позволяющих успешно решать практические задачи производственной и управленческой деятельности.

Для обеспечения качества подготовки специалиста образовательная программа содержит общеобразовательные, общепрофессиональные и специальные дисциплины. Такая расширенная конфигурация учебного плана продиктована, прежде всего, стремлением обеспечить системную подготовку специалиста с ориентацией на потребителя. Однако, основой образовательного процесса является изучение специальных дисциплин, объединенных в соответствующие разделы.

Обучающиеся проявляют высокую требовательность к содержанию образовательных программ, уровню преподавания, наличию методической литературы, использованию в учебном процессе современных средств и нестандартных форм обучения: компьютерной техники, проведения “круглых столов”, собеседований, обмена мнениями и др. В соответствии с этими требованиями обновляется материальная база, переоборудуются аудитории, преподаватели осваивают новые формы обучения, разрабатывают методическую литературу, применяют на занятиях раздаточный материал.

Особенностью профессиональной переподготовки специалистов является то, что обучающиеся имеют различную базовую подготовку: от гуманитарной до технической, что накладывает отпечаток на формирование процесса обучения. В этом случае требуется индивидуальный подход к каждому слушателю с назначением дополнительных занятий, консультаций с целью выравнивания знаний, подтягивания его к уровню изучаемой дисциплины образовательной программы.

В период обучения слушатели сдают дисциплинарные экзамены, зачеты, выполняют контрольные и курсовые работы. По итогам обучения разрабатывают выпускную квалификационную работу в соответствии с установленными требованиями.

Дальнейшее совершенствование образовательных программ и процесса обучения основывается на принципах совместной деятельности, опоры на опыт обучающихся, индивидуализации и системности обучения. Стратегическим становится принцип элективности обучения, предполагающий предоставление обучающемуся высокой степени свободы в выборе целей, содержания, форм, методов и сроков обучения.

В основе образовательного процесса, в соответствии с концепцией непрерывного образования взрослых, должен находиться деятельностный подход. В этой методологии активизация учебного процесса выступает в качестве основополагающего принципа, пронизывающего собой все формы учебной деятельности, как аудиторные, так и внеаудиторные, включая самостоятельную работу обучающихся с методической литературой. Последовательно сменяющиеся учебные ситуации образуют информационно-деятельностную структуру дидактического процесса, создают инновационную образовательную среду, тем самым обуславливают разнообразные способы учебно-познавательной деятельности, методы и формы организации учебного процесса [4].

Активизация учебного процесса на основе деятельностного подхода, который в отличие от традиционного знаниевого находит свое выражение в применении различного рода тренингов и игровых методов обучения: деловых, организационно-деятельностных, инновационных игр, осно-

ванных на принципе «от деятельности к знанию». Это позволяет решать вопросы мотивации и самоопределения обучающихся, передачи им знаний, умений и навыков, контроля процесса обучения и его корректировки, а также обеспечивает как сохранение профессионального уровня, так и наращивание необходимых знаний.

С позиции деятельностного подхода качество образования можно определить как меру соответствия результатов развития личности обучающихся в конце определенного периода возможностям для развития, содержащимся в культуре и экономике данного производства и данной профессии.

При таком подходе принципиально изменяется понимание задач профессионального обучения взрослых. С позиции деятельностного подхода в процессе профессионального образования у слушателей должны развиваться способности быть субъектом как минимум трех видов деятельности: профессиональной, инновационной и саморазвития.

Поскольку целью системы дополнительного профессионального образования, является непрерывное совершенствование уровня подготовки персонала и адаптация к изменяющимся условиям деятельности, говоря об оценке качества дополнительного образования, подразумевается оценка эффективности перехода обучаемых из одного состояния в

другое. Поэтому необходимы новые критерии качества – критерии эффективности перехода, которые оценивают затраты, время подготовки, возможность адаптации процесса обучения к начальному уровню обучающегося и к конечным требованиям, главным образом рынка труда.

В научно-методическом обеспечении системы дополнительного образования сегодня важно использовать опыт и наработки, которые имеются в других вузах и образовательных учреждениях ДПО. Такой подход направлен на обеспечение высокого качества формирования и реализации образовательных программ в системе дополнительного образования. Главные достоинства использования объединенных образовательных ресурсов заключаются в совместном учебно-методическом, материально-техническом и кадровом обеспечении дополнительного образования, как в составе университетского комплекса, так и в регионе. При этом становится возможным в реализации одной программы объединить современное содержание, лучшие педагогические силы и передовые образовательные технологии.

Шапошников Юрий Андреевич – доктор технических наук, профессор

Список литературы

1. . Об образовании в Российской Федерации [Текст] : ФЗ РФ от 29 декабря 2012 г. № 273-ФЗ.
2. Шапошников, Ю. А. Формирование кадрового потенциала через систему дополнительного профессионального образования [Текст] / Ю. А. Шапошников // Ползуновский альманах. – № 4. – Барнаул : Изд-во АлтГТУ, 2009. – С. 76 – 77.
3. Шапошников, Ю. А. Совершенствование качества дополнительного профессионального образования посредством сетевых и дистанционных технологий [Текст] / Ю. А. Шапошников // Гарантии качества профессионального образования : тез. докл. международной научно-практической конф. – Барнаул : Изд-во АлтГТУ, 2014. – С. 32–33.
4. Левина, М. М. Деятельностный подход к профессиональному образованию как дидактическое условие развития профессиональной самоидентификации студентов [Текст] / М. М. Левина // Педагогическое образование и наука. – № 11. – 2011. – С. 4–8.

ADDITIONAL PROFESSIONAL EDUCATION, AS A FACTOR OF MARKET ECONOMY DEVELOPMENT

Yu.A. Shaposhnikov

Polzunov Altai State Technical University
Barnaul, Russia

Abstract

Highly qualified specialists in the modern market economy are the determining factor of its development, their role will continue to grow. A specialist who meets modern requirements should have a broad outlook of knowledge and promising thinking; own advanced technologies using information and digital capabilities. In this regard, it is necessary to use a continuous trajectory of the educational process, which provides training of specialists in accordance with the educational state standards and the needs of industries in highly qualified specialists.

Key words:

industries, economics, education, innovative technologies, skilled personnel, educational trajectories, continuous professional education, activity approach, quality criteria.

References:

1. Ob obrazovanii v Rossijskoj Federacii [Tekst] : FZ RF ot 29 dekabrya 2012 g. № 273-FZ.
2. SHaposhnikov, YU. A. Formirovanie kadrovogo potenciala cherez sistemu dopolnitel'nogo professional'nogo obrazovaniya [Tekst] / YU. A. SHaposhnikov // Polzunovskij al'manah. – № 4. – Barnaul : Izd-vo AltGTU, 2009. – S. 76 – 77.
3. SHaposhnikov, YU. A. Sovershenstvovanie kachestva dopolnitel'nogo professional'nogo obrazovaniya posredstvom setevyh i distancionnyh tekhnologij [Tekst] / YU. A. SHaposhnikov // Garantii kachestva professional'nogo obrazovaniya : tez. dokl. mezhdunarodnoj nauchno-prakticheskoy konf. – Barnaul : Izd-vo AltGTU, 2014. – S. 32–33.
4. Levina, M. M. Deyatel'nostnyj podhod k professional'nomu obrazovaniyu kak didakticheskoe uslovie razvitiya professional'noj samoidentifikacii studentov [Tekst] / M. M Levina // Pedagogicheskoe obrazovanie i nauka. – № 11. – 2011. – S. 4–8.

РАЗДЕЛ 5. ФИЛОСОФСКИЕ И СОЦИОЛОГИЧЕСКИЕ ПОДХОДЫ В ИССЛЕДОВАНИИ СОЦИАЛЬНЫХ ПРОБЛЕМ

УДК 415. 61

ОСНОВАНИЯ МЕЛИОРАТИВНОЙ И ПЕЙОРАТИВНОЙ ЭМОЦИОНАЛЬНОЙ ОЦЕНКИ ЛИЦА В АНГЛИЙСКОМ СЛЕНГЕ

Н. Ю. Бухнер

Алтайский государственный технический университет им. И. И. Ползунова
Барнаул, Россия

И. Ю. Колесов

Алтайский государственный педагогический университет
Барнаул, Россия

Резюме

В статье рассматривается английский сленг, как отражение языковой картины мира с антропологической и лингвопрагматической точек зрения. Эмоционально-оценочная составляющая рассматривается через анализ лексико-семантической и тематической структуры сленга, что позволяет выделить основания для эмоциональной оценки лица. Материалом для исследования стал онлайн-словарь английского сленга. Выделены три группы сленгизмов: мелиоративные, пейоративные и нейтральные или амбивалентные. Определены основания для оценки: оценка в целом – хороший/плохой, внешний вид, коммуникабельность, положение в группе, умственные и интеллектуальные способности, а также внутренние качества человека. Выявлено, мелиоративная оценочность преобладает в английском сленге при оценке лица.

Ключевые слова:

оценка, сленг, основание оценки, мелиоративная оценка, пейоративная оценка.

Язык можно представить в виде системы, включающей в себя различные взаимосвязанные фрагменты, отражающие картину мира отдельного человека, группы, общества в целом. Являясь не только средством общения, но и отражения объективно существующей реальности язык служит для выражения эмоциональной оценки, отношения и определенного присваиваемого значения предмету. В. Н. Степанов и П. С. Ухова отмечают, что оценочность является "одним из важных аспектов взаимодействия действительности и человека и отражения этого взаимодействия в языке" [1, с. 17]. Свидетельством связи эмоциональной и оценочной

функций языка является наличие закрепленной в семантике слов отношений, чувств субъекта речи к оцениваемому объекту. Развитие идеи о связи эмоций и оценки можно проследить в свете антропоцентрического подхода в работах по психологии, философии, и лингвопрагматического подхода в лингвистике в трудах таких ученых как Ю. Д. Апресян, И. В. Арнольд, Н. Д. Арутюновой, В. М. Богуславского, Е. Ю. Бульгиной, Л. М. Васильева, Н. А. Лукьяновой, М. С. Ретунской, В. Н. Телия, В. К. Харченко, О. Чернейко, В. И. Шаховского, Д. В. Шмелева и др. Как отмечает в своей работе С. В. Лескина "Эмоциональный компонент значения

ОСНОВАНИЯ МЕЛИОРАТИВНОЙ И ПЕЙОРАТИВНОЙ ЭМОЦИОНАЛЬНОЙ ОЦЕНКИ ЛИЦА В АНГЛИЙСКОМ СЛЕНГЕ

отражает факт эмоционального переживания субъектом определенного явления действительности; оценочный компонент, как правило, связанный с эмоциональным, заключается в выражении одобрительной или неодобрительной оценки предмета речи; интенсивный/экстенсивный компонент значения отражает степень проявления действия, признака" [2, с. 1404]. Эмоциональная оценка это "эмотивное отношение субъекта речи к обозначаемому, выдаваемое за признак оцениваемого объекта» [3, с. 79].

Эмоция и оценка имеют выражения в разных формах и средствах языка, однако, по нашему мнению, в неформальной речи, сленговых выражениях обретают свойственную только социально сниженным формам остроту и подвижность. Сленговые выражения являются одним из средств выражения субъективного отношения, приписывания ценности / антиценности "некоторому объекту путем выражения положительной или отрицательной оценки" [1, с. 17]. Термин "оценка" может иметь различную коннотацию. В. И. Банару в своей работе "Оценка, модальность, прагматика" интерпретирует оценку, как "термин, отражающий результативный аспект процесса установления отношения между субъектом оценки и ее предметом; причем в класс предметов оценки включаются не только ценности, имеющие для субъекта положительную значимость, но и нулевые и отрицательные ценности, что доказывает общую относительность этого понятия" [4, с. 14]. В. Н. Степанов и П. С. Ухова, исследуя оценочный потенциал французского студенческого сленга, трактуют понятие оценка как "интеллектуально-психический акт, выявляющий положительное или отрицательное отношение субъекта к объекту, с точки зрения соответствия или несоответствия его качеств и свойств ценностным критериям, принятым в обществе (или более узко – в кругу посвященных лиц), а также некий выразитель этических, моральных и эмпирических норм, установленных ее адресантами" [1, с. 18]. Анализируя указанные высказывания можно отметить, что как в первом, так и во втором случае авторы акцентируют, что оценка возникает в результате определенного взаимодействия, установления отношения

между объектом и субъектом оценки, то есть оцениваемым становится предмет, человек или явление, имеющие значимость. При этом В. И. Банару выделяет три типа значимости: положительную, нулевую и отрицательную, а В. Н. Степанов говорит о полярности оценок и выделяет положительное и отрицательное отношение, вводя в определение понятие нормы.

По сути, оценка и является субъективным признаком значимости и имеет такие компоненты как: субъект, объект основание и характер [5]. Для нашего исследования именно *основание оценки* является наиболее интересным компонентом для исследования. В. В. Сутужко под основанием оценки в работе "Основания оценки в различных сферах бытия и сознания" понимает мотивацию или "оценочный признак, то, с точки зрения чего производится оценивание" [5, с. 11]. Он выделяет внутренние и внешние основания оценки, отмечая, что "внутренние основания выражают эмоциональную сферу субъекта, его чувства, ощущения, положительные и отрицательные эмоции, связанные с психической сферой симпатий и антипатий", а "внешние основания ориентированы на когнитивную сферу, они отражают знания субъекта, формируемые отношением ментальной и социальной природы окружающей человека действительности" [5, с. 11]. В своей работе под основаниями оценки лица мы будем понимать обобщенные внешние и внутренние качества личности, располагающиеся в двух направлениях по шкале хорошо/плохо, между ними расположена зона нейтрального.

С точки зрения лингвистики интегративным признаком, объединяющим лексические единицы, выражающие сему "оценка человека", является значение "положительная или отрицательная оценка человека" или "наличие в коннотативном значении элемента оценки человеческих качеств" [6, с. 125]. Как отмечает Т. В. Кара-Казарьян "эмоционально-оценочная лексика, выражающая эмотивную оценку человека, в отличие от рациональной, всегда представляет собой более сложное явление", в связи с тем, что "предметно-логическая сема «оценка» в таких случаях сопровождается коннотативной семой «эмотивность», так как рациональная

оценка получает эмоциональное осмысление" [7, с. 151], что подтверждает указанный нами выше тезис о связи оценки и эмоций.

Относительно выражения оценки в лингвистике также хотелось бы отметить мысль И. В. Арнольд, которая в своих работах выделяет лексику эмоционально-нейтральную и эмоционально-окрашенную. С. Д. Лескина в своей работе "Фразеологические эмотивы положительной и негативной коннотаций как средство трансляции эмотивных ситуаций эмпатии и конфликта (на примере русских и английских единиц)" отмечает, что "с точки зрения эмоционально-экспрессивной окрашенности, вся фразеология делится на две группы: нейтральную, не обладающую коннотативными значениями, и экспрессивно-окрашенную" [2, с. 1405]. Подобную мысль встречаем в работе Е.В. Коваленко "языковая оценка в зависимости от ее природы и характера может быть трех видов: мелиоративной (положительной), пейоративной (отрицательной) и нейтральной (нулевой) [8, с. 4]. Некоторые авторы (Е. В. Коваленко, Ю. Е. Ларина, Н. А. Стадульская) противопоставляют мелиоративную оценку пейоративной, другие (С. Д. Лескина, Н. Б. Савинкина, Н. П. Шibaева) отмечают, что "противопоставление пейоративного мелиоративному не является корректным... мелиоративная оценка является оценкой положительной полярности... противопоставление мелиоративного пейоративному может рассматриваться как противопоставление целого (мелиоративная оценочность как положительная) части (пейоративной оценочности как составляющей негативно-оценочного пласта), пейоративное значительно уже негативного, которое и является противопоставлением мелиоративному" [9, с. 272]. Не вдаваясь в тонкости соотношения мелиоративного и пейоративного нам хотелось бы подчеркнуть, что причиной оценки являются определенные эмоции, в результате которых появляется фразеологическое реагирование на внешние ситуации, в качестве важнейшего свойства оценки можно отметить "ее ориентация на норму и на оценочные стереотипы, то есть на социальное представление о том, что такое хорошо и плохо для данного объекта" [10], а выражает оценка – эмоциональное отноше-

ние говорящего – эмоции одобрения/неодобрения.

Таким образом, мелиоративность – это положительная эмотивно-оценочная квалификация именуемого объекта, а пейоративность – это критическая квалификация именуемого объекта, "лексические единицы со значением пренебрежительности, неодобрительности, презрительности, уничижительности, выражающие неодобрение, критику, порицание представителям социума, чье поведение, поступки или личностные качества выражают явное отклонение от моральных, социальных и этических норм, принятых в данном обществе" [9, с. 275].

Как и другие оценочные выражения, сленговые выражения всегда направлены на субъект и ценность (или антиценность) некоторого объекта путем выражения положительной или отрицательной оценки средствами своего особого языка [1, с. 20]. Сленг – это отражение определенной языковой картины мира. Как отмечает М. М. Маковский "сленг – это исторически сложившаяся на базе английских территориальных диалектов различных регионов и других наиболее древних языковых элементов и в большей или меньшей степени общая всем носителям языка лингво-социальная норма, которая реализуясь на уровне разговорной речи (фонетика, грамматика, лексика) генетически и функционально отлична от жаргонных и профессиональных элементов языка; семантика сленговых систем не всегда восходит к стилистическому переосмыслению, а слова сленга не обязательно используются для создания стилистического эффекта" [11, с. 23].

Н. В. Кривова в своей работе "Сленг в английском языке" отмечает основные черты сленга: это неформальный язык, эмоционально окрашен, характерен для устной речи, имеет специфику использования определенной группой людей (например, представителей определенной возрастной или профессиональной группы) [13, с. 129]. В посвященной изучению сленга работе М. М. Маковского "Английские социальные диалекты (онтология, структура, этимология)" автор (М. М. Маковский) высказывает мысль о неразрывности сленга и языковой нормы, дает определение понятия "норма" в языке и

ОСНОВАНИЯ МЕЛИОРАТИВНОЙ И ПЕЙОРАТИВНОЙ ЭМОЦИОНАЛЬНОЙ ОЦЕНКИ ЛИЦА В АНГЛИЙСКОМ СЛЕНГЕ

признаки языковой нормы. Особенно отмечает динамический подход к норме, рассматриваемый в работах Л. И. Скворцова и тезис Н. Н. Семенюк, о том, что "норма присуща любой форме существования языка, в том числе и диалектам" [12, с. 15]. Соотнесение нормы и языка, в том числе сленга, возможно, так как для того и другого явления характерны вариативность и изменчивость, появление новых и утрата старых значений. Важным показателем вхождения лексических единиц в систему языка, их переход в "языковую норму" становится их регистрация лексикографическими источниками – словарями и справочниками [11, с. 31]. Далее в работе будут представлены результаты исследования, целью которого было выявить основания оценки лица в английском сленге на основе метода контент-анализа, позволяющего провести качественно-количественный анализ содержания текстовых массивов с целью последующей интерпретации выявленных числовых закономерностей документов. Материалом для исследования стал онлайн-словарь английского сленга (The Online Slang Dictionary (American, English, and Urbanslang – <http://onlineslangdictionary.com>)).

Классическая форма деления сленга в науке представляет его дихотомия, т.е. деление оценок на положительные и отрицательные. Однако, это возможно не всегда. Как отмечают В. Н. Степанов и П.С. Ухова, сленговый материал может быть разделен на 4 группы: 1) сленговые единицы, выражающие положительную оценку; 2) единицы, выра-

жающие отрицательную оценку; 3) нейтральные в оценочном выражении единицы; 4) единицы с амбивалентным оценочным смыслом [1, с. 20]. Другим основанием для классификации оценок лица в языке служит эмоционально-оценочная характеристика человека. Так, на основании "анализа семантики оценочных именовании человека" Н. В. Хохлова и Е. Н. Истомина выделили следующие "лексико-семантические группы: 1) именовании, описывающие определенные черты характера, личностные свойства; 2) именовании, выделяющие яркую, бросающую черту внешности, заметный физический недостаток или, наоборот, подчеркивающие красоту человека; 3) именовании, указывающие на социальное и экономическое положение объекта оценки; 4) именовании, характеризующие умственные способности человека; 5) именовании, указывающие на жизненный опыт человека, его профессиональные навыки и отношение человека к труду; 6) именовании, обозначающие особенности характера человека в связи с местом его жительства [6].

Анализируя онлайн-словарь для поиска нами были использованы словосочетания "Good Qualities", "Bad Qualities" и "Other Qualities". Сразу обратил на себя внимание тот факт, что в данном словаре мелиоративные сленгизмы количественно преобладают над пейоративными – 628 и 567 соответственно, сленгизмы, включенные в категорию "Other Qualities" являются по сути нейтральными или амбивалентными, их число составляет 308 (таблица 1).

Таблица 1 – Категории сленговых единиц

Good Qualities	Bad Qualities	Other Qualities
1. Attractive (42 terms) 2. Brave (11) 3. Easy, simple (15) 4. Fast, quick, quickly (28) 5. Friendly, outgoing (1) 6. Good, okay, cool, awesome, fun (404) 7. Good tasting, tasty, yummy (5) 8. Helpful (1) 9. Impressive (25) 10. Important, a priority (12) 11. Innocent, not responsible (8) 12. Intelligent, smart (19) 13. Interesting (6) 14. Masculine (2) 15. Muscular (18) 16. Proper, acceptable (1) 17. Pure (1) 18. Real, genuine (2) 19. Relaxing (2) 20. Sane (2) 21. Skill, skilled, talent, talented (31) 22. Strong (1) 23. Stylish, styling (19) 24. Successful (15) 25. Well-known, popular (12) 26. Without conflict (1)	1. Bad in general (155) 2. Boring (24) 3. Broken (78) 4. Cold (11) 5. Corny (7) 6. Counterfeit (2) 7. Crazy, insane, weird, strange (93) 8. Cruel (1) 9. Dangerous (5) 10. Demanding (1) 11. Denial, oblivious (3) 12. Dramatic (2) 13. Egotistical (1) 14. Forbidden (1) 15. Gross, disgusting, creepy (29) 16. Hard, confusing, difficult, a problem (42) 17. Inexperienced (9) 18. Insubordinate, disrespectful (6) 19. A mess (23) 20. Overweight, fat (12) 21. Picky, strict (2) 22. Satanic (1) 23. Sexually inexperienced, virgin (4) 24. Stingy or greedy (9) 25. Suspicious, immoral, illegal (9) 26. Unattractive, ugly (65) 27. Unimportant, useless (16) 28. Unintelligent, dumb (26)	1. Big, large (13) 2. Busy (7) 3. Large breasted (10) 4. Low priority (2) 5. Lost, missing, misplaced (2) 6. Not present, away (6) 7. On (one's) own (1) 8. Naked, unclothed, to disrobe (22) 9. Pregnant (11) 10. Present, near, directly (3) 11. Promiscuous (60) 12. Quiet, secret (7) 13. Sexually adventurous (5) 14. Small (9) 15. Small breasted (5) 16. Very, extremely, completely, in a grand way (70) 17. Wild, ridiculous, extreme (27)

Некоторые слова попадают в несколько групп одновременно, например *kosher* – отнесено и в группу *good, okay, cool, awesome, fun* и в *proper, acceptable*, а также в *real, genuine*.

Проанализируем основания для категоризации в первой группе – *Good Qualities* – Положительные качества. Всего выделено 26 категорий сленгизмов, выражающих положительные человеческие качества. Наибольшую группу составляют сленгизмы, отнесенные к категории "Хороший, крутой, веселый (хороший в "целом)". Например: *Obama is a chill president. I've had lean times but now I'm fat.* Их число составило 404, то есть большая часть мелиоративных сленгизмов направлена на выражение общей положительной оценки человека и его качеств в языке.

Оставшиеся категории сленгизмов нами были отнесены к следующим группам оснований:

1) Внешний вид человека: *привлекательный* – *Attractive* (42), *яркий* – *Impressive* (25), *стильный, модный* – *Stylish, styling* (19), *мускулистый* – *Muscular* (18), *приятный* – *Good tasting, tasty, yummy* (5), *мужественный* *Masculine* (2): *That guy is a blaze! Wow! Have you seen her new pics? She is DDG.;*

2) Коммуникабельность: *легкий, естественный* – *Easy, simple* (15), *дружелюбный, отзывчивый* – *Friendly, outgoing* (1), *неконфликтный* – *Without conflict* (1): *Man, that climb was gravy. He's the Garfunkel in that relationship;*

3) Умственные и интеллектуальные способности: *талантливый* – *Skill, skilled, talent, talented* (31), *умный* – *Intelligent, smart* (19), *интересный* – *Interesting* (6), *здоровомыслящий*

ОСНОВАНИЯ МЕЛИОРАТИВНОЙ И ПЕЙОРАТИВНОЙ ЭМОЦИОНАЛЬНОЙ ОЦЕНКИ ЛИЦА В АНГЛИЙСКОМ СЛЕНГЕ

– Sane (2), *умелый*: He's a real bullshit **artist**. That guitarist is **beastly**! Her Google-fu is strong (suffix fu) He's an **ubercarpenter**;

4) Положение в группе: *успешный* – Successful (15), *важный, приоритетный* – Important, a priority (12), *известный, популярный* – Well-known, popular (12): He's a **baller**. He's my **baby**. The Jones account is now **on the front burner**;

5) Внутренние качества человека: *быстрый* – Fast, quick, quickly (28), *храбрый, смелый* – Brave (11), *наивный* – Innocent, not responsible (8), *расслабленный* – Relaxing (2),

искренний – Real, genuine (2), *шустрый, готовый прийти на помощь* – Helpful (1), *правильный* – Proper, acceptable (1), *непорочный* – Pure (1), *сильный* – Strong (1): He gets mad **at the drop of a hat**. I'll see you later. I gotta **book it** - I'm late for the bus. I've been **clean** for three months.

Проведя мультипликативный сравнительный анализ категорий, составляющих указанные основания, можно сделать вывод о степени значимости для выражения и эмоциональной оценке в сленге тех или иных качеств лица (диаграмма 1).



Диаграмма 1 – Основания мелиоративной оценки лица в английском сленге

Так, наиболее важным для выражения в сленге является такое основания оценки, как хороший "в целом". Далее по значимости следуют внешний вид, умственные и интеллектуальные способности, внутренние качества, положение в группе и коммуникабельность.

Вторая группа – Bad Qualities – включает сленговые слова, отражающие отрицательные качества человека. Основанием наибольшего количества сленгизмов служит общая негативная оценка лица, его качеств в целом – "Плохой" (Плохой в целом) – 155: He's a funny **bugger** isn't he? You stupid **hooker**! Оставшиеся основания для

категоризации пейоративных сленговых слов можно отнести к следующим группам:

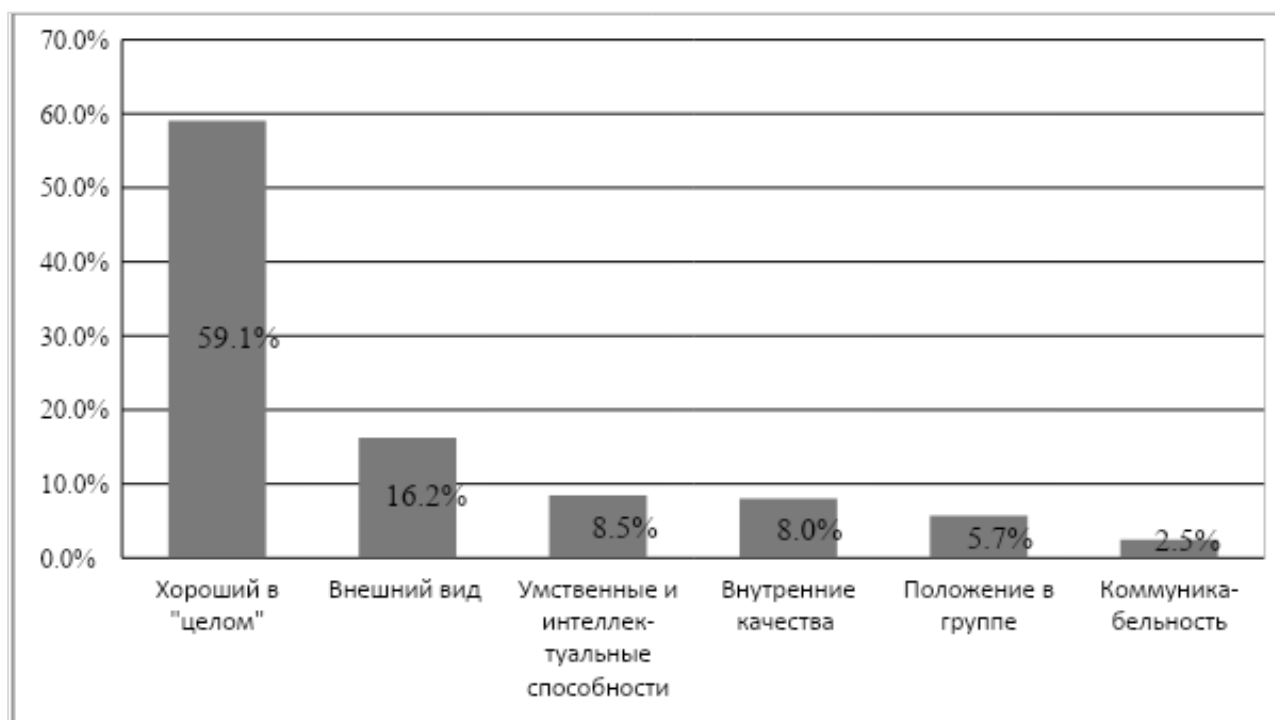
1) Внешний вид человека: *непривлекательный, неприятный* – Unattractive, ugly (65), *мерзкий, отвратительный жуткий* – Gross, disgusting, creepy (29), *толстый* – Overweight, fat (12): That **bugaboo** paged me twelve times! My god, that guy is **butt**.;

2) Коммуникабельность: *сложный, проблемный* – Hard, confusing, difficult, a problem (42), *истеричный* – Dramatic (2): That man is such a **dong**. God, he's being so **emo**.;

3) Умственные и интеллектуальные способности: *сумасшедший, странный* – Crazy,

insane, weird, strange (93), *тупой, невежественный* – Unintelligent, dumb (26), *неопытный* – Inexperienced (9), *банальный* – Corny (7), *рассеянный* – Denial, oblivious (3) I wouldn't ask him, he's a **404**. Wh4t @ **b4k4!** She looks like a **bimbo**;

4) Положение в группе: *неуважаемый* – Unimportant, useless (16), *неподчиняющийся никому, неуважающий никого* – Insubordinate, disrespectful (6), *запрещенный* – Forbidden (1): That little **piss-ant** keeps sticking his nose where it doesn't belong. Man, that mechanic fixed my car all **mickey mouse**;

5) Внутренние качества человека: *сломанный* – Broken (78), *скучный* – Boring (24), *беспорядочный* – Amess (23), *равнодушный* –

Cold (11), *скупой, жадный* – Stingy or greedy (9), *безнравственный* – Suspicious, immoral, illegal (9), *опасный* – Dangerous (5), *притворный, неискренний* – Counterfeit (2), *жестокий* – Cruel (1), *требовательный* – Demanding, *эгоистичный* – Egotistical (1), *придирчивый, строгий* – Picky, strict (2), *жестокий, злобный* – Satanic (1): He totally **blew up** at me after I wrecked his car. Don't talk to him, he's **bogus**.

Проведя мультипликативный сравнительный анализ категорий, составляющих указанные основания, можно сделать вывод о степени выраженности и соответственно значимости эмоциональной оценки в сленге тех или иных отрицательных качеств лица (диаграмма 2).



Диаграмма 2 – Основания пейоративной оценки лица в английском сленге

При сравнении оснований для мелиоративной и пейоративной оценки лица обращает на себя внимание тот факт, что в первом случае наибольшее значения имеет выражение в языке оценки лица в целом, а во втором случае более важна оценка внутренних качеств человека и лишь затем оценка лица в "целом", а также его умственных и интеллектуальных способностей. Другими словами, пейоративность более подробна и ориентируется, прежде всего, на конкретные основания нежели мелиоративность.

Третья группа – **Other qualities** – включает сленговые слова, имеющие амбивалентное или нейтральное значение. Группируя категории, указанные в словаре нами были определены такие основания как внешний вид, положение в группе, внутренние качества.

1) Внешний вид: большой (рост, вес и.т.д.) – Big, large (13), *большая грудь* – Large breasted (10), *маленькая грудь* – Small breasted (5), *носящий открытую одежду, обнаженный* – Naked, unclothed, to disrobe (22), *беременная* – Pregnant (11) *маленький* – Small (9),

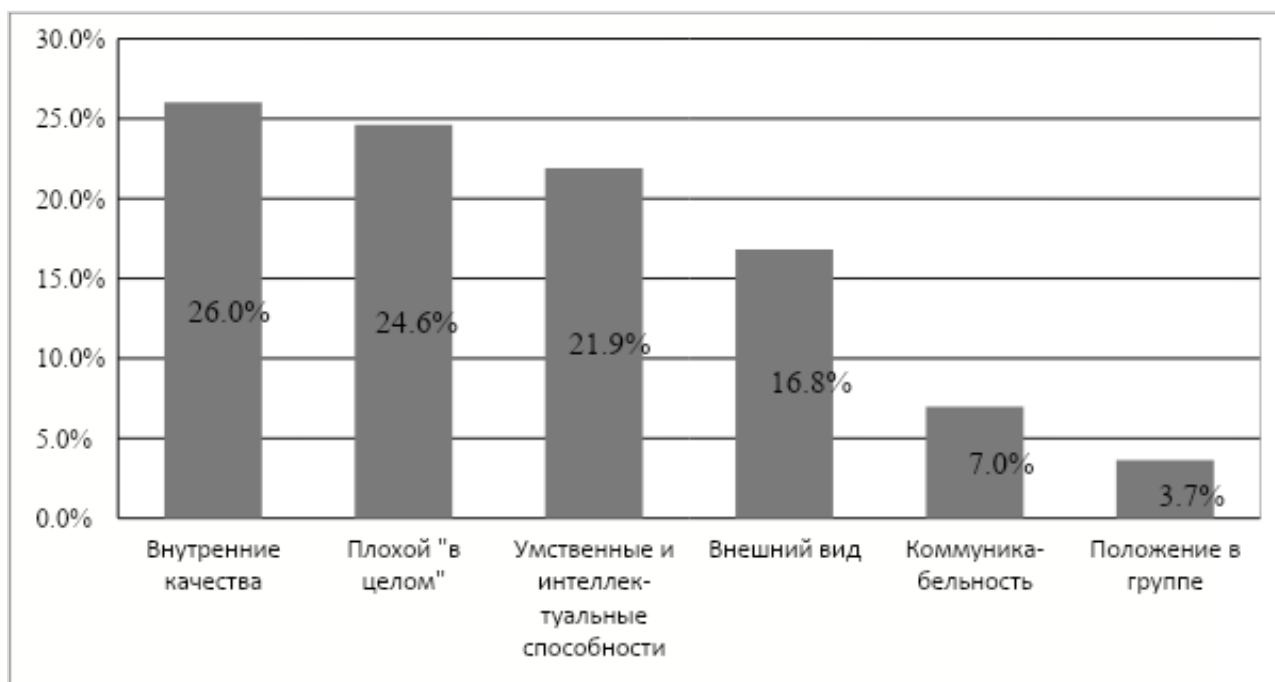
ОСНОВАНИЯ МЕЛИОРАТИВНОЙ И ПЕЙОРАТИВНОЙ ЭМОЦИОНАЛЬНОЙ ОЦЕНКИ ЛИЦА В АНГЛИЙСКОМ СЛЕНГЕ

сексуально раскрепощенный – Sexually adventurous (5): Damn she has some nice **fun bags**. The guests at the pool party were dressed in their **birthday suits**;

2) Положение в группе: *непользующийся уважением и приоритетом* – Low priority (2), *находящийся поблизости* – Present, near, directly (3): Look, right now he's on the **back burner**; I don't have the time for him.;

3) внутренние качества: *потерянный* – Lost, missing, misplaced (2), *отсутствующий* – Not present, away (6), *собственник* – On (one's) own (1), *неразборчивый* – Promiscuous (60), *живой, занятой* – Busy (7), *тихий* – Quiet, secret (7), *бешеный, экстремальный* – Wild, ridiculous, extreme (27), *стремящийся к крайностям, "черезчур"* – Very, extremely, completely, in a grand way (70): She's been **MIA** since the bar last night. That guy went **balls to the wall** to win that race.

Таким образом, сленг имеет большой оценочный потенциал, включая в себя как

выраженно оценочные (мелиоративный и пейоративные), так и нейтрально оценочные единицы. Выявлено, мелиоративная оценочность преобладает в английском сленге при оценке лица. Наибольшее значение при оценке имеют такие основания, как: *оценка в целом* – хороший/плохой, *внешний вид, коммуникабельность, положение в группе, умственные и интеллектуальные способности*, а также *внутренние качества*, представляющие собой совокупность положительных и отрицательных (моральных/аморальных, нравственных / безнравственных), качеств, определяемых картиной мира человека и формирующих его отношение к внешним объектам.

Бухнер Наталия Юрьевна – кандидат социологических наук, доцент

Колесов Игорь Юрьевич – доктор филологических наук, доцент

Список литературы

1. Степанов, В. Н. Оценочный потенциал французского студенческого сленга [Текст] / В. Н. Степанов, П. С. Ухова // Иностранные языки в высшей школе. – 2016. – № 4(39). – С. 17–25.
2. Лескина, С. В. Фразеологические эмотивы положительной и негативной коннотаций как средство трансляции эмотивных ситуаций эмпатии и конфликта (на примере русских и английских единиц) [Текст] / С. В. Лескина // Вестник Башкирского университета. – 2009. – Т. 14. – № 4. – С. 1404–1407.
3. Артемова, А. Ф. Очерки английской фразеологии [Текст] / А. Ф. Артемова. – Пенза, 1998. – С. 79.
4. Банару, В. И. Оценка, модальность, прагматика [Текст] / В. И. Банару // Языковое общение: единицы и регулятивы : межвуз. сб. науч. тр. – Калинин, 1987. – С. 14.
5. Сутужко, В. В. Основания оценки в различных сферах бытия и сознания [Текст] / В. В. Сутужко // Вестник Челябинского государственного университета. – 2008. – № 28. – С. 11–19.
6. Хохлова, Н. В. Оценочные именованья человека в английском и русском языках [Текст] / Н. В. Хохлова, Е. Н. Истомина // Иностранные языки в высшей школе. – 2009. – № 4. – С. 125–133.
7. Кара-Казарьян, Т. В. Прагматические парадигмы по лицам в сфере эмоционально-оценочной лексики [Текст] / Т. В. Кара-Казарьян // Лингвистика. Перевод. Межкультурная коммуникация : межвузовский сб. науч. тр. – Пенза, 2000. – Вып. 2. – С. 151.
8. Коваленко, Е. В. Языковая актуализация пейоративной оценки: на материале английского языка [Текст] / Е. В. Коваленко : дис. ... канд. филол. наук. – Барнаул, 2006. – 189 с.
9. Лескина, С. В. Презентация категории пейоративности в русской и английской фразеологии [Текст] / С. В. Лескина // Вестник Ленинградского университета им. А. С. Пушкина. – 2010. – Т. 1. – № 1. – С. 272–279.
10. Олейник, О. В. Категория оценки на примере лексических единиц немецкого сленга [Электронный ресурс] / О. В. Олейник // Universum: Филология и искусствоведение : электрон. научн. журн. – 2017. – № 4(38). – Электрон. текст. дан. – Режим доступа : URL: <http://7universum.com/ru/philology/archive/item/4639> (дата обращения: 10.08.2018). – Загл. с экрана.
11. Томахин, Г. Д. Америка через американизмы [Текст] / Г. Д. Томахин. – Москва : Высшая школа, 1982. – 256 с.
12. Маковский, М. М. Английские социальные диалекты (онтология, структура, этимология) [Текст] / М. М. Маковский. – Изд. 2-е. – Москва : ЛКИ, 1982. – 137 с.
13. Кривова, Н. В. Сленг в английском языке [Текст] / Н. В. Кривова // Наука и образование в современной конкурентной среде. – Уфа, 2015. – С. 129–133.

THE BASIS FOR MELIORATIVE AND PEJORATIVE EMOTIONAL EVALUATION OF THE PERSON ON ENGLISH SLANG

N. YU. Buhner

Polzunov Altai State Technical University
Barnaul, Russia

I. YU. Kolesov

Altai State Pedagogical University
Barnaul, Russia

Abstract

The paper focused on English slang as a reflection of worldwide view which based on anthropological and linguopragmatic points of view. Emotional-evaluative component is considered through the analysis of lexical-semantic and thematic structure of slang, which allows to identify the basis for emotional evaluation of the face. The material for the study was an online dictionary of English slang. Three groups of slang are determined: meliorative, pejorative, neutral or ambivalent. The basis for evaluation are defined: overall evaluation— good/bad, appearance, sociability, position in group, mental and intellectual abilities and also internal qualities of the person. Identified, meliorative evaluation prevails in the English slang in the evaluation of people.

Keywords:

evaluation, slang, basis for evaluation, meliorative evaluation, pejorative evaluation.

References:

1. Stepanov, V. N. Ocenochnyj potencial francuzskogo studencheskogo slenga [Tekst] / V. N. Stepanov, P. S. Uhova // Inostrannye yazyki v vysshej shkole. – 2016. – № 4(39). – S. 17–25.
2. Leskina, S. V. Frazeologicheskie emotivy polozhitel'noj i negativnoj konnotacij kak sredstvo translyacii emotivnyh situacij empatii i konflikta (na primere russkikh i anglijskikh edinic) [Tekst] / S. V. Leskina // Vestnik Bashkirskogo universiteta. – 2009. – T. 14. – № 4. – S. 1404–1407.
3. Artemova, A. F. Ocherki anglijskoj frazeologii [Tekst] / A. F. Artemova. – Pyatigorsk, 1998. – S. 79.
4. Banaru, V. I. Ocenka, modal'nost', pragmatika [Tekst] / V.I. Banaru // YAzykovoe obshchenie: edinicy i reguljativy : mezhvuz. sb. nauch. tr. – Kalinin, 1987. – S. 14.
5. Sutuzhko, V. V. Osnovaniya ocenki v razlichnyh sferah bytiya i soznaniya [Tekst] / V. V. Sutuzhko // Vestnik CHelyabinskogo gosudarstvennogo universiteta. – 2008. – № 28. – S. 11–19.
6. Hohlova, N. V. Ocenochnye imenovaniya cheloveka v anglijskom i russkom yazykah [Tekst] / N. V. Hohlova, E. N. Istomina // Inostrannye yazyki v vysshej shkole. – 2009. – № 4. – S. 125–133.
7. Kara-Kazar'yan, T. V. Pragmaticheskie paradigmy po licam v sfere emocional'no-ocenochnoj leksiki [Tekst] / T. V. Kara-Kazar'yan // Lingvistika. Perevod. Mezhkul'turnaya kommunikaciya : mezhvuzovskij sb. nauch. tr. – Pyatigorsk, 2000. – Vyp. 2. – S. 151.
8. Kovalenko, E. V. YAzykovaya aktualizaciya pejorativnoj ocenki: na materiale anglijskogo yazyka [Tekst] / E. V. Kovalenko : dis. ... kand. filol. nauk. – Barnaul, 2006. – 189 s.
9. Leskina, S. V. Prezentaciya kategorii pejorativnosti v russkoj i anglijskoj frazeologii [Tekst] / S. V. Leskina // Vestnik Leningradskogo universiteta im. A. S. Pushkina. – 2010. – T. 1. – № 1. – S. 272–279.
10. Olejnik, O. V. Kategoriya ocenki na primere leksicheskikh edinic nemeckogo slenga [Elektronnyj resurs] / O. V. Olejnik // Universum: Filologiya i iskusstvovedenie : elektron. nauchn. zhurn. – 2017. – № 4(38). – Elektron. tekst. dan. – Rezhim dostupa : URL: <http://7universum.com/ru/philology/archive/item/4639> (data obrashcheniya: 10.08.2018). – Zagl. s ekrana.
11. Tomahin, G. D. Amerika cherez amerikanizmy [Tekst] / G. D. Tomahin. – Moskva : Vysshaya shkola, 1982. – 256 s.
12. Makovskij, M. M. Anglijskie social'nye dialekty (ontologiya, struktura, etimologiya) [Tekst] / M. M. Makovskij. – Izd. 2-e. – Moskva : LKI, 1982. – 137 s.
13. Krivova, N. V. Sleng v anglijskom yazyke [Tekst] / N. V. Krivova // Nauka i obrazovanie v sovremennoj konkurentnoj srede. – Ufa, 2015. – S. 129–133.

ОЦЕНКА ДЕЯТЕЛЬНОСТИ АДМИНИСТРАТИВНО-УПРАВЛЕНЧЕСКОГО ПЕРСОНАЛА ВУЗА: МЕТОДИЧЕСКИЕ И ОРГАНИЗАЦИОННЫЕ ПРОБЛЕМЫ

Н. Ю. Бухнер, Н. В. Цыганенко

Алтайский государственный технический университет им. И. И. Ползунова
г. Барнаул, Россия

Резюме

Статья посвящена проблемам методического и организационного обеспечения оценки деятельности административно-управленческого аппарата вуза, которые были выявлены в процессе конкретного социологического исследования. В статье обозначены критерии социологической оценки деятельности персонала, предложен краткий обзор некоторых результатов исследования.

Ключевые слова:

оценка деятельности персонала, ВУЗ, методика исследования, эмпирическое социологическое исследование, горизонтальная модель взаимодействия.

Актуальность интереса к проблемам оценки деятельности персонала определяется тем, что современная социальная и политическая ситуация, рыночная экономика вносят новые требования, относящиеся, прежде всего, к коллективу, личностным и профессиональным качествам работников, их умению работать в новых условиях, в разные аспекты управления и развития организацией. В этой связи возникает потребность в совершенствовании методических и организационных аспектов оценки персонала при проведении социологических и иных исследований.

Вопросы оценки деятельности работников рассматриваются как в трудах зарубежных, так и отечественных ученых. Среди зарубежных авторов можно отметить работы Л. Мак-Грегора, А. Мориты, Г. Тейлора, А. Файоля, Г. Форда и других. В отечественных исследованиях по управлению персоналом наибольший интерес, по нашему мнению, заслуживают труды С. И. Самыгина, Л. Д. Столяренко, С. В. Шекшня, В. В. Щербины и др.

Дуалистическую сущность оценки деятельности подчеркивает О. Н. Полякова, полагая, что она является как «инструментом

роста и развития персонала», так и «начальной ступенью, опорной информационной базой для принятия обоснованных решений и области вознаграждений, продвижения по службе, перемещений, обучения, увольнений» [1, с. 4]. И. Г. Нечаева отмечает возрастающую актуальность оценки персонала, поскольку тщательно проработанная и эффективная система оценки «способствует успешной реализации на различных уровнях всех функций управления в организации». В своей работе она подчеркивает, что «в осуществлении функций управления персоналом очень важным элементов выступает процедура оценки необходимых для выполнения трудовых обязанностей качеств работников и результатов их деятельности, так как грамотный подбор и расстановка персонала обеспечивает достижение эффективной деятельности предприятия» [2, с. 5].

Положения, высказанные выше, справедливы для всех социальных институтов, организаций и учреждений, в том числе и в сфере высшего образования. Вуз, как сложная организационная система, включает ряд профессионально-статусных групп, которые, находясь в непрерывном взаимодействии, в

совокупности призваны обеспечить высокую эффективность его деятельности. Несмотря на разработанность инструментария оценки персонала, ощущается дефицит методик, применимых в сфере высшего образования. В этой связи на стадии разработки программы эмпирического социологического исследования в АлтГТУ мы столкнулись с рядом проблем методического и организационного характера.

Первая методическая проблема состояла в адаптации существующих преимущественно психологических методик к целям и задачам социологической оценки деятельности структурных подразделений современного вуза. При решении проблемы нами был разработан оптимальный формат бланка анкеты, удобный для заполнения и понятный респондентам, экономичный по времени.

Вторая методическая проблема заключалась в том, что большинство методик ориентированы на «вертикальную» оценку, осуществляемую руководством. Спецификой нашего исследования является оценка эффективности «горизонтальной модели взаимодействия», сущность которой состоит преимущественно в перекрестной оценке сотрудниками структурных подразделений друг друга. В ходе исследования мы предложили сотрудникам 14 управлений/отделов АлтГТУ дать взаимную оценку их деятельности.

Третья методическая проблема была связана поиском адекватного инструментария измерения основных параметров деятельности административно-управленческого персонала ВУЗа.

В итоге нами инструментарий исследования включил в себя следующие параметры и соответствующие им шкалы:

1) уровень профессионализма (соответствие профессионально-должностному статусу). Оценивается в баллах от 1 до 5, где 1 – низкий уровень, 5 – высокий уровень);

2) оперативность принятия и рассмотрения вопросов (заявок, документов и т.д.) сотрудниками отдела/управления. Оценивается в баллах от 1 до 5, где 1 – низкий уровень, 5 – высокий уровень);

3) готовность оказать консультативную помощь, ответить на вопросы, разъяснить ситуацию. Оценивается в баллах от 1 до

5, где 1 – низкий уровень, 5 – высокий уровень);

4) стиль общения, в котором обычно происходит деловое сотрудничество с сотрудниками отдела/управления. Оценивается в баллах от 1 до 5, где 1 – стиль общения характеризуется нетактичностью, грубостью, неуважением, 5 – стиль общения характеризуется вежливостью, тактичностью, доброжелательностью);

5) наличие или отсутствие конфликтных ситуаций при обращении к сотрудникам отдела/управления. Оценивается частота возникновения конфликтных ситуаций по шкале: а) постоянно возникают; б) возникают иногда; в) возникают редко; г) не возникали; д) другое);

б) необходимость вторичного обращения для исправления документов, подготовленных отделом/управлением. Оценивается частота по шкале: а) неоднократно приходилось; б) иногда приходилось; в) приходилось, но очень редко; г) не приходилось; д) другое).

Всего в ходе исследования были задействованы сотрудники 14 отделов/управлений АлтГТУ.

Структура выборочной совокупности представлена следующим образом:

- Научно-педагогические работники – 28,3 %;
- Учебно-вспомогательный персонал – 19,3 %;
- Работники административно-управленческого аппарата среднего уровня (специалисты) – 22,1 %;
- Руководители структурных подразделений – 13,1 %;
- Работники АХЧ (административно-хозяйственной части) – 2,1 %.

В целом, выборочная совокупность, включающая в себя 250 респондентов, позволяет зафиксировать общие тенденции оценки деятельности отделов/управлений, сформировавшиеся в коллективе.

Обработка полученных данных проводилась в программе SPSS. По параметрам 1–4 (уровень профессионализма; оперативность принятия и рассмотрения вопросов; готовность оказать консультативную помощь; стиль общения) подсчитывался средний балл (средневзвешенное) по каждому параметру оцениваемой деятельности отде-

ОЦЕНКА ДЕЯТЕЛЬНОСТИ АДМИНИСТРАТИВНО-УПРАВЛЕНЧЕСКОГО ПЕРСОНАЛА ВУЗА: МЕТОДИЧЕСКИЕ И ОРГАНИЗАЦИОННЫЕ ПРОБЛЕМЫ

ла/управления (оцениваемым качествам конкретного подразделения), а также средняя оценка по отделу/подразделению и параметру в целом. По параметрам 5–6 (*наличие или отсутствие конфликтных ситуаций, при обращении к сотрудникам отдела/управления; необходимость вторичного обращения для исправления документов, подготовленных отделом / управлением*) определялась частота возникновения ответов в процентах.

Результаты исследования позволили оценить «прозрачность» управления, полу-

чить обратную связь от коллектива вуза и внутреннюю оценку эффективности управления.

Анализ данных показал, что в целом уровень оцениваемых параметров деятельности отделов и управлений подразделений АлтГТУ достаточно высок; средние значения выше 4 баллов (по шкале от 1 до 5). Оцениваемые параметры (профессионализм, оперативность, готовность к сотрудничеству, стиль общения) выражены в разной степени (таблица 1).

Таблица 1 – Средневзвешенные оценки деятельности отделов и управлений АлтГТУ

Параметры оценивания	Среднее значение (средневзвешенная, баллы от 1 до 5)
1. Оперативность принятия и рассмотрения вопросов (заявок, документов и т.д.) сотрудниками отдела/управления	4,17
2. Уровень профессионализма (соответствие профессионально-должностному статусу) сотрудников отдела/управления	4,25
3. Готовность сотрудников отдела оказать консультативную помощь, ответить на вопросы, разъяснить ситуацию	4,26
4. Стиль общения, в котором обычно происходит деловое сотрудничество с сотрудниками отдела / управления	4,38

Наиболее высоко респонденты оценили стиль общения в ВУЗе, который в большинстве случаев отличается вежливостью, тактичностью, доброжелательностью. Несколько ниже оказались оценки уровня профессионализма и оперативности в решении деловых вопросов. Эти тенденции находят отражение при анализе двух других параметров – конфликтности в коллективе и оперативности исполнения документов. В качестве эмпирического индикатора таковых оценивалась

частота возникновения соответствующих ситуаций. Например, оперативность и согласованность для крупных организаций, какой является современный вуз, является хорошо организованная система делопроизводства и документооборота, позволяющая избежать излишней бюрократизации и волокиты. Этот параметр в деятельности отделов можно косвенно оценить по частоте случаев исправления документов (таблица 2).

Таблица 2 – Частота обращений к сотрудникам отдела / управления для исправления подготовленных ими документов (в %)

Варианты ответа	%
Неоднократно приходилось	2,46 %
Иногда приходилось	8,04 %
Приходилось, но очень редко	11,18 %
Не приходилось	45,17 %
Другое/затрудняюсь ответить	33,15 %

В таблице 2 представлены обобщенные данные, которые показывают, что половине случаев документы не требуют исправления и доработки. В ходе исследования были определены отделы, в которых качество работы с документами требует совершенствования.

Одним из индикаторов морально-психологического климата в системе управления является наличие или отсутствие конфликтов. В опросе акцент был сделан не на

внутренние отношения между коллегами в отделах, а на внешние отношения между отделами. Согласно данным опроса (таблица 3), конфликтность находится на низком уровне, в большинстве случаев конфликты не возникают. Высокий процент респондентов, затруднившихся ответить, связан с отсутствием у части опрошенных непосредственного личного взаимодействия с сотрудниками других отделов.

Таблица 3 – Частота возникновения конфликтных ситуации при обращении к сотрудникам отдела/управления (в %)

Варианты ответа	%
Постоянно возникают	1,83 %
Возникают иногда	5,51 %
Возникают редко	9,89 %
Не возникают	50,79 %
Другое / затрудняюсь ответить	31,99 %

В ходе проведения исследования авторы статьи столкнулись с некоторыми проблемами организационного плана, которые типичны для социологических и психологических исследований, но не являются распространенными для процедуры оценки персонала. Первая из них заключалась в возврате анкет, что связано с нежеланием респондентов высказывать свое мнение относительно деятельности коллег. Вторая проблема заключалась в опасениях респондентов относительно последующего использования результатов исследования и возможных негативных последствиях для отделов / управлений, а также в сомнениях подлинной конфиденциальности исследования. Также мы столкнулись с некоторыми случаями отказа от участия в процедуре оценки по разным причинам, наиболее часто респонденты ссылались на отсутствие

опыта непосредственного взаимодействия с тем или иным отделом.

Сконструированная нами методика предполагает дальнейшее совершенствование при последующих исследованиях с учетом выявленных методических и организационных проблем. В целом процедура перекрестного горизонтального оценивания является информативной базой для принятия управленческих решений, улучшения морально-психологического климата в коллективе, повышения эффективности деятельности вуза.

Бухнер Наталья Юрьевна – кандидат социологических наук, доцент

Цыганенко Наталья Викторовна – кандидат социологических наук, доцент

Список литературы

1. Полякова, О. Н. Оценка деятельности работников в системе управления человеческими ресурсами организации [Текст] : автореф. дис. ... канд. экон. наук / О. Н. Полякова. – Воронеж, 1998. – С. 4.
2. Нечаева, И. Г. Оценка профессиональных качеств и результатов труда работников в системе управления персоналом [Текст] : автореф. дис. ... канд. социол. наук / И. Г. Нечаева. – Москва, 2002. – С. 5.

ОЦЕНКА ДЕЯТЕЛЬНОСТИ АДМИНИСТРАТИВНО-УПРАВЛЕНЧЕСКОГО
ПЕРСОНАЛА ВУЗА: МЕТОДИЧЕСКИЕ И ОРГАНИЗАЦИОННЫЕ ПРОБЛЕМЫ

ASSESSMENT OF UNIVERSITIES ADMINISTRATIVE STAFF: METHODOICAL ASPECTS

N.Yu. Buhner, N.V. Ziganenko

Polzunov Altai State Technical University
Barnaul, Russia

Abstract

The article is devoted to the problems of methodological and organizational support for assessing the activities of the administrative and managerial apparatus of the university, which were identified in the process of a specific sociological study. The article outlines the criteria for sociological evaluation of personnel, a brief overview of some of the research results.

Keywords:

staff assessment, university, research methods, empirical research, model of horizontal interactions.

References:

1. Polyakova, O. N. Ocenka deyatel'nosti rabotnikov v sisteme upravleniya chelovecheskimi resursami organizacii [Tekst] : avtoref. dis. ... kand. ekon. nauk / O. N. Polyakova. – Voronezh, 1998. – S. 4.
2. Nechaeva, I. G. Ocenka professional'nyh kachestv i rezul'tatov truda rabotnikov v sisteme upravleniya personalom [Tekst] : avtoref. dis. ... kand. sociol. nauk / I. G. Nechaeva. – Moskva, 2002. – S. 5.

«КИНОГЛАЗ» РЕЖИССЕРА РЕКЛАМЫ ВАЛЕРИЯ КОПНИНОВА

Н. В. Вохменцева

Алтайский государственный технический университет им. И.И.Ползунова
г. Барнаул, Россия

Резюме

Статья посвящена исследованию рекламного творчества режиссера Валерия Копнинова. В статье рассматривается режиссерский опыт одного из первых мастеров рекламного видео Алтайского края в течение четверти века. Подлежат освещению методы и приемы съемки, демонстрационные и монтажные приемы, художественные спецэффекты, сюжетные ходы на конкретных примерах рекламы.

Ключевые слова:

реклама, режиссура, драматургия, сериал, визуальный эффект, сюжет, экранное произведение.



Валерий Копнинов – имя, хорошо знакомое заказчикам телерекламы Алтайского края и других регионов страны. Каждый день на электронную почту режиссера Копнинова приходят письма из разных уголков России и даже из других стран. Режиссер получает корреспонденцию от своих коллег, учеников, друзей. Круг общения обусловлен разнообра-

зием интересов и человеческим магнетизмом режиссера, умением бережно сохранять друзей и соратников на десятилетия. Выпускник Алтайского государственного института культуры 1984 года, Валерий Копнинов был призван в армию и, отложив диплом театрального режиссера, в течение трех лет отслужил в войсках связи в городе Вердер-Хафель в Германии.

Здесь неожиданно оказались востребованными его способности и образование. В воинской части был профессиональный телецентр, где регулярно шла съемка и трансляция передач об армейских буднях солдат и офицерского состава части. Практически все свободное время Валерий Копнинов проводил именно здесь, выполняя режиссерскую и операторскую работу. Театрализованные представления, проходившие на месте службы, в частности, посвященные 40-летию Победы советского народа во Второй мировой войне, явились его первым режиссерским опытом. В дембельском альбоме Валерия Копнинова, сделанного собственными руками, многие годы бережно хранятся фотографии друзей по службе.

Среди тех, кто особенно дорог, прежде всего, Тимур Сикоев – в будущем солист государственного ансамбля танца Северной Осетии «Алан» (затем – главный балетмейстер ансамбля, режиссер-постановщик, на-

«КИНОГЛАЗ» РЕЖИССЕРА РЕКЛАМЫ ВАЛЕРИЯ КОПНИНОВА

родный артист Республики Северная Осетия-Алания, с 2016г. – министр культуры республики), а также Сергей Боков – актер, издатель, продюсер одной из телекомпаний города Сергиев Посад Московской области.



В 1987 году Валерий Копнинов возвращается в alma mater –Алтайский государственный институт культуры. Один из лучших выпускников, он был приглашен в качестве преподавателя на кафедру театральной режиссуры. Свою миссию он оправдал очень скоро: уже в первом выпуске молодого педагога высоко профессионально заявили о себе будущие: главный режиссер театра кукол города Нефтеюганска Евгения Романова, руководитель детского театра Новосибирска Ирина Суржа, специалист в сфере бизнеса и развлечений Анжела Громова (Канада), и, конечно, режиссер документального и художественного кино Игорь Холодков.

Российскому зрителю Игорь Холодков хорошо известен как автор многих художественных сериалов и документальных фильмов. Но лишь немногие знают, что Игорь Холодков, как актер, дебютировал в рекламном социальном сериале Валерия Копнинова, посвященном правилам безопасного поведения на дороге. Съемка проводилась в медицинской части Алтайского моторного завода города Барнаула. В стремительно бегущих по коридорам трех санитарях в масках практически невозможно узнать очень разных и чрезвычайно одаренных молодых людей. Маски считаются сегодня символично: Валерий Копнинов, Игорь Холодков и Антон Кирков (актер Алтайского краевого театра драмы), совершают свой поистине победный забег в искусстве, в дальнейшем они пред-

почтут быть частично в кадре или за кадром...



Второй диплом – режиссера драматического театра – Валерий Копнинов получает по окончании ГИТИСа в 1992 году. Свое будущее он связывает именно с драматическим театром. Но молодой режиссер поддался магии абсолютно нового направления в искусстве с туманным для общества того времени названием «реклама». Сама судьба привела Валерия Копнинова в только начинающую свою деятельность телекомпанию «АТН». Упомянутый выше рекламный фильм, посвященный правилам безопасного поведения на дороге, явился своего рода экзаменом для вступления в ряды АТН-цев, который был успешно сдан: Валерий Копнинов и Игорь Холодков были приняты Михаилом Гусевым-режиссером и основателем легендарной телекомпании «АТН» в штатный состав. Здесь начинается многолетнее сотрудничество Валерия Копнинова с первоклассным оператором, мастером видеомонтажа Евгением Голубевым, а уже в конце 1990-х совместными усилиями созданная телестудия «Ди-Версия» производит до 40 % всей телерекламы в Алтайском крае. Это и чисто информационная реклама, и, конечно, постановочная.

На новом поприще режиссер уже никогда не отступит от одного из главных правил – привлекать только профессионалов к созданию телевизионных роликов. В его видеопроектах в разное время принимали участие ведущие актеры Алтайского краевого театра драмы Антон Кирков, Александр Чумаков, Галина Зорина, Николай Мирошниченко, актриса Алтайского молодежного театра им.

Н. В. ВОХМЕНЦЕВА

В.Золотухина Галина Чумакова, актеры Краевого театра музыкальной комедии Дмитрий Иванов и Александр Лопатюк.

Мастер своего дела, Валерий Копнинов еще и рекордсмен в творческой среде – самый дипломированный режиссер: у него три высших образования. Уже состоявшийся режиссер рекламы, он получает профессию маркетолога, причем, дипломная работа на тему «Интегрированные маркетинговые коммуникации в продвижении радиостанции «Столица» на рынке радиовещателей города Барнаула» должна была найти практическое применение, однако вскоре любимая радиослушателями радиостанция прекратила свое существование. Но, как память о ней, осталась телереклама Валерия Копнинова. Профессия пригодилась и шире: режиссер может не только сделать добротную рекламу с точки зрения копирайтинга, режиссуры, монтажа, но и выполнить главную задачу, поставленную заказчиком, – содействовать увеличению продаж и прибыли.

Коммерческую идею реализуют многочисленные приемы демонстрации: мультипликация (кондитерская фабрика «Барнаул», магазин «Норд-Вест», компания «Автомобиль»), фантастика (магазин «Меха и кожа»), документальное кино (телекомпания «ТРАСТ»), сочетание мультипликации и «живого действия» (магазин «Аляска»), «ведущий в кадре» (магазин «Флорида»).

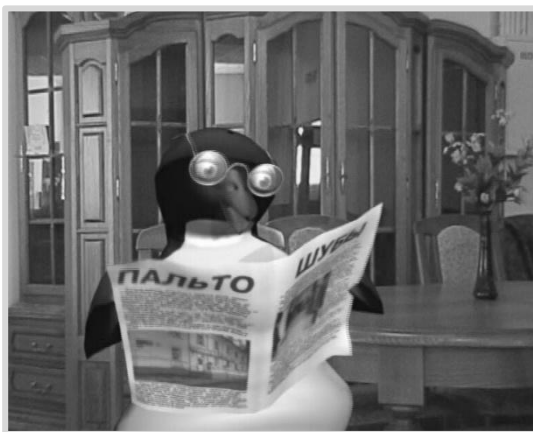

Чаще всего в роликах сочетается два-три демонстрационных приема. Они дополняются различными визуальными эффектами, в частности, «рамка в рамке», «выход за рамки» (ателье «Березка»), «луч проведения» (магазин «Флорида») и др.

Режиссер не отказывает себе в удовольствии снимать сериалы по аналогии с художественным кино, открывая своему лучшему другу – зрителю – свои литературные пристрастия. Спустя четверть века все так же с восхищением смотрятся ролики «Славгородского молочно-консервного комбината», сюжетной основой которого послужил роман Ильи Ильфа и Евгения Петрова «Золотой Теленок». В свое время зрители Алтая буквально ждали появления каждой новой серии, проявляя все больший интерес к продукции славгородцев, убеждаясь в том, что эта продукция действительно «В лучших традициях для людей с хорошим вкусом».

Персонажи романа Михаила Булгакова «Мастер и Маргарита» – Воланд и Коровьев – удачно продают меха в сериале, рекламирующем магазин «Флорида», содействуя в реальности расширению продаж меховых изделий компании. Мистическая атмосфера, пронизывающая ситуации сериала, узнаваемые персонажи, интригующие сюжетные ходы приковывают внимание зрителя до конца каждого ролика.



Режиссер мастерски использует разнообразные переходы в смене кадра – «наплыв», «затемнение», «врезку», «морфинг», «растворение» и др. Каждый мизанкадр детально продуман и тщательно выписан – от костюмов персонажей, элементов интерьера, цветовых и световых решений до атмосферы в целом. Весь сериал осуществляется с опорой на декоративно-образный и образно-игровой режиссерский ход. Моделируя игровую реальность, режиссер с неизменным уважением относится как к исходному лите-

«КИНОГЛАЗ» РЕЖИССЕРА РЕКЛАМЫ ВАЛЕРИЯ КОПНИНОВА

ратурному материалу, так и к культуре и интеллекту зрителя.

Образно-музыкальный ход также прослеживается в экранных произведениях Валерия Копнинова. Особую привлекательность ролику «Столица молока» надолго обеспечили актриса Галина Чумакова и солистка ансамбля «Беловодье» Вера Бут, спевшая специально написанную для сюжета рекламную песенку. В этом рекламном микрофильме впервые в региональной практике использован художественный спецэффект «соляризация», который в дальнейшем не раз будет применен в рекламе режиссера.

Комическое – сильная сторона творчества Валерия Копнинова. В то же время режиссер никогда не поддается соблазну снимать смешное ради смеха, когда, как говорится, не видно леса за деревьями. Юмор Копнинова всегда функционален: он содействует доверительному восприятию рекламируемого товара со стороны потребителя, запоминанию марки, ролики неизменно вызывают положительные эмоции.

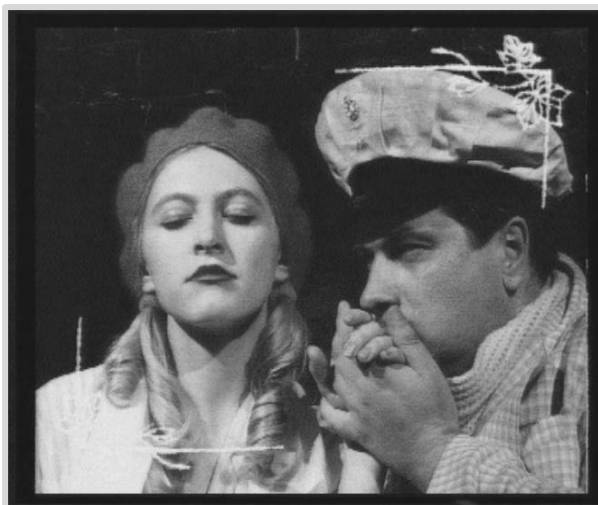

Комизм, пронизывающий серии «Знойная девушка – мечта поэта», «Дети лейтенанта Шмидта», «Не стучите лысиной по паркету», «Бензин ваш – идеи наши» и др., продолжает свою, уже пиратскую жизнь, в сериале магазина ювелирных украшений «Телец».

Как некая живая субстанция, юмор Валерия Копнинова молниеносно меняет формы и краски в социальном сериале, посвященном правилам безопасного поведения на

дороге. Сериал уникален: каждый российский зритель в герое роликов однозначно узнает себя. От этапа к этапу, от ролика к ролику герой, несмотря на уже совершенные типичные для пешехода ошибки, надеется на «авось», идет в прямом и в переносном смысле до конца... Житейски правдоподобная история, история пренебрежения самыми элементарными правилами поведения на дороге, доведенная режиссером до точки абсурда, заканчивается просто и ужасно. Она так убедительна, что нет сомнений: тысячи люди узнают себя и, возможно, обойдут беду стороной уже в реальной жизни.

В этой рекламе, передающей идею ценности жизни каждого отдельного человека, как и во многих других произведениях, режиссер Копнинов проявляет себя как мастер различных способов передачи времени на экране – особого средства художественной выразительности. В пространстве кадра происходят события не только настоящего, но и далекого прошлого и даже фантастического будущего.



Реклама Валерия Копнинова - это еще и своего рода документальное кино: в его роликах вольно и невольно отразилась целая эпоха 1990-х и начала 2000-х годов. По его сюжетам можно судить об отношениях людей друг к другу, их вкусах и нравах, о моде и городской культуре, о ритме жизни и конкретных объектах производственного и культурного назначения родного города Барнаула. «Киноглаз» патриота своего города и края запечатлел престижное ателье «Березка», фотостудию «Контраст-фото», магазины одежды

Н. В. ВОХМЕНЦЕВА

«Флорида», «Аляска», музыкальный магазин «Орион-Сервис», городскую радиостанцию «Столица», кондитерскую фабрику «Барнаул» и даже... медсанчасть Алтайского моторного завода. При этом кадры в духе того времени лишены суеты, зритель попадает в ритм эпохи, ставшей уже историей, оказывается в особой атмосфере человечности и теплоты. А за кадром так и чувствуется присутствие доброго, мудрого волшебника, режиссера, влюбленного в жизнь и в свое дело. Просматривая сегодня рекламу Валерия Копнинова, которая когда-то решала конкретные коммерческие задачи, можно совершить увлекательное путешествие во времени и погрузиться по навсегда ушедшим непростым 90-м годам уже прошлого века.

Можно даже заглянуть и в начало XX столетия. В имиджевом фильме телекомпании «ТРАСТ» зритель оказывается свидетелем послереволюционного лихолетья.

Уставшая от боев вольница жестоко пьет самогон, закусывая хрустящим соленым огурчиком в компании тоскующего по светлему будущему атамана (в роли атамана – сам Валерий Копнинов) под незатейливую мелодию гармошки на далеком хуторке.



Черно-белое кино сменяет цвет, в кадре которого спящий ребенок (сын Валерия Копнинова – Никита). Ему-то и доведется увидеть счастье, потому что счастье, которое брезжит в будущем, – это телевидение с компанией «ТРАСТ». Судьбы персонажей ролика - Валерия Копнинова, Владимира Озолина, Василия Романова, Алексея Хобоновича и

Никиты Копнинова в реальности по-разному, но также сложились счастливым образом.



Творческие удачи режиссер в разное время разделяет с оператором Виталием Шелягиным (в дальнейшем – оператор ГТРК «Алтай»), оператором Дмитрием Козерлыгой (позднее - оператор телеканала «Катунь-24»), специалистом монтажа и компьютерной графики Александром Жуйковым (ГТРК «Алтай»).

В настоящее время основная сфера деятельности режиссера Валерия Копнинова, его телекомпании «Альфа-Версия» – передачи «Будь готов!» и «Погода» на телеканале «Домашний», которые выходят в эфир ежедневно. Их неизменно ждет многотысячная зрительская аудитория Алтая. Программа «Будь готов!» всегда заканчивается телетекстом, автором которого является режиссер Копнинов: «Когда мы будем готовы достойно встречать события, приятные и неприятные, тогда все в нашей жизни будет хорошо». Ключевое слово в тексте – «достойно». Достойно жить - это жизненное кредо, которым делится со зрителем Валерий Копнинов.

Творческая мастерская Валерия Копнинова была и остается фаворитом многих престижных конкурсов и фестивалей, в частности, компания имеет дипломы лауреата VI и VII фестивалей телевизионных и радиовещательных компаний Алтайского края за победу в теленоминации «Рекламный ролик» в 2002 и 2004 годах.

Сегодня Валерия Копнинова знает и любит не только зрительская, но и читательская аудитория Алтайского края. Большой жизненный опыт, многолетний интерес к литера-

«КИНОГЛАЗ» РЕЖИССЕРА РЕКЛАМЫ ВАЛЕРИЯ КОПНИНОВА

туре, высокий художественный вкус позволяют ему пробовать свои силы в поэзии и прозе, в разных литературных жанрах – сказке, рассказе, повести. В течение нескольких лет Валерий Копнинов является членом литературного объединения «Нео-Лит». В 2016 году он становится лауреатом краевого конкурса драматургических произведений «Авторская сцена Алтая» с пьесой «Иваново счастье или ...».



У писателя Валерия Копнинова есть уже значительные достижения и свой читатель, а еще всегда есть планы и мечты.

Я ещё отчаюсь
Будущим печалям
И бесповоротно прошлое сомну,
Лишь бы не разбилось.
Лишь бы не сломалось
Сердце, что томится у времени
в плену.
Старые улыбки,

Новые ошибки,
Да ещё рубашка облегает грудь.
Пусть не знаменитый,
Пусть ещё не битый –
С лёгкою поклажей отправляюсь
в путь.



Вохменцева Наталья Владимировна – кандидат философских наук, доцент

Список литературы

1. Акиньшина, К. Ю. Трансформация художественного образа в массовом искусстве как творческий процесс (на примере рекламы) [Текст] : дисс. ...канд. филос. наук / К. Ю. Акиньшина. – Барнаул : Изд-во АГУ, 2006. – 193 с.
2. Анатомия рекламного образа [Текст] / под общ. ред. А. В. Овруцкого. – Санкт-Петербург : Питер, 2004. – 224 с. : ил.
3. Вохменцева, Н. В. Джентльмены рекламы: о феномене авторской телевизионной рекламы на Алтае: [Текст] монография / Н. В. Вохменцева. – Барнаул : Бизнес-Коннект, 2018. – 136 с. илл.
4. Реклама и коммуникации: история и современность [Текст] : материалы II междунар. науч.-практ. конф. / отв. ред. И. Н. Никулина, Н. Г. Павлова / Алт. гос. техн. ун-т И. И. Ползунова. – Барнаул : Изд-во АлтГТУ. 2015. – 278 с.
5. Шубина, И. Б. Основы драматургии и режиссуры рекламного видео: творческая мастерская рекламиста [Текст] / И. Б. Шубина. – Москва : МарТ : ростов-на-Дону. 2004. – 320 с. – (Серия «реклама и журналистика»).

A «FILM EYE» OF ADVERTISING DIRECTOR VALERY KOPNINOV

N. W. Vohmenceva

Polzunov Altai State Technical University
Barnaul, Russia

Abstract

The article is devoted to the study of advertising creativity director Valery Kopninov. The article discusses the directorial experience of one of the first masters of the advertising video of the Altai Territory for a quarter of a century. Methods and techniques of shooting, demonstration and assembly techniques, artistic special effects, story lines based on specific examples of advertising are subject to coverage.

Key words:

advertising, directing, drama, series, visual effect, plot, screen work.

References:

1. Akin'shina, K. YU. Transformaciya hudozhestvennogo obraza v massovom iskusstve kak tvorcheskij process (na primere reklamy) [Tekst] : diss. ...kand. filos. nauk / K. YU. Akin'shina. – Barnaul : Izd-vo AGU, 2006. – 193 s.
2. Anomiya reklamnogo obraza [Tekst] / pod obshch. red. A. V. Ovruckogo. – Sankt-Peterburg : Piter . 2004. – 224 s. : il.
3. Vohmenceva, N. V. Dzhentl'meny reklamy: o fenomene avtorskoj televizionnoj reklamy na Altae: [Tekst] monografiya / N. V. Vohmenceva. – Barnaul : Biznes-Konnekt, 2018. – 136 s. ill.
4. Reklama i kommunikacii: istoriya i sovremennost' [Tekst] : materialy II mezhdunar. nauch.-prakt. konf. / otv. red. I. N. Nikulina, N. G. Pavlova / Alt. gos. tekhn. un-t I. I. Polzunova. – Barnaul : Izd-vo AltGTU. 2015. – 278 s.
5. SHubina, I. B. Osnovy dramaturgii i rezhissury reklamnogo video: tvorcheskaya masterskaya reklamista [Tekst] / I. B. SHubina. – Moskva : MarT : rostov-na-Donu. 2004. – 320 s. – (Seriya «reklama i zhurnalistika»).

ИЗ ИСТОРИИ ТЕЛЕВИЗИОННОЙ РЕКЛАМЫ НА АЛТАЕ: ТВОРЧЕСТВО РЕЖИССЕРА ИГОРЯ ГОЛОВАНОВА

Н. В. Вохменцева

Алтайский государственный технический университет им. И. И. Ползунова
Барнаул, Россия

Резюме

Статья посвящена исследованию рекламного творчества режиссера Игоря Голованова. В статье рассматривается режиссерский опыт одного из первых мастеров рекламного видео Алтайского края в течение четверти века. Подлежат освещению методы и приемы съемки, демонстрационные и монтажные приемы, художественные спецэффекты, сюжетные ходы на конкретных примерах рекламы.

Ключевые слова:

реклама, режиссура, драматургия, сериал, визуальный эффект, сюжет, экранное произведение.

Лидером по производству и прокату рекламы в Алтайском крае на протяжении почти трех десятилетий является государственная телерадиокомпания «Алтай». ГТРК «Алтай» была образована в мае 1994 года при поддержке Всероссийской государственной телевизионной и радиовещательной компании (ВГТРК) в результате банкротства и реформирования компании «Телевидение Алтай». С первых дней существования телекомпании не только производит и транслирует телерадиопрограммы, участвует в информационном обмене с государственными и негосударственными телерадиовещательными организациями в России и за рубежом, но и осуществляет широкий спектр рекламных услуг. В начале 90-х годов на ГТРК «Алтай» была создана своя рекламная служба, где шло освоение практически всех рекламных жанров, начиная с «бегущей строки» и заканчивая рекламными фильмами.

К рекламным услугам обращаются на тот период три основные категории клиентов. Это, во-первых, дилеры российских и зарубежных компаний (представительств), во-вторых, это крупные магазины, банки, в частности, «Элен-Банк» и, наконец, это специализированные фирмы, предприятия бытового обслуживания, туристические агентства и мелкие магазины. Дилерская реклама представляет собой экстраполяцию фирменных

роликов на региональный экран с информационным уточнением адресов магазинов по предлагаемой продукции. Остальной блок рекламного видео составляет преимущественно информреклама разного формата, но большей частью это так называемая «полочная реклама» – реклама с бесконечным перечислением товаров с многочисленными «положительными», «уникальными» характеристиками, не учитывающая возможностей восприятия потребителя. Это этап, который, повторяя путь, пройденный рекламой за рубежом, специалисты по рекламе называли в 1950-е годы прошлого века «эрой продукта». Жанром, к которому чаще всего прибегают заказчики, является жанр объявления – либо в варианте «бегущей строки», либо устные объявления от ведущих телепрограмм или блока новостей.

По своим основным целям телереклама середины 1990-х – это реклама в большей степени информативная и в меньшей – напоминающая, поскольку даже самые продолжительные рекламные кампании на тот период не длятся больше месяца. Такая реклама имеет свои психологические преимущества, поскольку носит ненавязчивый и мягкий характер. Информационный тип рекламы составляет, по мнению специалистов, 90 % практически любой региональной рекламы. Наиболее интересной версией информрекламы яв-

ляются так называемые репортажные ролики с использованием демонстрационного приема «мнение потребителей». Однако в региональном варианте они не всегда удачны, поскольку главное преимущество таких роликов – убедительность, жизненная достоверность, опора на мнение таких же потребителей, как и зритель. Но достичь этой убедительности в интервью у рядового потребителя, удастся крайне редко, поскольку перед камерой человек теряет необходимые для этого качества – естественность, органичность, непосредственность.

«Свидетельская» реклама находит свое место и в тематических передачах, и в программах новостей, где рядовые потребители отчаянно пытаются убедить зрителей в «непревзойденном» качестве того или иного товара, однако столь же безуспешно, в силу инсценированности действия. К сожалению, даже сегодня игнорируется в использовании этого приема западный опыт, когда у потребителя скрытой камерой берут интервью, а позднее получают согласие на его использование.

Если федеральная реклама в период 1990-х почти с самого начала – это реклама в значительной мере «киношная», как ее определял видный специалист в области рекламы О.А. Феофанов, то есть опирающаяся на кинематографические приемы и средства, поскольку в телерекламу пришли, в первую очередь, яркие режиссеры из кинематографа, то региональная реклама тяготеет к приемам и методам журналистики, с одной стороны, и к поискам в области режиссуры, с другой. Этому есть также ряд объяснений. «Львиную долю» составляет информационная реклама. Безусловно, это связано с её информационными задачами. К тому же – это самый дешевый вид рекламы. Наконец, создателями региональной рекламы являются журналисты. Они берут на себя функции копирайтеров, а подчас и режиссеров рекламных роликов, участвуя в творческом процессе от разработки идеи до ее воплощения на этапе монтажа и озвучения. Режиссерский тип рекламы представлен на экране пропорционально скромнее, но «фактурнее», творчески интереснее и привлекательнее: ее делают профессиональные режиссеры. Именно она, в первую очередь, притягивает зрителей и становится объектом интереса зрителей и критики в региональных СМИ.

Из приемов демонстрации товара, которые осваиваются в контексте развернутого ролика, на этот период наиболее распространенными являются: «одиноким товар», «демонстрация товара в действии», «зарисовка с натуры», «рекомендация специалиста», «сравнение», с осторожностью авторы обходят такие приемы, как «стиль жизни», «символизм», «аналогия».

Можно с уверенностью констатировать, что региональная телереклама повторяет путь, который прошла западная реклама в освоении приемов демонстрации товара на телеэкране за полвека, но, безусловно, ускоренными темпами и в более сжатые сроки.

Параллельно с информационным роликом получает свое развитие и блиц-ролик, основная функция которого – напоминание о фирме или товаре. Здесь по законам жанра обыгрывается начертание товарного знака (логотипа) или название фирмы, используется рекламный слоган, упоминаются основные направления деятельности фирмы, обычно указываются адрес и телефоны фирмы.

Частной разновидностью информрекламы, получившей свое развитие на Западе с середины 80-х годов XX века, является телешоппинг. Программа «Компас» (ГТРК «Алтай») одной из первых прибегает к шоппинговой рубрике типа «Магазин на диване», в слайдовом показе демонстрируя достоинства мебели, сантехники и другой продукции салонов «Водолей», сети магазинов «Домотехника», мебельных салонов «Romania», «Winger», мебельной фабрики «Elt» и т.д.

Доля рекламы собственного производства в эфире ГТРК «Алтай» составляет 90 %. Как и в других регионах, производители рекламы делают ставку на почти архаический жанр – объявление в стиле «мягкой продажи», причем больший удельный вес ее приходится на «бегущую строку», поскольку неизменным спросом у населения как раньше, так и сегодня пользуются частные объявления. Другое обстоятельство, объясняющее этот феномен, также имеет вполне реалистические корни – это уровень благосостояния населения края. Тем не менее, интерес, как зрителей, так и рекламодателей к игровой рекламе в течение четверти века сохраняется.

Высока потребность всего общества и в социальной рекламе. Эффективность социальной рекламы как формы коммуникацион-

ИЗ ИСТОРИИ ТЕЛЕВИЗИОННОЙ РЕКЛАМЫ НА АЛТАЕ: ТВОРЧЕСТВО РЕЖИССЕРА ИГОРЯ ГОЛОВАНОВА

ного влияния на сознание людей изучена и доказана многочисленными исследованиями. Эта реклама отвечает на вечные вопросы духовного характера, которые рано или поздно встают перед каждым человеком и обществом, особенно в эпоху перемен.

Основным производителем социальной телерекламы на Алтае является ГТРК «Алтай». Большой частью – антитеррористическая, реклама, затрагивающая темы сиротства, насилия в семье, безопасного поведения на дороге. Это также реклама, обращенная к проблемам ответственного отношения родителей к своим детям, гражданской ответственности и реклама антинаркотической и противотабачной направленности. Как правило, основой сюжета являются самые обыденные, типичные жизненные ситуации, однако тем трагичнее выглядит финал, заставляющий зрителя задуматься о соблюдении элементарных человеческих норм и социальных правил.

Преимущественно это реклама шоковая, апеллирующая к чувству страха. Вопрос о том, насколько с точки зрения морали оправдан такой подход, был и остается в теории рекламы дискуссионным, но то, что реклама, адресованная к чувству страха, в последние годы становится все эффективнее – факт, не раз подтвержденный научными исследованиями. Это в полной мере относится и к региональной рекламе Алтая: она потрясает острыми сюжетами, убедительными образами, используемыми ассоциациями, привлекает внимание, встряхивает ум и душу, напоминает зрителю, что жизнь – одна и она бесценна.

На пути достижения эффекта психологического влияния режиссеры активно применяют аттракционные техники, такие, как неожиданность, катастрофа, жестокость, смерть, а также аттракционы, построенные на контрастах, в частности, прием демонстрации «до» и «после». Это также звуковые акценты (соответствующее ситуации музыкальное сопровождение, различные типы звучностей, вызывающие ассоциации со случившимся событием); визуальные акценты: стремительные внутрикадровые движения, резкие монтажные переходы, столкновения планов, построение ассиметричных и диагональных композиций, цветовые контрасты. Психологический эффект в рекламе нередко обеспе-

чивают и ситуационные акценты: события разворачиваются совершенно непредсказуемым образом, происходят действия, основанные на эффекте неожиданности.

Острые сюжеты, убедительные образы, яркие краски, крупные планы, приемы монтажа и бьющие в цель слоганы рассчитаны на душевное потрясение зрителя. В разных творческих комбинациях они расширяют границы психологического воздействия: привлекают внимание, запоминаются и побуждают зрителя к решению тех или иных социальных проблем, к выбору цивилизованных моделей поведения.

Большая часть постановочных роликов на ГТРК «Алтай» создается мастером режиссуры – Игорем Валентиновичем Головановым.

Игорь Голованов, можно сказать, ворвался в телеэфир на своем «Экспрессе» – развлекательном канале телерадиокомпании «Алтай». Он явился создателем и руководителем программы «Вести-Экспресс». Ныне Игорь Голованов – исполнительный продюсер ГТРК «Алтай» и создатель собственной «Мастерской видеорекламы».



Уже в 1993, 1994, 1996 годах Голованов – участник сразу нескольких международных фестивалей. В 1994 году он становится номинантом на премию «ТЭФИ». В 2005 г. Игорь Голованов занимает первое место на Международном фестивале телевизионных программ и фильмов «Золотой бубен». В 2008 году один из роликов Голованова вошел в шорт-лист «World Advertising» в Нью-Йорке. Уже в этот период формируется творческое кредо Голованова: реклама – это развлекательный жанр в том смысле, что первая ее задача – вызвать эмоции зрителя, «зацепить» его, и только в этом случае зритель воспримет

рекламное информационное сообщение ложно. Скорее всего, именно этим объясняется успех рекламы «Бери, бери оптом!», основанной на привлечении красавиц-двойников (в то время студенток Алтайского государственного университета) для съемок в ролике магазина «Арсенал». Реклама получила высокую оценку Национального фестиваля рекламы «Идея». Спустя время зрители все так же с энтузиазмом воспроизводят незамысловатый музыкальный слоган «Бери-бери-оптом...». Реклама выполнила свои задачи: она запомнилась зрителям на годы, закрепила в сознании потребителя ассоциативную связь с рекламируемым объектом, следовательно, оказалась эффективной. Опыт в известной мере был повторен в рекламе профнастила фирмы «Арсенал» со смещением эротического сюжета в ироническую плоскость.

Ставка на занимательный сюжет, оригинальную музыку и профессиональную актерскую игру – также творческая установка режиссера. Она успешно реализована во многих его работах, начиная с рекламного ролика для магазина косметики и парфюмерии «Ренومه» с участием актера Лэйна Дэвиса, снявшегося в легендарном американском телесериале 90-х «Santa Barbara» в роли Мэйсона Кепвелла. Рейтинг экранного произведения был просто ошеломляющий. Творческую планку И. Голованов не опускает и спустя двадцать лет.

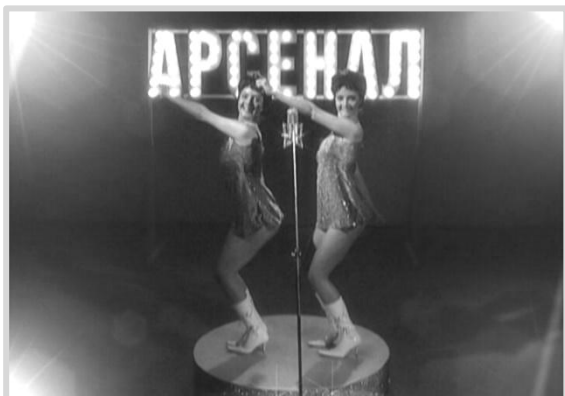

Одна из его показательных работ в этом направлении – имиджевый ролик для магазина «Алтайский мед» («Алтайский мед – дар самой природы!») с привлечением актера Театра на Таганке Валерия Золотухина. Алтай – малая родина знаменитого актера. Этот факт предопределил невероятный успех рекламы:

для земляков Валерий Золотухин – и знаменитость, гордость Алтайского края, и одновременно «свой парень», один из многих. Режиссер Голованов точно просчитал не только психологическую, но и экономическую эффективность рекламы. Исследования показали, что после проката этого ролика в местном эфире телеканалов «Первый», «Россия» и «Домашний» в мае-июне 2009 года продажи меда и медовой продукции увеличились в три раза.

Позиция Игоря Голованова была и остается неизменной: реклама – это, прежде всего, искусство продажи, а не искусство для искусства. При этом режиссер ориентируется в своей деятельности, с одной стороны, на серьезные маркетинговые исследования (особенно в рамках масштабной рекламной кампании) и тщательную подготовку, а с другой стороны, на творческий уровень «Каннских львов». На счету мастера с многолетним стажем десятки рекламных роликов для компаний города Барнаула и края: ресторана «Точка», сети магазинов «Фэмили», минеральной воды «Карачинская» и др.

Много профессиональных усилий и времени было уделено режиссером рекламному сериалу, посвященному туризму в Алтайском крае. Алтай, являясь особенной зоной туристско-рекреационного типа, в последние годы становится все более привлекательным как для местных жителей, так и для отдыхающих из других регионов страны и иностранных граждан. Но, учитывая жесткую конкуренцию на рынке туристических услуг, наивно рассчитывать на успех без рекламной поддержки. Эту миссию во многом выполняет сегодня «Мастерская видеорекламы» Игоря Голованова.

Съемке предшествовала огромная работа по изучению особенностей рекламируемых объектов, подобного опыта рекламирования в нашей стране и за рубежом, различных научных источников. В результате был снят ролик о туристическом комплексе «Бирюзовая Катунь» и предгорных районах края. Основная идея позиционирования, – уникальность территории с благоприятными климатическими условиями. Реклама, озвученная на французском языке, прошла успешное «тестирование» во время выставки Алтайского Края на Франш-Контийской ярмарке во Франции в 2010 году.

ИЗ ИСТОРИИ ТЕЛЕВИЗИОННОЙ РЕКЛАМЫ НА АЛТАЕ: ТВОРЧЕСТВО РЕЖИССЕРА ИГОРЯ ГОЛОВАНОВА



В 2013 году в «Мастерской рекламы» Игоря Голованова была завершена работа над фильмом «Туризм в Алтайском крае: времена года». Основная задача, поставленная режиссером, – показать особенности всех туристических направлений в крае в любое время года, уникальность природных, исторических и этнографических мест. Съемки длились год, были отсняты терабайты информации, намотаны тысячи километров, налетаны десятки часов. Фильм дублирован на несколько иностранных языков.

В настоящее время режиссер продолжает работать в области рекламы туризма в Алтайском крае. Предполагается разработка креативных идей для новых объектов. В то же время концептуально они будут представлять единый проект. Уместно подчеркнуть, что Алтайский край наряду с Краснодарским краем - это лишь два региона в стране, где успешно решаются задачи рекламирования туризма и отдыха.

Из современных работ Игоря Голованова наиболее интересными представляются также имиджевые ролики алтайских продуктов - сыра, меда, овсяных хлопьев. Эти продукты полностью соответствуют категории экопродуктов, поскольку созданы в крае, экологические условия которого уникальны. Таким образом, одновременно с продвижением того или иного продукта реклама Голованова продвигает и имидж Алтайского края как экологически чистого региона. Можно утверждать, что это – сквозная идея всех видеосюжетов, позиционирующих пищевые продукты края. Реклама Игоря Голованова – «сочная», «вкусная»: она рассчитана не только на визуальный, аудиальный, но и на кинестетический канал восприятия потребителя.

В создании клипов максимально используются все выразительные средства режиссу-

ры. Это и применение различных демонстрационных приемов, и разнообразие монтажных техник (супердинамичный монтаж в рекламе «Алтайэнергосбыт» и мягкий последовательный монтаж в рекламе овсяных хлопьев), и актерская игра, и цвет (нежный по колориту ролик овсяных хлопьев и яркий, броский, динамичный ролик рекламы алтайского меда), и музыкальные решения (именно опора на музыкально-образный ход во многом определила в свое время столь высокую популярность роликов компании «Арсенал»).



Атмосфера и темпо-ритм – еще две грани режиссуры Игоря Голованова. Рекламу майонеза «Персона» зритель ждал снова и снова в ожидании встречи с художественно выписанными образами четырех типов женской красоты в детально сотканной романтической атмосфере, которая усиливается и играет на контрастах цвета, света, темпа и ритма поэтического слова. Музыкальная режиссура рекламного шедевра идеально совпадает с драматургическим решением произведения, основанным на стихотворении Редьярда Киплинга в переводе Константина Симонова «Глаза».

В сюжетах Игоря Голованова есть как сентиментальные мотивы (сыр «Плавыч»), так и фольклорные (реклама «Алтайский мед»), но язык произведений неизменно отличается простота, лаконизм, емкие запоминающиеся слоганы («Алтайэнергосбыт – свет вашим делам», «Алтайский мед – дар самой природы!», «Алтайский край – мир начинается здесь», «Алтайские хлопья – на все готовенькое!»).

Игра с цветом – также сильная сторона режиссуры Голованова. Праздничный, ярко-красный привлекает внимание в крупных планах кетчупа «Персона». Помидор, чувст-

венно сияющий капельками росы, завораживает и, сочный на срезе, вызывает непреодолимое желание попробовать его. Красному цвету отдано предпочтение мастером и в рекламе продукции марки «Алейскзернопродукт», «Молочная сказка», одежды и аксессуаров марки «Puma», «Стройрегион» и др. Экцентричный желтый на черном фоне, сопровождая элитарные образы, при замедленной съемке в рекламе пива «Ворсин-Премиум» возникает неожиданно и броско, безусловно, врезаюсь в память. А вот буквально лавиной рванувшая морская волна из холодильника (реклама морепродуктов марки «Морская звезда»): ее синева и свежесть ликует и влечет зрителя за собой. Синий цвет – еще один из любимых в палитре режиссера Голованова. Он – цветовая доминанта в целом ряде рекламируемых продуктов, в частности, в рекламе питьевой и минеральной воды марки «Студеная», воды марки «Etelles», питьевой воды «Джела», воды марки «Синегорье», а также в имиджевых роликах, посвященных 65-летию Алтайского края.



Образы детей и образы женщин в творчестве И. Голованова (реклама продукции компании «Мельник», «Ренессанс-косметик», фитнес-клуба «Сафари», сыра «Яхонт», майонеза «Персона» и др.) всегда привлекают внимание и запоминаются, эффективно работая на идею ролика. «Специалисты утверждают, что домашние животные воспринимаются как члены семьи, взрослые относятся к ним так же нежно, как к детям. И реклама закрепляет эту ассоциацию...» [1, с. 22]. Необычны, трогательны и убедительны в роликах Игоря Голованова образы животных: шумные домашние птицы, крохотный поросянок (реклама продукции «Прибавляй-ка»), серьезно ведущие диалог собаки (марка про-

дукции «Дилли»), а также мультипликационные персонажи в рекламе продукции компании «Мельник» и в рекламе отдела женского и мужского белья «Колибри» (ТЦ «Цезарь»).

Камера в руках мастера режиссуры также дает большие возможности для создания спецэффектов, обеспечивающих результативность рекламы: крупные и сверхкрупные планы, несущие идею «самый-самый» (пиво «Ворсин», кетчуп «Персона», масло «Букет Алтай»), техника «не в фокусе» (реклама продукции компании «Мельник»), стремительное внутрикадровое движение в рекламе торгового центра «Сити-Центр», а также усиление этого эффекта резкой сменой композиций горизонтальных, вертикальных и диагональных в рекламе торговой сети «Мир видеоигр», редкий прием имитации съемки старого кино (служба такси «Город»), «морфинг» (питьевая вода «Студеная»).

Ряд приемов демонстрации товаров в рекламном творчестве Игоря Голованова с полным правом можно отнести к аттракционам: «сравнение» («Стройрегион»), визуализация слогана «Вы увидите разницу...», «стиль жизни» (реклама напитков «Etelles»), использование образа знаменитости (питьевая вода «Джела», сыр «Алтайский») и др.



В ряд аттракционных подходов органично вписываются также сюжеты романтического и фольклорного характера («Мельник»), сюжетные линии имиджевых роликов («Алтайский сыр», «Фэмили»), а также роликов, решенных в ироничной тональности (реклама ювелирной компании «Оливин», компании «Теплострой», отдела женского и мужского белья «Колибри» в торговом центре «Цезарь»).

ИЗ ИСТОРИИ ТЕЛЕВИЗИОННОЙ РЕКЛАМЫ НА АЛТАЕ: ТВОРЧЕСТВО РЕЖИССЕРА ИГОРЯ ГОЛОВАНОВА

Новое направление, в котором работает Мастер сегодня, – создание корпоративных фильмов. В фильме, рекламирующем деятельность Лесной холдинговой компании «АлтайЛес» со слоганом «Растим будущее» (2016), режиссер отразил пленительную красоту родной природы, проблемы и надежды, связанные с сохранением и умножением лесного богатства.

О работе над фильмом сам режиссер говорит так: «Восьмимесячное погружение в проект принесло терабайты отснятого материала, тысячи километров асфальтированных, проселочных, лесных непроходимых дорог, литры выпитого кофе, десятки часов съемок с воздуха, сотни часов за монтажным столом и бесконечное чувство гордости за бескрайние алтайские леса, прекрасных людей, работающих в лесной отрасли, передовые технологии, предприятия, которые потрясают своим масштабом. И понимание, что мы, умеем работать, умеем внедрять новые технологии и сохранять наши природные ресурсы для будущих поколений.» [2]. В 2004 году в интервью журналу «Дорогое удовольствие» на вопрос: «В чем Вы видите будущее рекламы?» Игорь Голованов отвечает: «Реклама не будет походить на рекламу. Она станет искать разные

формы и новые методы воздействия, в основном эмоциональные» [3, с. 19].

Вне сомнений, автор большей части региональных постановочных роликов Игорь Голованов и сегодня находится в творческом поиске.



Вохменцева Наталья Владимировна – кандидат философских наук, доцент

Список литературы

1. Голядкин, Н. А. Творческая телереклама [Текст] : учеб. пособие для студентов вузов / Н. А. Голядкин. – Москва : Аспект Пресс, 2005. – 172 с.
2. «Алтайлес» презентует фильм о вкладе компании в сохранение и приумножение ленточных болов [Электронный ресурс] // Алтайпресс. – Электрон. текст. дан. – Барнаул, 2016. – Режим доступа: <https://altapress.ru/story/altayles-prezentuet-film-o-vklade-kompanii-v-sohranenie-i-priumnozhenie-lentochnih-bogov-175261>. – Загл. с экрана.
3. Голованов, И. Реклама как искусство [Текст]: интервью с исполнительным продюсером ГТРК «Алтай» / И. Голованов ; интервью брала Я. Цайтлер // Дорогое удовольствие. – 2009. – Сентябрь. – С. 19–21.
4. Акиньшина, К. Ю. Трансформация художественного образа в массовом искусстве как творческий процесс (на примере рекламы) [Текст] : дисс. ... канд. филос. наук / К. Ю. Акиньшина. – Барнаул : Изд-во АГУ, 2006. – 193 с.
5. Анатомия рекламного образа [Текст] / под общ. ред. А. В. Овруцкого. – Санкт-Петербург : Питер, 2004. – 224 с. : ил.
6. Вохменцева, Н. В. Джентльмены рекламы: о феномене авторской телевизионной рекламы на Алтае [Текст] : монография / Н. В. Вохменцева. – Барнаул : Бизнес-Коннект, 2018. – 136 с. илл.
7. Реклама и коммуникации: история и современность [Текст] : материалы II междунар. науч.-практ. конф. / отв. ред. И. Н. Никулина, Н. Г. Павлова : Алт. гос. техн. ун-т И. И. Ползунова. – Барнаул : Изд-во АлтГТУ, 2015. – 278 с.
8. Шубина, И. Б. Основы драматургии и режиссуры рекламного видео: творческая мастерская рекламиста [Текст] / И. Б. Шубина. – Москва : МарТ: ростов-на-Дону, 2004. – 320 с. – (Серия «реклама и журналистика»).

FROM THE HISTORY OF TELEVISION ADVERTISING IN ALTAI: THE CREATIVITY OF DIRECTOR IGOR GOLOVANOV

N. W. Vohmenceva

Polzunov Altai State Technical University
Barnaul, Russia

Abstract

The article is devoted to the study of advertising director's creativity Igor Golovanov. The article discusses the experience of one of the first advertising video masters in the Altai region for a quarter of a century. Methods and techniques of shooting, demonstration and installation techniques, artistic effects, plot moves based on specific examples of advertising are subject for consideration.

Keywords:

advertising, directing, drama, series, visual effect, plot, screen work.

References:

1. Golyadkin, N. A. Tvorcheskaya telereklama [Tekst] : ucheb. posobie dlya studentov vuzov / N. A. Golyadkin. – Moskva : Aspekt Press, 2005. – 172 s.
2. «Altajles» prezentuet fil'm o vklade kompanii v sohranenie i priumnozhenie lentochnyh borov [Elektronnyj resurs] // Altapress. – Elektron. tekst. dan. – Barnaul, 2016. – Rezhim dostupa: <https://altapress.ru/story/altayles-prezentuet-film-o-vklade-kompanii-v-sohranenie-i-priumnozhenie-lentochnih-borov-175261>. – Zagl. s ekrana.
3. Golovanov, I. Reklama kak iskusstvo [Tekst]: interv'yu s ispolnitel'nym produserom GTRK «Altaj» / I. Golovanov ; interv'yu brala YA. Cajtler // Dorogoe udovol'stvie. – 2009. – Sentyabr'. – S. 19–21.
4. Akin'shina, K. YU. Transformaciya hudozhestvennogo obraza v massovom iskusstve kak tvorcheskij process (na primere reklamy) [Tekst] : diss. ...kand. filos. nauk / K. YU. Akin'shina. – Barnaul : Izd-vo AGU, 2006. – 193 s.
5. Anatomiya reklamnogo obraza [Tekst] / pod obshch. red. A. V. Ovruckogo. – Sankt-Peterburg : Piter . 2004. – 224 s. : il.
6. Vohmenceva, N. V. Dzhentl'meny reklamy: o fenomene avtorskoj televizionnoj reklamy na Altae [Tekst] : monografiya / N. V. Vohmenceva. – Barnaul : Biznes-Konnekt, 2018. – 136 s. ill.
7. Reklama i kommunikacii: istoriya i sovremennost' [Tekst] : materialy II mezhdunar. nauch.-prakt. konf. / otv. red. I. N. Nikulina, N. G. Pavlova : Alt. gos. tekhn. un-t I. I. Polzunova. – Barnaul : Izd-vo AltGTU, 2015. – 278 s.
8. SHubina, I. B. Osnovy dramaturgii i rezhissury reklamnogo video: tvorcheskaya masterskaya reklamista [Tekst] / I. B. SHubina. – Moskva : MarT: rostov-na-Donu, 2004. – 320 s. – (Seriya «reklama i zhurnalistika»).

ПРОЦЕСС СТАНОВЛЕНИЯ ОБЩЕСТВЕННОГО ДВИЖЕНИЯ СОЛДАТСКИХ МАТЕРЕЙ В ЗАПАДНОЙ СИБИРИ (НА ПРИМЕРЕ НОВОСИБИРСКОГО И ТОМСКОГО КОМИТЕТОВ СОЛДАТСКИХ МАТЕРЕЙ)

Т. А. Голуенко

Алтайский государственный технический университет им. И.И. Ползунова
Барнаул, Россия

Резюме

В статье рассматривается становление общественного движения солдатских матерей в Западной Сибири, анализируются причины зарождения данного движения и его особенности. Особое внимание уделяется причинам формирования Новосибирского и Томского комитетов солдатских матерей, а также работе I и II съездов солдатских матерей Западной Сибири.

Ключевые слова:

общественное движение, солдатские матери, комитеты солдатских матерей, военнослужащий, организация, армия.

Движение солдатских матерей в Западной Сибири в 90-е гг. XX века стало одним из наиболее активных и массовых в России. Главной причиной его зарождения в сибирском регионе было нарушение прав военнослужащих в армии, а также отсутствие правовых норм и гарантий, обеспечивающих призванным надежную защиту. В этом плане причины формирования данного движения как в целом в России, так и в западносибирском регионе, одинаковы. Однако формирование движения солдатских матерей в Западной Сибири имело свои особенности. Во-первых, организационно движение оформилось позднее, в начале 1990-х годов, в то время как в Москве первый комитет солдатских матерей появился еще в апреле 1989 года, что позволило использовать его опыт при образовании общественных организаций солдатских матерей в регионе. Во-вторых, общественное движение солдатских матерей в Западной Сибири, как и в целом в России, имело две составляющие: это движение солдатских матерей, чьи сыновья, с одной стороны, погибли на войне в Афганистане и Чечне, с другой

стороны, погибли в армии в мирное время, как правило, вследствие неуставных отношений, либо проходили службу в армии. Отличие западносибирского региона от центра заключалось в том, что в центре «афганское» движение являлось самостоятельным, а движение солдатских матерей возникло независимо от «афганского», в то время как в западносибирском регионе именно «афганское» движение стало основой формирования движения солдатских матерей. Эти два направления имели определенные отличия, поскольку были различны причины, их породившие, а, следовательно, несколько различались их задачи. Движение матерей, чьи сыновья погибли в Афганистане и Чечне, имело одну причину зарождения - война. Движение солдатских матерей, чьи сыновья погибли в армии в результате дедовщины, имело другую причину – нарушение прав военнослужащих в армии. Поэтому различались и задачи данных направлений. В первом случае главной стала материальная и моральная помощь родителям погибших военнослужащих, а также воинам, вернувшимся с войны. В процессе формиро-

вания общественные организации, представляющие данное движение, получили название Советов семей воинов, погибших в Афганистане и Чечне или Советов родителей военнослужащих, погибших в Афганистане и Чечне. Во втором случае главной задачей движения стала не только деятельность по оказанию помощи семьям погибших военнослужащих в армии в мирное время, но и оперативная работа, связанная с проверкой неуставных отношений в частях, работа с родителями, чьи сыновья проходят службу в армии и нуждаются в помощи. Эти общественные организации, как правило, носили название комитетов солдатских матерей, а спектр их деятельности был гораздо шире, чем у Советов семей воинов, погибших в Афганистане и Чечне. Это связано с тем, что общественное движение солдатских матерей, чьи сыновья погибли в Афганистане, сформировалось еще в 1980-х годах и действовало в рамках Всесоюзного Совета родителей военнослужащих, погибших в Афганистане. И только во второй половине 1990-х годов к данному движению присоединяются солдатские матери, чьи сыновья проходили службу в Чечне. Движение солдатских матерей, чьи сыновья погибли в армии в результате неуставных отношений, зарождается и получает развитие в конце 1980-х – начале 1990-х годов, в период перестройки и реформирования российского общества, когда стало возможным открыто говорить о всех нарушениях прав человека в армии. Большинство комитетов солдатских матерей как в целом в России, так и в Западной Сибири, формируется в начале 1990-х годов, и разгар их деятельности совпадает с чеченскими событиями. К середине 1990-х годов деятельность комитетов получила довольно широкую известность, и именно туда стали обращаться родители, чьи сыновья проходили службу в Чечне. Поэтому Комитеты солдатских матерей стали заниматься не только неуставными отношениями в армии, но и проблемами военнослужащих, проходивших службу в Чечне. Именно поэтому сфера деятельности Комитетов более обширна, чем сфера деятельности Советов семей воинов, погибших в Афганистане и Чечне, поскольку последние не занимались проблемами неуставных отношений в армии.

Движение солдатских матерей Томской области формируется осенью 1990 года, ко-

гда в рамках общественного объединения «Женщины суверенной России» был образован Комитет солдатских матерей, инициатором создания которого выступила Т. С. Фролова, учитель школы № 51 и депутат Томского горсовета. Однако регистрация Устава общественного объединения солдатских матерей состоялась только 28 марта 1994 года. Полное название организации – Томское областное общественное движение родителей военнослужащих. Председателем Комитета стала Татьяна Федоровна Соболевская. Кроме того, в июне 1995 года в Томске была создана группа «Солдатские матери» во главе с Г. В. Масловой – общественная неправительственная организация при Томском исследовательском центре по правам человека.

Как и везде, основными причинами их формирования стали неуставные отношения в армии и локальные войны на территории нашей страны. По свидетельству военного прокурора Томского гарнизона В. К. Семенченко, в Томской области имеются случаи неуставных отношений в воинских частях. В конце 1993 года, в частности, были закончены «...дела в отношении двух сержантов внутренних войск. Был осужден судом военного трибунала офицер за рукоприкладство [1, с. 3]. Еще в декабре 1990 года в Томске был проведен социологический опрос женщин на тему «Отношение женщин к реформам в армии». Среди опрошенных женщин 55 % имели сыновей. Однако и женщины, не имевшие сыновей, не прошли мимо блока вопросов, касающихся армии. Это говорит о заинтересованности большинства женщин в армейских проблемах. Больше всего их беспокоило существование неуставных отношений в армии, низкий культурный уровень военных и неподготовленность сыновей к военной службе. Женщины выделили следующие направления для изменения обстановки в армии:

- создание гуманных условий прохождения военной службы (65 %);
- изменение времени призыва для поступающих в вузы (61,5 %);
- отмена стройбатов как бесплатной рабочей силы (59,6 %);
- изменение системы военной подготовки в школах и вузах (57,8 %);
- сокращение срока военной службы последнего года, чтобы вернуть юношей к про-

ПРОЦЕСС СТАНОВЛЕНИЯ ОБЩЕСТВЕННОГО ДВИЖЕНИЯ СОЛДАТСКИХ МАТЕРЕЙ В ЗАПАДНОЙ СИБИРИ

должению учебы и к началу учебного года (52,3 %)» [2, с. 11].

Таким образом, женщины, в целом не отрицая необходимость существования армии как государственного института, считали, что условия службы должны быть гуманизированы. О нежелании юношей служить в армии свидетельствуют следующие факты: «Существенно возросло количество призывников, злостно уклоняющихся от призыва. В Октябрьском районе, например, 14 призывников уклоняются от призыва... В области появилась и новая тенденция – дезертирство из рядов Вооруженных Сил. В 1990 году количество дезертиров по области составило 39 человек» [3, с. 3]. По свидетельству заместителя военного комиссара Томской области по воспитательной работе подполковника В. Н. Мальцева, каждая третья смерть в Вооруженных Силах – самоубийство. Основная причина – дедовщина. В 1995 году «из всех российских военных, покончивших с собой, 66 % составили солдаты, психической травлей доведенные до предела... Военные, доведенные до отчаяния, были и в Томском гарнизоне. В 1992 году – 3 самоубийства» [4, с. 2]. Вот еще один факт. В 1995 году в одной из частей внутренних войск, дислоцированной в Кемерово, скончался томич А. Максимов. Причиной смерти стала закрытая травма. «Под арест взяты сержант и двое рядовых, подозреваемых в совершении тяжкого преступления. Уголовное дело, возбужденное по факту смерти А. Максимова, находится под контролем у Томского комитета родителей военнослужащих» [5, с. 2].

В апреле 1995 года в г. Томске проходила II конференция комитета. Основные вопросы конференции касались состояния социально-правовой защиты военнослужащих и их семей. С докладом на конференции выступала председатель комитета Татьяна Федоровна Соболевская. Ее выступление лучше всего объясняет причину создания данной организации. «Проблемы армии касаются всего общества и Томский Комитет не может оставаться в стороне» [6, с. 1]. Таким образом, основной причиной формирования движения солдатских матерей в Томской области стало нарушение прав военнослужащих в армии.

Общественное движение солдатских матерей Новосибирской области зарождается в конце 1989 - начале 1990 года, после того как

в сентябре 1990 года в Москве прошел I Всесоюзный съезд родителей военнослужащих. В Новосибирске был создан Комитет социальной защиты военнослужащих. Инициативную группу по созданию Комитета возглавила Лилия Скурихина, член социально-демократической партии России. Комитет взял под контроль несколько ситуаций, связанных с борьбой матерей за демобилизацию из армии сыновей, потерявших здоровье вследствие дедовщины и межнациональных драк. То есть основной причиной создания данного комитета стало существование неуставных отношений в армии. Основные задачи комитета социальной защиты военнослужащих были поставлены следующим образом: «борьба за возвращение русских солдат из горячих точек Союза в Россию, упразднение стройбатов и железнодорожных войск, принятие «Закона об армии», введение альтернативной службы» [7, с. 3].

Итак, данная общественная организация стала первой, положившей начало формированию областного комитета солдатских матерей. Он был официально зарегистрирован в управлении юстиции 25 апреля 1995 года. Председателем Новосибирского комитета стала Римма Александровна Белик, мать двух сыновей, отслуживших в рядах Вооруженных Сил, член Координационного Совета Всесоюзного Совета родителей военнослужащих. В 1999 году проходила перерегистрация комитета, и его председателем была избрана Ольга Борисовна Сидорова. Причиной формирования данного комитета также стало нарушение прав военнослужащих в армии. Приведем отрывок из обращения Новосибирского комитета к депутатам горсовета: «Призываясь в ряды Вооруженных Сил, наши сыновья с первых же дней своей службы попадают в систему неуставных отношений, которая лишает их права быть человеком... Военная прокуратура не в состоянии обеспечить правовую защиту нашим сыновьям... За последние пять лет наши матери получили 40 тысяч гробов... Армейскую дедовщину пора объявлять национальной трагедией всего народа» [8]. В этом обращении уже содержится объяснение причины формирования общественного движения солдатских матерей – неуставные отношения в армии и стремление бороться с ними.

Таким образом, главной причиной формирования общественного движения солдат-

ских матерей и комитета солдатских матерей в Новосибирской области можно считать систематическое нарушение прав военнослужащих в армии. В период становления общественного движения солдатских матерей Западной Сибири для координации работы региональных КСМ проводились периодические съезды. I съезд солдатских матерей проходил в Новосибирске 16–17 января 1993 года. На съезде в числе других прозвучало выступление председателя Новосибирского областного КСМ Р. А. Белик, в котором отмечалось, что несмотря на все позитивные сдвиги, происходящие в армии (сокращение срока службы, отсрочка студентам вузов, служба в основном по месту жительства), по-прежнему остается еще много правонарушений в армейских частях, и связано это, прежде всего, с отсутствием четкого механизма выполнения законов и контроля за их исполнением. В частности, говорилось следующее: «Наш Комитет помогает командирам в меру своих сил и способностей по наведению порядка в казармах. Но даже совместные усилия не могут дать положительных результатов до тех пор, пока не будет разработана достаточная правовая основа и усилены правовые армейские структуры. Прокурор должен быть постоянной штатной единицей в воинских подразделениях, а не появляться там только для возбуждения уголовного дела» [9, с. 4]. Съезд принял «Обращение к Президенту России, Парламенту, Правительству и Министру Обороны России», в котором предлагалось создать законодательно-правовую основу и обеспечить действенный прокурорский надзор для стабилизации обстановки в армии. Съезд предложил «положить конец дальнейшему разложению армии, принять все возможные меры по наведению строгого уставного порядка, предотвращению гибели и увечий военнослужащих» [10, с. 6]. Кроме того, на съезде отмечалось, что военная реформа, начатая в Вооруженных Силах, еще не коснулась воинских коллективов в плане оздоровления морально-нравственной обстановки, укрепления законности и правопорядка, а также обращалось внимание Правительства России на продолжающееся использование российских войск в разрешении межнациональных конфликтов в других суверенных государствах. В итоге, заслушав доклады комитетов и информацию

родителей военнослужащих, съезд принял следующие основные решения: «требовать от Президента РФ вывода войсковых подразделений из «горячих точек»; в связи с полным отсутствием правовых гарантий неприкосновенности военнослужащих требовать от министра обороны оставить право солдату покинуть место воинской службы в случае угрозы его жизни и здоровью, согласно Всеобщей Декларации прав человека; требовать от Президента расширения правоохранительных органов, усиления прокурорского надзора за соблюдением законности в Вооруженных силах; требовать от Президента внедрения в призывную систему современных методов с применением ЭВМ при определении годности призывника для прохождения службы в Вооруженных силах; обратиться к местным Советам народных депутатов, главам местных администраций с просьбой рассмотреть вопрос финансирования комитетов солдатских матерей за счет местного бюджета; просить администрации краев и областей Западной Сибири создать независимые медкомиссии для решения конфликтных ситуаций, связанных с заболеванием призывников; обратить внимание на комплектование внутренних войск и, учитывая специфику несения службы, предложить комплектовать эти войска на контрактной основе» [11, с. 7]. Следовательно, основные вопросы и направления работы I съезда солдатских матерей Западной Сибири касались главным образом сферы разработки и принятия ряда мер по наведению порядка и законности в Российской армии, сферы защиты чести и достоинства, здоровья и жизни каждого военнослужащего.

12–13 марта 1994 года в Новосибирске состоялся II съезд солдатских матерей Западной Сибири. На нем были приняты решения: «постоянно и настойчиво выходить на федеральные власти, МО РФ с предложениями по социальной и правовой защите военнослужащих; добиваться на уровне федеральных органов выделения денежных средств для решения задач начальной военной подготовки молодежи; предложить военкоматам подготовить учебные программы для курса начального обучения, морально-психологической и историко-патриотической подготовки юношей к военной службе; регулярно при содействии военкоматов встречаться с родителями призывников с

ПРОЦЕСС СТАНОВЛЕНИЯ ОБЩЕСТВЕННОГО ДВИЖЕНИЯ СОЛДАТСКИХ МАТЕРЕЙ В ЗАПАДНОЙ СИБИРИ

целью консультативной работы, а также привлечения их в движение солдатских матерей; постоянно посещать воинские части с целью предупреждения негативных явлений, быть помощником командиров в наведении порядка в казарме; требовать от ответственных должностных лиц прекращения порочной практики призыва больных, не подлежащих призыву юношей; требовать от военкоматов более внимательного подхода к системе профотбора призывников, теснее увязывать ее с методикой психологического тестирования; добиваться создания конфликтной медкомиссии по спорным вопросам при призыве в армию; посещать «горячие точки» для установления контакта с солдатами своего региона, командованием и оказывать посильную помощь в их службе; выходить на средства массовой информации с целью более полной и объективной информации о жизни и деятельности армии, о проблемах воинской службы» [12, с. 5]. В связи с этим можно заключить, что на II съезде большое внимание было уделено работе с призывниками по вопросам прохождения воинской службы, а также социальной и правовой защите военнослужащих. Отметим, что позднее съезды солдатских матерей Западной Сибири не прово-

дились, что свидетельствует об окончании этапа становления движения и вхождения его в локальную фазу развития.

В свете сказанного можно сделать вывод о причинах зарождения общественного движения солдатских матерей в Западносибирском регионе. Главными причинами стали существование неуставных отношений в армии, нарушение прав военнослужащих и локальные войны на территории нашей страны. Движение формировалось в 1990-е годы, в частности, Томский комитет солдатских матерей был сформирован в 1994 году, а Новосибирский – в 1995 году. Для координации работы Комитетов в 1993 и 1994 годах проводились западносибирские съезды, на которых определялись цели и задачи движения солдатских матерей, разрабатывались основные направления их деятельности. Становление регионального движения солдатских матерей проходило в рамках общероссийского, используя опыт, накопленный другими региональными организациями, а также определяя свои задачи и программу деятельности.

Голуенко Татьяна Александровна – кандидат политических наук, доцент

Список литературы

1. 1.Случаи из военной практики [Текст] : беседа с военным прокурором Томского гарнизона В. К. Семенченко // Красное знамя. – 1994. – № 87. – 7 апреля. – С. 3.
2. Аналитическая записка отдела организационно-партийной и политической работы о результатах социологического опроса женщин г. Томска на тему «Женщины и демократизация». – Архив Томского обкома КПСС. – 1990. – Декабрь. – С. 11.
3. О неотложных мерах в связи с усилением антиармейских проявлений в ряде регионов страны. – Архив Томского обкома КПСС. – 1990. – Ноябрь. – С. 3.
4. Алексеева, Т. «Черная» среда для российской армии [Текст] / Т. Алексеева // Красное знамя. – 1996. – № 110. – 11 апреля. – С. 2.
5. Деев, Н. Солдаты гибнут не только в Чечне [Текст] / Н. Деев // Томский вестник. – 1995. – № 22. – 3 февраля. – С. 2.
6. Томский вестник. – 1995. – № 62. – 4 апреля. – С. 1.
7. Кузменкин, В. "Одна мать ничего не сделает, но..." [Текст] / В. Кузменкин // Вечерний Новосибирск. – 1990. – 2 ноября. – С. 3.
8. Обращение Новосибирского Комитета солдатских матерей к депутатам Городского Совета [Текст]. – Новосибирск, 1993.
9. Из выступления председателя Новосибирского областного КСМ Р.А. Белик на I съезде солдатских матерей Западной Сибири [Текст]. – Новосибирск, 1993. – С. 4.
10. Постановление I съезда солдатских матерей Западной Сибири [Текст] : материалы I съезда солдатских матерей Западной Сибири. – Новосибирск, 1993. – С. 6.
11. Постановление I съезда солдатских матерей Западной Сибири [Текст] : материалы I съезда солдатских матерей Западной Сибири. – Новосибирск, 1993. – С. 7.
12. Материалы II съезда солдатских матерей Западной Сибири [Текст]. – Новосибирск, 1994. – С. 5.

THE PROCESS OF BECOMING A SOCIAL MOVEMENT OF SOLDIERS' MOTHERS IN WESTERN SIBERIA (BY THE EXAMPLE OF NOVOSIBIRSK AND TOMSK COMMITTEES OF SOLDIERS' MOTHERS)

T. A. Goluenko

Polzunov Altai State Technical University
Barnaul, Russia

Abstract

The article discusses the establishment of the public movement of soldiers' mothers in Western Siberia, analyzes the causes of the origin of the movement and its features. Particular attention is paid to the reasons for the formation of the Novosibirsk and Tomsk committees of soldiers' mothers, as well as the work of the I and II congresses of soldiers' mothers in Western Siberia.

Keywords:

social movement, soldiers' mothers, committees of soldiers' mothers, soldier, organization, army.

References:

1. Sluchai iz voennoj praktiki [Tekst] : beseda s voennym prokurorom Tomskogo garnizona V. K. Semenchenko // Krasnoe znamya. – 1994. – № 87. – 7 aprelya. – S. 3.
2. Analiticheskaya zapiska otdela organizacionno-partijnoj i politicheskoy raboty o rezul'tatah sociologicheskogo oprosa zhenshchin g. Tomska na temu «ZHenshchiny i demokratizaciya». – Arhiv Tomskogo obkoma KPSS. – 1990. – Dekabr'. – S. 11.
3. neotlozhnyh merah v svyazi s usileniem antiarmejskih proyavlenij v ryade regionov strany. – Arhiv Tomskogo obkoma KPSS. – 1990. – Noyabr'. – S. 3.
4. Alekseeva, T. «CHernaya» sreda dlya rossijskoj armii [Tekst] / T. Alekseeva // Krasnoe znamya. – 1996. – № 110. – 11 aprelya. – S. 2.
5. Deev, N. Soldaty gibnut ne tol'ko v CHEchne [Tekst] / N. Deev // Tomskij vestnik. – 1995. – № 22. – 3 fevralya. – S. 2.
6. Tomskij vestnik. – 1995. – № 62. – 4 aprelya. – S. 1.
7. Kuzmenkin, V. "Odna mat' nichego ne sdelaet, no..." [Tekst] / V. Kuzmenkin // Vechernij Novosibirsk. – 1990. – 2 noyabrya. – S. 3.
8. Obrashchenie Novosibirskogo Komiteta soldatskih materej k deputatam Gorodskogo Soveta [Tekst]. – Novosibirsk, 1993.
9. Iz vystupleniya predsedatelya Novosibirskogo oblastnogo KSM R.A. Belik na I s"ezde soldatskih materej Zapadnoj Sibiri [Tekst]. – Novosibirsk, 1993. – S. 4.
10. Postanovlenie I s"ezda soldatskih materej Zapadnoj Sibiri [Tekst] : materialy I s"ezda soldatskih materej Zapadnoj Sibiri. – Novosibirsk, 1993. – S. 6.
11. Postanovlenie I s"ezda soldatskih materej Zapadnoj Sibiri [Tekst] : materialy I s"ezda soldatskih materej Zapadnoj Sibiri. – Novosibirsk, 1993. – S. 7.
12. Materialy II syezda soldatskih materej Zapadnoj Sibiri [Tekst]. – Novosibirsk. 1994. – S. 5.

АНТИКАФЕ В АЛТАЙСКОМ КРАЕ – СОЦИАЛЬНЫЙ ПРОЕКТ

О. Н. Жердева, С. Ю. Шевелев

Барнаульский филиал Финансового университета при Правительстве РФ
г. Барнаул, Россия

Резюме

Статья посвящена исследованию развивающегося социального проекта «Антикафе». Авторы делают обзор истории появления антикафе в мире, в России и, в частности, в Алтайском крае. В статье исследуется идея антикафе, его функции, приводятся результаты опроса студенческой молодежи города Барнаула, в ходе которого выясняется отношение студентов к данному проекту. Также авторы определяют роль антикафе в воспитании молодого поколения.

Ключевые слова:

социальный проект, антикафе, досуг молодежи, воспитание.

Социальные проекты в России получили сегодня широкое развитие. Среди необычных, на наш взгляд, проектов можно выделить проект «Антикафе».

Антикафе – это общественное пространство, в котором всё бесплатно, кроме времени, и посетители обладают большей степенью свободы, нежели в классическом кафе или ресторане [1].

Чем же отличается антикафе от привычных нам кафе? Главное отличие состоит в том, что посетители платят не за заказанную еду или напитки, а за время, проведенное в нём: плата осуществляется поминутно, стоимость одной минуты варьируется от 1 до 3-х рублей. Автором концепции подобных заведений является российский предприниматель Иван Митин. В 2010 году он впервые открыл антикафе под названием «Дом на дереве», в котором каждый посетитель оставлял столько денег, сколько он мог или хотел. Чай, кофе и угощение были бесплатными. Таким образом, посетители распределяли между собою затраты, необходимые на поддержание проекта, каждый гость становился своего рода «микро-арендатором» этого пространства. Через год после открытия «Дом на дереве» стал настолько популярным, что было принято решение открыть ещё одно антикафе. Однако, поскольку цена за аренду нового поме-

щения была высокой, Иван Митин придумал новый способ формализовать отношения с гостями, предложив каждому платить рубль в минуту. Таким образом, осенью 2011 года, появилось первое в мире заведение такого формата — «Циферблат».

Отличительной чертой антикафе является его творческий декор: как правило, интерьер красочный, но в тоже время домашнему уютный, много мягкой мебели (диваны, пуфики), книги на полках, а также так называемые «интеллектуальные» картины. Пространство антикафе разбито на 2 зоны: рабочая и творческая (для отдыха, игр).

Основная идея антикафе – создать место для общения с друзьями, где можно завязать новые знакомства по интересам.

С нашей точки зрения, антикафе можно обозначить также как пространство, вдохновляющее на творчество.

Чем же можно заняться в антикафе?

- обмениваться идеями и опытом;
- стать частью творческой группы: познакомиться с работами современного искусства и поработать самому в творческой атмосфере;
- послушать занимательные лекции или самому стать лектором.
- принять участие в образовательных и Handmady-мастер-классах;

– поиграть в различные настольные игры; (здесь проводятся турниры, например, поиграем «Крокодил» и «Мафия»).

Возрастная группа посетителей антикафе – молодые люди, средний возраст которых 16 - 25 лет. Основную долю посетителей антикафе составляют студенты, свободные фрилансеры (музыканты, дизайнеры, фотографы, художники, актеры и люди других творческих профессий).

Нам стало интересно, знают ли о данном проекте студенты. Мы опросили молодых людей в возрасте от 18 до 21 года, всего было опрошено 100 респондентов. В первую очередь нам интересно было узнать, как студенты понимают значение этого слова, дать свою ассоциацию, 27 % респондентов ответили, что антикафе – это что-то противоположное обычному кафе, что-то новое и необычное, но более точного определения, они дать не смогли, 7 % студентов, считают, что это связано с каким-то негативным явлением (организация, которая выступает против кафе) и 62 % опрошенных ответили, что антикафе – это место где платишь за проведенное время, а не за еду и напитки, 4 % молодых людей – затруднились ответить на вопрос. Следовательно, мы можем сделать вывод, что большинство респондентов осведомлены о существовании антикафе. Далее студентам было предложено ответить на вопросы анкеты, всего было задано пять вопросов. На первый вопрос: «Слышали ли Вы о существовании антикафе?», 73 % студентов ответили «Да», а 27 % респондентам не приходилось ранее встречаться с таким проектом. Вторым вопросом стал, бывали ли Вы когда-нибудь в антикафе, (если да, то, как часто вы посещаете это место)?» 31 % опрошенных ответили, что периодически посещают антикафе (один раз в 2-3 недели), а 55 % студентов в антикафе не были, но хотели бы посетить такое заведение и 14 % молодых людей затруднились ответить на поставленный вопрос.

Далее мы задали вопрос, считают ли респонденты антикафе социальным проектом или бизнесом. Более половины опрошенных (76 %) считают антикафе бизнесом, который направлен на получение прибыли, а 21 % считают антикафе социальным проектом, который помогает развиваться интеллектуально и духовно, научиться творить и воплощать в

реальность новые идеи. 3 % затруднились ответить на этот вопрос.

Следующим был вопрос о популярности антикафе и какая возрастная группа посещает данное заведение. Были получены следующие результаты: 93 % респондентов считают, что антикафе популярны среди молодых людей 16–25 лет. 5 % – считают, что антикафе не привлекают никакого внимания и 2 % опрошенных затруднились ответить.

На вопрос: «Могут ли в будущем антикафе стать популярнее общепринятого кафе?» многие молодые люди (68 %) затруднились с ответом, 14 % считают, что могут и 18 % считают, что антикафе не станет популярнее обычного кафе.

Антикафе существуют не только в России, но и во многих странах мира и странах СНГ, Германии, Великобритании, Франции, Голландии.

Масштабное открытие антикафе за рубежом началось в 2012 году. На ноябрь 2014 года количество открытых антикафе оценивалось в несколько сотен. Однако самое большое количество антикафе (268) находится на территории России.

В каждой стране антикафе имеют свои отличительные черты. Например, в Германии распространены так называемые Repair-cafes. Только в Берлине около ста таких кафе.

В таких кафе посетителям предлагается отремонтировать бывшую в употреблении бытовую технику или велосипед. Посетитель делает это с помощью мастера и одновременно можно выпить кофе и поговорить с мастером или другими посетителями. Бывшие в употреблении вещи в кафе сдают жители города. Отремонтированную вещь посетитель может забрать с собой [2].

В 2013 году антикафе появились и в Алтайском крае. В Барнауле – «Тик-так» и «MyLand», в Бийске – «Антикафе Cafeteria». По словам директора антикафе «MyLand» Оксаны Печениной, на формирование круга постоянных посетителей ушел год. Осенью 2013-го года кафе начало приносить прибыль. Самым доходным мероприятием в антикафе были покерные встречи. Посетители играли на фишки, а платили по общим правилам – лишь за время, проведенное в «MyLand» [3]. Просуществовав полтора года, «MyLand» закрылось, причина закрытия не

АНТИКАФЕ В АЛТАЙСКОМ КРАЕ –СОЦИАЛЬНЫЙ ПРОЕКТ

оглашалась. Предполагается, что антикафе было закрыто в связи с подозрениями на игровую деятельность (казино).

Второе антикафе «Тик-Так» открылось через месяц после «MyLand». По словам Анны Роговой, одной из учредителей кафе, «основным отличием «Тик- так» от антикафе «MyLand было оформление. Кроме того, новое кафе ориентировалось на более взрослую аудиторию. Но спустя несколько месяцев «Тик-Так» закрылось. В 2014 году концепция возродилась: появилось новое антикафе – «Три кита». Данное кафе позиционирует себя как «резиденция добра».

Один из «арт-директоров», Андрей Пиковцев, объясняет, что концепция антикафе «Три кита» базируется на трех постулатах: «Общайся, Отдыхай, Обучайся». Антикафе пропагандирует следующие запреты: отказ от алкоголя и курения, отказ от наркотиков, отказ от азартных игр на деньги.

В антикафе часто проходят встречи, тренинги, тематические вечеринки, игры, чемпионаты, мастер-классы, самым любимым мероприятием барнаульцев-посетителей антикафе являются киноночи. В антикафе на большом экране показывают три фильма, объединенных чем-то общим: актером, темой, жанром и т.п.

«У нас можно работать, заниматься творчеством, отдыхать с друзьями, читать книжку, играть в настольные игры, в X-box, распечатывать или ксерокопировать документы, смотреть кино, словом, делать все, что угодно, не мешая другим. Это идеальное место для учебы и деловых встреч, творческой работы, интеллектуальных развлечений и просто душевного отдыха. Здесь гостей радуют бесплатными десертами, свежим кофе и ароматной коллекцией чая, каждую неделю здесь проводятся, выставки, конкурсы, тре-

нинги, семинары», – рассказывают организаторы [2].

Мы посетили антикафе «Три кита» и провели опрос посетителей. За час, проведенный в этом необычном месте, мы успели опросить 17 человек и сделали следующие выводы:

1) «Три кита» это место для всех и не имеет никаких возрастных ограничений.

2) На вопрос «Почему вы выбрали антикафе, вместо обычного кафе?» мы получили совершенно разные и непохожие друг на друга ответы:

- Потому что здесь очень уютно, и можно посидеть спокойно без постоянно подходящих официантов.

- Можно принести свою еду, взять чай и заплатить только за время.

- Тематические вечера заставляют влюбиться в это место и найти здесь своих единомышленников.

- Бесплатный Wi-Fi и место, где можно спокойно сидеть и делать работу.

- Приятно посидеть здесь с друзьями и поиграть в игры, попеть под гитару.

Таким образом, антикафе выполняет воспитательную функцию и способствует «интеллектуализации» молодежи. Появление и развитие данной формы кафе можно рассматривать как положительный сдвиг и тенденцию к формированию «нравственного» контента в досуге молодежи.

Жердева Оксана Николаевна – кандидат филологических наук, доцент

Шевелев Сергей Юрьевич – кандидат экономических наук, доцент

Список литературы:

1. Антикафе [Электронный ресурс]. – Электрон. текст. дан. – Режим доступа : <https://ru.wikipedia.org/wiki/Антикафе>. [Дата обращения 7.10.2018]. – Загл. с экрана.
2. Автограф [Электронный ресурс] : городской журнал о людях, важных событиях Барнаула и Алтайского края. – Электрон. текст. дан. – Режим доступа : <http://avtograf22.ru/mesta-barnaula-antikafe-tri-kita/>[Дата обращения 7.10.2018]. – Загл. с экрана.
3. Барнаул. Ф. М. [Электронный ресурс]. – Электрон. текст. дан. – Режим доступа : <http://barnaul.fm/2014/05/01/v-barnaule-zakrylos-antikafe-myland/>– [Дата обращения 7.10.2018]. – Загл. с экрана.

ANTICAFFE IN ALTAI KRAI AS A NEW SOCIAL PROJECT

O. N. Zherdeva, S. Y. Shevelev

Financial University under the Government of the Russian Federation, Barnaul branch
Barnaul, Russia

Abstract

The article is devoted to the research of the developing social project "Anticaffe". The authors review the history of the appearance of anticaffe in the world, in Russia and, in particular, in the Altai region. The article explores the idea of anticaffe, its functions, the results of a survey of students of Barnaul, during which it turns out the attitude of students to this project. The authors also define the role of anticaffe in the education of the younger generation.

Key words:

social project, anticaffe, youth leisure, education.

References:

1. Antikafe [Elektronnyj resurs]. – Elektron. tekst. dan. – Rezhim dostupa : <https://ru.wikipedia.org/wiki/Antikafe>. [Data obrashcheniya 7.10.2018]. – Zagl. s ekrana.
2. Avtograf [Elektronnyj resurs] : gorodskoj zhurnal o lyudyah, vazhnyh sobytyyah Barnaula i Altajskogo kraya. – Elektron. tekst. dan. – Rezhim dostupa : <http://avtograf22.ru/mesta-barnaula-antikafe-tri-kita/> [Data obrashcheniya 7.10.2018]. – Zagl. s ekrana.
3. Barnaul. F. M. [Elektronnyj resurs]. – Elektron. tekst. dan. – Rezhim dostupa : <http://barnaul.fm/2014/05/01/v-barnaule-zakrylos-antikafe-myland/> [Data obrashcheniya 7.10.2018]. – Zagl. s ekrana.

СИСТЕМНО-СИНЕРГЕТИЧЕСКАЯ КОНЦЕПЦИЯ ВЫСШЕГО ОБРАЗОВАНИЯ

А. Л. Лукин

Алтайский государственный технический университет им. И. И. Ползунова
г. Барнаул, Россия

Резюме

Успешное развитие синергетики как междисциплинарной науки делает актуальным введение основ синергетики в учебный процесс подготовки будущих бакалавров, магистров и специалистов. Определено содержание основных положений синергетики, изучаемых в специальном учебном курсе, конкретизируются объекты изучения в соответствии с предлагаемым тематическим планом. Приводится словарь специальных терминов, облегчающих изучение студентами научных основ синергетики.

Ключевые слова:

синергетика, самоорганизация, практическая синергетика, формирование современного мировоззрения.

Одной из актуальных проблем современного высшего образования является всё возрастающий разрыв между тем, что получают выпускники высшей школы в процессе обучения и тем, что нужно постоянно меняющемуся рынку труда. Попытки постоянно изменять, актуализировать учебные программы не решают проблемы. Узкая специализация естественно приводит к перепроизводству частной информации в ущерб базовым постулатам высшего образования. Вместе с тем известный физик Э. Шредингер отмечает: «Само название, данное высочайшим институтам познания – университет» напоминает нам, что с древности «в продолжение многих столетий универсальный характер знаний был единственным, к чему могло быть полное доверие» [1].

В настоящее время суетливости и сиюминутности частного нужно всё более противопоставлять универсальность и фундаментальность закономерности современного естествознания.

Основоположник синергетики Г. Хакен, в связи с этим говорил: «Информацию, перегруженную огромным количеством деталей, затемняющих существо дела, необходимо сжать, превратив в небольшое число законов, концепций и идей» [2].

Синергетика как фундаментальная наука является по существу единым метаязыком и гуманитария, и экономиста, и инженера. Современный уровень синергетики позволяет

рассматривать её как методологию, универсальный инструмент и как технологию целостного понимания природы на основе единой научной концепции. В частности, в центре внимания синергетики как междисциплинарной дисциплины является выявление и формирование самоорганизующихся структур. Очевидно, что на основе практической концепции синергетики возможно освобождение от пустой траты времени на рассмотрение актуальных сегодня, но ненужных в будущем громадного числа прикладных наук. Учебный процесс, базирующийся на синергетике, получает прочный фундамент, не подверженный времени, на котором резко расширяются потенциальные возможности будущего выпускника адаптироваться к условиям будущего рынка.

С учётом сказанного является актуальной задача изменения имеющихся приоритетов в образовании. То, что сегодня действительно актуально, через десять лет может безнадежно устареть. Количество часов, выделяемых на изучение «актуальных» сегодня дисциплин, следует как минимум не увеличивать, а как максимум – уменьшать.

Освободившиеся часы необходимо закрепить за дисциплинами общеметодического характера. Изучение их позволит выпускнику в будущем легче адаптироваться к изменившемуся окружающему миру.

К таким дисциплинам, прежде всего, можно отнести синергетику, философию, ло-

гику, теорию решения изобретательских задач. Причём синтезирующим началом здесь является синергетика.

Синергетика в переводе с греческого – это «энергия совместного действия» (от греческого «син» – «со», «совместно» и «эргос» – «действие»).

Синергетическое направление разработано немецким физиком-теоретиком Германом Хакеном, определившим её сущность следующим образом: «Я назвал новую дисциплину «синергетикой» не только потому, что в ней исследуется совместное действие многих элементов, но и потому что для нахождения общих принципов, управляющих самоорганизацией, необходимо кооперирование многих различных дисциплин» [2].

Парадигма синергизма в образовании заключается в организации, планировании, осуществлении учебного процесса с ориентацией на базовые принципы синергетики [3]:

- 1) Структурная иерархичность;
- 2) Структурная неравновесность;
- 3) Нелинейность функционирования;
- 4) Оптимальный гомеостаз;
- 5) Междисциплинарность;
- 6) Открытость;
- 7) Самоорганизация.

Здесь «гомеостаз» – это свойство системы по поддержанию функционирования в некоторых рамках, позволяющих ей следовать к своей цели. В синергетике параметры системы, обеспечивающие гомеостаз, называются «аттрактор» («притягиватель»).

Условиям синергизма в системе образования должны соответствовать все её элементы, в частности: федеральные образовательные стандарты, которые должны быть синергичными как по структуре, так и по содержанию учебных дисциплин; одной из важных общенаучных дисциплин должен быть курс синергетики; каждая из профилирующих дисциплин должна содержать разделы, позволяющие студенту практически применять основные положения синергетики именно по этой дисциплине.

Изучение идей и методов анализа системных объектов и проектирование синергетических систем в форме самостоятельного курса будет способствовать формированию у студентов (магистрантов) базовых представлений о единой общенаучной картине мира. С этой целью мной разрабатывается проект

учебного курса «основы синергетики природных и искусственных систем».

Учебные материалы дисциплины включают в себя базовые принципы классической синергетики, а также результаты научных работ в области прикладной синергетики [3, 4].

Тематический план курса «Синергетика природных и искусственных систем» разработан с учётом цели обучения, дидактических принципов отбора содержания, научных оснований классической и прикладной синергетики:

Тема 1. Цели и задачи курса. Синергетика как наука. Основные научные школы. Синергетика как методология.

Тема 2. Основные законы и условия самоорганизации систем. Общность синергетики и самоорганизации. Роль характеристик аттрактора, флуктуаций и бифуркаций на качество самоорганизации. Синергетический эффект. Положительная и отрицательная синергия.

Тема 3. Структурная гармония систем как условие эмерджентности их функционирования. Нормы «Золотого сечения» как критерий гармоничной архитектуры систем. Числа Фибоначчи и структурный анализ полифакторных систем. Оптимизация количества элементов, составляющих систему.

Тема 4. Структурная диагностика полифакторных систем. Коэффициент Джини как интегральный критерий структурной гармонии полифакторных систем.

Тема 5. Энтропия и синтропия системного объекта. Коэффициент Джини как показатель синтропии. Оценочное шкалирование значений коэффициентов Джини. Характеристики потенциальных функциональных возможностей систем различными типами структур-аттракторов.

Тема 6. Фактор времени в развитии систем. Основы теории возникновения систем, их эволюции, развития и диссипации. Пространственно-временной континуум систем. Отрицательные и положительные обратные связи. Стрела времени. Трендовое прогнозирование эволюции систем.

Тема 7. Прикладная синергетика. Примеры диагностики и проектирования синергетических систем по направлениям:

- научное прогнозирование;

СИСТЕМНО-СИНЕРГЕТИЧЕСКАЯ КОНЦЕПЦИЯ ВЫСШЕГО ОБРАЗОВАНИЯ

- технические, технологические науки;
- менеджмент, экономика, финансово-хозяйственная деятельность;
- социология, оплата труда;
- другие актуальные виды жизнедеятельности и производства.

Лукин Александр Львович – кандидат экономических наук, доцент

Список литературы

1. Колесников, А. А. О синергетической концепции высшего образования [Электронный ресурс]. – Электрон. текст. дан. – Режим доступа : xreferat.com>33/3169-1...konceptcii...obrazovania.html. – Загл. с экрана.
2. Хакен, Г. Синергетика [Текст] : научное издание / Г. Хакен. – Москва : Мир, 1980. – 405 с.
3. Лукин, А. Л. Синергетика. Структурная гармония природных и искусственных систем [Текст] : Монография / А. Л. Лукин, Л. Н. Лукин. – Барнаул : ИП Колмогоров И. А., 2018. – 147 с.
4. Котельников, Г. А. Теоретическая и прикладная синергетика [Электронный ресурс]. – Электрон. текст. дан. – Режим доступа : studmed.ru. – Загл. с экрана.
5. Колесников, А. А. Синергетическая теория управления [Текст] : научное издание / А. А. Колесников. – Москва : Энергоатомиздат, 1994. – 344 с.

THE SYSTEM-WIDE SYNERGETIC CONCEPT OF HIGHER EDUCATION

A. L. Lukin

Polzunov Altai State Technical University
Barnaul, Russia

Abstract

The successful development of synergetics as an interdisciplinary science makes it relevant to introduce the basics of synergetics in the educational process of future bachelors, masters and specialists. The content of the main provisions of synergetics studied in a special training course is determined, the objects of study are concretized in accordance with the proposed thematic plan. A glossary of terms to facilitate the study of the scientific foundations of synergetics is provided.

Key words:

synergetics, self-organization, practical synergetics, development of modern world outlook

References:

1. Kolesnikov, A. A. O sinergeticheskoy koncepcii vysshego obrazovaniya [Elektronnyj resurs]. – Elektron. tekst. dan. – Rezhim dostupa : xreferat.com>33/3169-1...konceptcii...obrazovania.html. – Zagl. s ekrana.
2. Haken, G. Sinergetika [Tekst] : nauchnoe izdanie / G. Haken. – Moskva : Mir, 1980. – 405 s.
3. Lukin, A. L. Sinergetika. Strukturnaya harmoniya prirodnyh i iskusstvennyh sistem [Tekst] : Monografiya / A. L. Lukin, L. N. Lukin. – Barnaul : IP Kolmogorov I. A., 2018. – 147 s.
4. Kotel'nikov, G. A. Teoreticheskaya i prikladnaya sinergetika [Elektronnyj resurs]. – Elektron. tekst. dan. – Rezhim dostupa : studmed.ru. – Zagl. s ekrana.
5. Kolesnikov, A. A. Sinergeticheskaya teoriya upravleniya [Tekst] : nauchnoe izdanie / A. A. Kolesnikov..

ОКТАБРЬСКАЯ РЕВОЛЮЦИЯ 1917 ГОДА И ПРАВОСЛАВИЕ: ОТ РАЗГРОМА К ВОЗРОЖДЕНИЮ

В. А. Мелехин, Н. В. Цыганенко

Алтайский государственный технический университет им. И. И. Ползунова
г. Барнаул, Россия

Резюме

Статья содержит краткий историко-социологический экскурс в сложные процессы трансформации взаимоотношений между государственными и религиозными институтами в советский и постсоветский периоды, затрагивает явные и латентные факторы, определявшие этот процесс.

Ключевые слова:

революция, религия, церковь, Русская Православная Церковь

Большое влияние на формирование русского культурного архетипа оказало принятие христианства, которое пришло на Русь в десятом веке из Византии в православной форме. Православие, включив в свою сферу все слои русского народа, все общество, однако, не захватило человека целиком. Проникновение православия в толщу всенародной жизни не было всеобъемлющим. Оно руководило лишь религиозно-нравственным бытом русского народа, регулировало семейные отношения, праздники, слабо отражаясь в ежедневном обиходе, не оставляя заметных следов в будничных привычках и понятиях, предоставляя во всем этом простор самобытному народному творчеству, основанному на языческой экзальтации почвы и духа.

С православием на русскую почву была принесена и идея соборности, под которой обычно подразумевается коллективное житие-творчество и согласие, единодушное участие верующих в жизни мира и церкви. В этом смысле соборность противопоставлялась индивидуальному мудрствованию с его рассудочной, по православным представлениям, абстрактной спекуляцией. Русский соборный человек не живет настоящим, а только прошлым или будущим. Именно в прошлом он ищет нравственное утешение и вдохновение своей жизнедеятельности. Устремленность в будущее, постоянный поиск

лучшей жизни сочетается у русского человека с неутомимой верой в возможность ее достижения.

Вечный поиск идеала, рая на земле, стал благодатной основой для возникновения различного рода социальных утопий и мифов, проявившихся в итоге Октябрьской революции 1917 года. Революция стала выразительницей культа прошлого и будущего в русском культурном архетипе, показывая настоящее объектом критики и порождая две неосознаваемые установки: постоянное учительство как проповедь нравственного обновления с готовыми на все случаи социальными рецептами и перманентными сомнениями, исканиями, постановками вопросов без ответов. Сомневаться и учить, учить и сомневаться – вот две устойчивые склонности русского человека, выразившиеся в духовных исканиях справедливости. Эти факторы многие авторы не рассматривают, в контексте победы Октябрьской революцией 1917 года, когда церковь одна стала отвечать по социально-политическим «векселям» после крушения монархии и исчезнувшей идеи «Православие. Самодержавие. Народность», еще крепкой в народе после февральской революции, установившей либеральную модель государственно-религиозных отношений, основывавшихся на провозглашенных прин-

ОКТАБРЬСКАЯ РЕВОЛЮЦИЯ 1917 ГОДА И ПРАВОСЛАВИЕ: ОТ РАЗГРОМА К ВОЗРОЖДЕНИЮ

циях свободы совести и вероисповедания, отделения церкви от государства.

18 ноября 1917 г патриархом Русской Православной Церкви был избран митрополит Тихон (1865–1925). В своих первых обращениях к духовенству и верующим он призывал к укреплению веры, усилению нравственного воздействия на общество, невмешательству в политические вопросы.

Гонения на церковь, выразившиеся в конфискации церковных ценностей, репрессиях против духовенства обусловили формирование атеистической модели государственно-религиозных отношений, что связано с советским этапом российской истории.

Объявляя на словах приверженность принципам свободы совести и вероисповедания, светского характера государства, на практике власть в этот период осуществляла насильственную атеизацию и политику гонений на религию и церковь. Особенно наглядно это проявилось во взаимоотношениях советского государства и Русской Православной Церкви. Началом в противостоянии можно считать обращение патриарха Тихона к верующим по поводу декрета ВЦИК от 23 февраля 1922 г. об изъятии церковных ценностей для нужд голодающих. В своем обращении к пастве и духовенству он призвал: «Мы призываем верующих чад Церкви и ныне к такому пожертвованию, лишь одного желая, чтобы эти жертвования были откликом любящего сердца на нужды ближнего, лишь бы они действительно оказывали реальную помощь страждущим братьям нашим. Но Мы не можем одобрить изъятия из храмов, хотя бы и через добровольное пожертвование, священных предметов, употребление коих не для богослужбных целей воспрещается канонами Вселенской Церкви и карается Ею как святотатство – миряне отлучением от Нее, священнослужители – извержением из сана» [1].

В мае 1922 г. патриарх Тихон был арестован. Началась политика государственных гонений на религию и церковь. Статистика показывает, что накануне революции 1917 г. на территории Российской империи действовали 78 000 православных храмов, 25 000 мечетей, более 6 000 синагог, 4 000 католических костелов, свыше 200 старообрядческих церквей... К 1938 году было закрыто более

40 000 храмов – не только православных, но и мечетей, синагог и др. [2]. Были репрессированы священнослужители по многим статьям обвинений вплоть до расстрела, что коснулось и простых священнослужителей, и представителей высшей церковной иерархии [3]. Число храмов в России сократилось к 1941 году в 20 раз. Несмотря на то, что полностью искоренить религию из духовной жизни общества не удалось, конфессии было огосударствлены и подчинены партийно-административному контролю.

Гонения на церковь после прихода в стране к власти большевиков не следует рассматривать лишь как козни неких врагов общества и государства. Одной из социально-политических причин этого явления стало то, что произошло поглощение религии государством, положенное еще Петром Первым. Политический крах самодержавия явился и крахом его политического оплота в лице РПЦ. Падение авторитета самодержавия, дискредитированного в общественном сознании «распутинщиной» привело к падению авторитета самой церкви, которая не смогла заявить о себе как о независимой, авторитетной силе.

Н. А. Бердяев, в преддверии событий, связанных с Октябрьской революцией, писал: «Православие не только освятило самодержавие, не только молилось в церквях за абсолютную государственность, но и подчинилось империализму, признало царя главой церкви, сделало из государственного самодержавия чуть не религиозный догмат. Это падение православной церкви лишило ее творческой роли в исторической жизни» [4].

К началу 20-го века в Российской империи положение государственной религии и политики государства в отношении религии церкви породили «духовный вакуум, заполненный светскими идеологами, стремящимися создать в этом мире рай, который христианство обещало в мире ином» [5], что и стало, по мнению Бердяева, «исток и смыслом русского коммунизма», подготовившим идеологическую платформу для революции 1917 г.

Несмотря на проводимую советским государством антирелигиозную и антицерковную политику, значительная часть населения в первые десятилетия советской власти про-

должала оставаться религиозной. Перепись населения 1937 года, ранее засекреченная, показала, что в переписном листе в графе «религия» верующих оказалось более 50 %: 44 % среди грамотных и 74 % среди неграмотных. По возрастным группам результаты были следующими: в группе 16–19-летних около 35 % верующих, среди 20–29-летних – около 40 %, в группе старше 40 лет верующим принадлежало большинство. Среди верующих около 80 % назвали себя православными, более 8 % – мусульманами. К верующим причислили себя треть городского населения и две трети сельского [6].

Именно поэтому духовно-нравственный и патриотический потенциал многих конфессий, и, прежде всего, Русской Православной Церкви, оказался востребованным в годы Великой Отечественной войны. Именно в этот период по личному указанию И. В. Сталина были проведены выборы патриарха, что стало основой шаткого и кратковременного равновесия между государством и церковью. Современные исследователи выдвигают несколько версий этого неожиданного реверанса советской власти в сторону толерантного отношения к религиозным нуждам населения. В частности, по мнению К. Обозного, нельзя не согласиться с тезисом, что И. В. Сталин был вынужден пойти на серьезные уступки в отношениях с церковью, чтобы не потерпеть поражения на агитационно-пропагандистском фронте [7].

В конце 1950-х – начале 1990-х годов партийно-государственные гонения на религию и церковь возобновились с новой силой и продолжались до середины 1980-х. Если в 1948 году РПЦ имела 14 383 храма, то к 1986 г. их осталось 6 337. Однако религиозное сознание народа оставалось по-прежнему высоким, о чем говорят результаты социологических исследований: в первой половине 1960-х верующими себя назвали 10–15 % городского населения и 15 255 сельского. В 1970-годы аналогичные исследования показали 205 верующих плюс 10% колеблющихся горожан [8].

В этот же период проводилось сравнительное изучение представлений о Боге у верующих различных вероисповеданий (главным образом православных и баптистов) [9]. Изучались особенности религиозных и нрав-

ственных представлений, а так же религиозных чувств у верующих нескольких областей РСФСР и УССР. Исследования показали, что религиозные представления в условиях складывающегося социалистического образа жизни основательно трансформируются. Традиционное религиозное сознание в форме библейских представлений о мире почти утрачено, другие же сохраняются более основательно. Исследователями отмечались явная секуляризация сознания, характерная не только для общества советского периода, но и для стран Западной Европы и США, где, несмотря на соблюдение религиозных ритуалов, большинство населения не руководствуется религиозными принципами, нормами и ценностями [10].

Общественные изменения конца 1980–1990 гг. положили начало нового этапа государственно-религиозных отношений в России. Ознаменованием этого стало признание руководством СССР значимости юбилея празднования 100-летия крещения Руси в 1988 году.

Принцип деидеологизации подтолкнул властные структуры к осуществлению протекционистской позиции по отношению к религиозным организациям. Одной из существенных характеристик современного этапа государственно-религиозных отношений является принцип независимости, автономности политики и религии. Это нашло отражение в определении Архиерейского Собора РПЦ «О взаимоотношениях Церкви с государством и светским обществом на канонической территории Московского Патриархата в настоящее время» (1994) и в определении 1997 г. «О взаимоотношениях с государством и светским обществом» и др.

Отмечаемое 100-летие Октябрьской революции показывает сложности взаимоотношений между установленным советским режимом и церковью, которые менялись либо в сторону ужесточения, либо в сторону послаблений. Начиная с 1990 гг. установилось определенное равновесие в их отношениях, когда клерикализм стал неприемлем, и церковь заняла позицию отстранения от участия в политике. При всем этом отделять государство от религии, несмотря на провозглашение данного принципа, не следует в силу их ис-

ОКТЯБРЬСКАЯ РЕВОЛЮЦИЯ 1917 ГОДА И ПРАВОСЛАВИЕ: ОТ РАЗГРОМА К ВОЗРОЖДЕНИЮ

торического и духовного «сорботничества» даже в период атеистической пропаганды.

«Православный атеизм» как идеологема с элементами русской фольклористики, во многом стал следствием, казалось бы, невозможного синтеза, выразившегося в идее «несостоявшегося рая» на земле в форме коммунизма с одной стороны, а с другой - сиюминутности социальной реальности в форме «здесь и сейчас» как прагматики осуществления личностного начала. Построение коммунизма, «рая на земле», ориентированных на соблюдение принципов справедливости,

будет всегда оставаться мечтой человечества даже в условиях современного, объективно признаваемого несправедливым общества, того, которое было ниспровергнуто в 1917 году.

Мелехин Виктор Андреевич – кандидат социологических наук, доцент

Цыганенко Наталья Викторовна – кандидат социологических наук, доцент

Список литературы

1. О помощи голодающим и об изъятии церковных ценностей [Текст] : послание от 15 (28) февраля 1922 года // Вестник РСХД. – 1970. – № 98.
2. Религия. История и современность [Текст] : учебник для вузов / под ред. Ш. М. Мунчаева. – Москва : Культура и спорт, ЮНИТИ, 1998. – 264 с.
3. Игумен Дамаскин (Орловский). Гонения на Русскую Православную Церковь в советский период [Электронный ресурс]. – Электрон. текст. дан. – Режим доступа : http://ruskline.ru/monitoring_smi/2006/06/24/. Дата обращения 10.12.1917. – Загл. с экрана.
4. Бердяев, Н. А. Новое религиозное сознание и общественность [Текст] / Сост. В. В. Сапова. – Москва : Канон+, 1999. – С. 97.
5. Пайпс, Р. Россия при старом режиме [Электронный ресурс]. – Электрон. текст. дан. – Режим доступа : <http://rubooks.org/book.php>. Дата обращения 10.12.1917. – Загл. с экрана.
6. Поспеловский, Д. В. Православная Церковь в истории Руси, России и СССР [Текст] / Д. В. Поспеловский. – Москва : Ин-т св. Андрея, 1996. – С. 276.
7. Константин Обозный. «Новый курс» религиозной политики Сталина и церковная ситуация на оккупированных территориях Ленинградской области (1943–1944 гг.) [Текст] // Государство, религия, церковь в России за рубежом. – 2017. – № 6. – С. 360–368.
8. Дулуман, Е. К. Опыт конкретного исследования характера религиозных представлений [Текст] / Е. К. Дулуман, В. К. Танчер // Вопросы философии. – 1964. – № 10. – С. 118.
9. Угринович, Д. М. Религия как предмет социологического исследования [Текст] / Д. М. Угринович. – Москва : Мысль, 1970. – С. 157.

OCTOBER REVOLUTION OF 1917 AND ORTHODOXY: FROM DEFINITION TO REVIVAL

V. Melehin, N. Tsyganenko

Polzunov Altai State Technical University
Barnaul, Russia

Abstract

The article contains a brief historical and sociological excursion into the complex processes of transformation of the relationship between state and religious institutions in the Soviet and post-Soviet periods, touches upon the explicit and latent factors that determined this process.

Keywords:

revolution, religion, church, Russian Orthodox Church

References:

1. O pomoshchi golodayushchim i ob iz'yatii cerkovnyh cennostej [Tekst] : poslanie ot 15 (28) fevralya 1922 goda // Vestnik RSKHD. – 1970. – № 98.
2. Religiya. Istoriya i sovremennost' [Tekst] : uchebnik dlya vuzov / pod red. SH. M. Munchaeva. – Moskva : Kul'tura i sport, YUNITI, 1998. – 264 s.
3. Igumen Damaskin (Orlovskij). Goneniya na Russkuyu Pravoslavnuyu Cerkov' v sovetskij period [Elektronnyj resurs]. – Elektron. tekst. dan. – Rezhim dostupa : http://ruskline.ru/monitoring_smi/2006/06/24/. Data obrashcheniya 10.12.1917. – Zagl. s ekrana.
4. Berdyaev, N. A. Novoe religioznoe soznanie i obshchestvennost' [Tekst] / Sost. V. V. Sapova. – Moskva : Kanon+, 1999. – S. 97.
5. Pajps, R. Rossiya pri starom rezhime [Elektronnyj resurs]. – Elektron. tekst. dan. – Rezhim dostupa : <http://rubooks.org/book.php>. Data obrashcheniya 10.12.1917. – Zagl. s ekrana.
6. Pospelovskij, D. V. Pravoslavnaya Cerkov' v istorii Rusi, Rossii i SSSR [Tekst] / D. V. Pospelovskij. – Moskva : In-t sv. Andriya, 1996. – S. 276.
7. Konstantin Oboznoj. «Novyj kurs» religioznoj politiki Stalina i cerkovnaya situaciya na okkupirovannyh territoriyah Leningradskoj oblasti (1943–1944 gg.) [Tekst] // Gosudarstvo, religiya, cerkov' v Rossii za rubezhom. – 2017. – № 6. – S. 360–368.
8. Duluman, E. K. Opyt konkretnogo issledovaniya haraktera religioznyh predstavlenij [Tekst] / E. K. Duluman, V. K. Tancher // Voprosy filosofii. – 1964. – № 10. – S. 118.
9. Ugrinovich, D. M. Religiya kak predmet sociologicheskogo issledovaniya [Tekst] / D. M. Ugrinovich. – Moskva : Mysl', 1970. – S. 157.

СОВРЕМЕННОЕ СОСТОЯНИЕ И ПРОБЛЕМЫ СЭЗ В РЕСПУБЛИКЕ КАЗАХСТАН

А. А. Чаймарданова, Ю. Сун

Синьцзянский финансово-экономический университет
г. Урумчи, Китайская народная республика

Резюме

В настоящее время в Республике Казахстан существует десять Специальных Экономических Зон. Каждый из которых имеет свои функции в различных экономических отраслях, СЭЗ вносит огромный вклад в региональное, государственное инновационное развитие и играет большую роль в привлечении иностранных и отечественных инвестиций. Будущий успех СЭЗ позволит усовершенствованию политики и мер связанных с государственной поддержкой в этой сфере.

Ключевые слова:

Казахстан, СЭЗ, инновации, индустриальная стратегия, льготная политика.

Специальная экономическая зона представляет собой часть территории с точно обозначенными границами, на которой действует специальный правовой режим специальной экономической зоны для осуществления приоритетных видов деятельности. В каждой из них действуют свои, выгодные льготные экономические условия для инвестиций. СЭЗ в Казахстане создается на основе законодательства от 1990 года «О свободных экономических зонах». История создания СЭЗ в Казахстане начинается свое развитие после приобретения независимости страны с 1991 года, в том же году появились первые три свободные экономические зоны Жайрем-Атасуйская (Жезказганская область) Алакульская и Жаркентская (Талдыкорганская область), в других областях также созданы ряды свободных торговых зон (Атырауская, Восточно-Казахстанская, Карагандинская, Мангистауская области). Однако первые созданные СЭЗ в стране не достигли успеха, потому что не были созданы соответствующие правовые организационные механизмы. 26 января 1996 года был издан указ президента Республики Казахстан, имеющий силу закона «О специальных экономических зонах». Этот указ содействовал вновь созданию СЭЗ в стране в 2000-х годах. 6 июля 2007 года был принят Закон «О специальных экономических зонах в Республике Казахстан» [1].

Изучение и применение опыта современных методов менеджмента в других странах мира показывает, что СЭЗ является эффективным механизмом и инструментом для развития индустриализации и диверсификации экономики в привлечении иностранного инвестирования и капитала. С момента получения независимости, Казахстан уделяет внимание использованию СЭЗ в развитии экономики, кроме того широко внедряя использует международный опыт СЭЗ в ходе развития государства. Передовой опыт создания подобных зон принадлежит, несомненно, европейским странам. Развитие СЭЗ в таких странах как США, Сингапур, Китай, Россия, Малайзия, Гонконг, Турция а также в европейских странах являются ярким примером для Казахстана. Президент Нурсултан Назарбаев выражал намерения о привлечении сингапурских инвестиционных компании для использования их опыта в создании СЭЗ в Казахстане.

Создание СЭЗ имеет широкую практику во всем мире. Один из ярких опытов создания и эффективного функционирования СЭЗ можно проследить в Китае. К настоящему времени в Китае функционируют 7 СЭЗ, самый первый был открыт в Шэньчжень в 1980 году, в Чжухай, Сямэнь в том же году, в Шаньтоу в 1981 году, в Хайнань 1988 году, в 2010 году СУАР г. Кашгар, в 2014 году СУ-

АР Хоргос. Также необходимо отдельно отметить, приравненный к ним по статусу Новый район Пудун г. Шанхай. Цели создания СЭЗ полностью соответствовали приоритетам китайской политики (стремление развития высокотехнологичных производств, производства товаров народного потребления, направленность на экспорт). Первоначально созданию СЭЗ на территории Китая препятствовал ряд неблагоприятных факторов: нестабильность развития экономики, проблемы с инфраструктурой и т.д. После решения всех проблем, уже через 10 лет после создания первых СЭЗ на территории КНР были реализованы масштабные экономические проекты, в ходе которых эти территории превратились в эффективно функционирующие экспортно-производственные комплексы. Все перечисленные зоны в данный момент вносят весомый вклад в экономическое развитие КНР. Всего за период с 1980 по 2013 годы в СЭЗ КНР привлечено почти 20 млрд. долларов [2].

После обретения независимости первые СЭЗ в Казахстане пережили сложные процессы, и не один проект не достиг намеченных целей. В 2000-х годах Казахстан начал реализацию стратегии индустриализации, таким образом, развитие СЭЗ в Казахстане сделал шаг на новый этап. В целях активизации внешнеэкономических связей страны, ускоренного развития региона, решения социальных проблем, привлечения инвестиций, технологии, современного менеджмента, создания высокоэффективных и конкурентоспособных производств с Указами Президента страны на данный период в стране существует десять СЭЗ, в зависимости от видов деятельности они расположены в различных областях Казахстана. Они разделены на следующие типы: туристическо-развлекательная зона, пригранично-торговые зоны, экспортно-производственная зоны, научно-технологические зоны, свободно-финансовая зона, транспортно-логистическая зона, специально-индустриальные зоны. Каждый СЭЗ осуществляет свою функцию согласно Закону и в соответствии Указу Главы государства. Цель создания данных СЭЗ можно понять, обратив внимание на их географические условия и исторически сложившихся видов деятельности, которые являются одними из приоритетных условий для страны.

Все созданные зоны в Казахстане призваны решать стратегические задачи, создание СЭЗ способствует как развитию страны в целом, так и улучшению жизни в отдельных ее регионах.

Создание данного рода экономических зон стимулируют создание большого числа новых рабочих мест для граждан, увеличивает привлечение в страну иностранных, частных инвестиции и капиталов, увеличивает развитие и поддержку отечественного производителя.

Например, основной целью размещения СЭЗ **«Хоргос-Восточные ворота»** является торговая и логистическая сфера, которые в свою очередь являются торгово-экономической платформой сотрудничества между Казахстаном и Китаем. Первоначальные функции данного СЭЗ несли характер приграничной торговли, результатом являются стратегические отношения, СЭЗ создана на базе казахстанско-китайского приграничного сотрудничества. Создание эффективного транспортно-логистического и индустриального центра, обеспечивающегося интересы торгово-экспортной деятельности и реализации транзитного потенциала Республики Казахстан, а также способствующего развитию экономического и культурного обмена с сопредельными государствами, осуществления казахстанской интеграции в общемировую систему производства и сбыта, создание благоприятного инвестиционного климата, совершенствования правовых норм рыночных отношении, повышение занятости населения [3].

Например, СЭЗ **«Астана – новый город»** был создан в целях повышения развития промышленности, привлечения инвестиций, использования передовых технологии в строительстве для дальнейшего расширения города и обеспечения жильем растущее число населения после перевода столицы в Астану, а также для ускоренного строительства нового административно-делового центра столицы.

В 2007 году Указом Президента было принято решение о создании СЭЗ **«Национальный индустриальный нефтехимический технопарк»** в Атырауской области. Главной целью создания данного СЭЗ является разработка и реализация прорывных ин-

СОВРЕМЕННОЕ СОСТОЯНИЕ И ПРОБЛЕМЫ СЭЗ В РЕСПУБЛИКЕ КАЗАХСТАН

вестиционных проектов по созданию и развитию нефтехимических производств мирового уровня по глубокой переработке углеводородного сырья и выпуску широкой конкурентоспособной нефтехимической продукции с высокой добавленной стоимостью, привлечение инвестиции в строительство и комплексное развитие нефтехимических производств на основе механизмов ГЧП, строительства новых взаимосвязанных, высокоэффективных и инновационных нефтехимических производств, осуществления интеграции казахстанской нефтехимической продукции в общемировую систему производства и сбыта, создание конкурентоспособной отечественной нефтехимической продукции в соответствии с международными стандартами.

Следующий СЭЗ «**Парк инновационных технологий**» был создан в 2003 году в поселке Алатау, Медеуского района города Алматы, в целях создания в стране новых конкурентоспособных отраслей и наиболее полного использования научно-технического и инновационного потенциала РК, развития информационных технологии, технологии в сфере телекоммуникации и связи, электроники и приборостроения, возобновляемых источников энергии, ресурсосбережения, для эффективного природопользования и привлечения капитала и инвестиции. Причиной создания данного СЭЗ именно в Алматинской области явился тот факт, что это экономический центр Казахстана, в данном регионе сосредоточены крупные научные исследовательские институты, технологические университеты, имеются высококвалифицированные кадры в сфере технологии и промышленности, исторический сложившиеся условия данного региона способствовали созданию данного СЭЗ.

В 2011 году Указом Президента было принято решение о создании СЭЗ «**Павлодар**» на территории Северного промышленного района города Павлодара, ведущими целями данной экономической зоны являются, развитие химической, нефтехимической отраслей, в частности производства экспортноориентированной продукции с высокой добавленной стоимостью, с применением высокотехнологичных экологически безопасных современных технологий, разработка прорывных инвестиционных проектов, науч-

но-исследовательских и научно-технических инновационных проектов по созданию и развитию химической, нефтехимической отраслей по глубокой переработке сырья и выпуску широкой конкурентоспособной отечественной продукции в соответствии с международными стандартами, производство высокотехнологичных производств, освоение выпусков новых видов продукции, внедрение современных методов управления и хозяйствования, решение социальных проблем, повышение занятости населения [4].

Целью создания СЭЗ «**Химический парк Тараз**» является формирование в Республике новых производств химической продукции на основе высокоэффективных технологий. Приоритетными видами деятельности являются производство химической промышленности, резиновых пластмассовых изделий, машин оборудования для химических производств и прочей неметаллической минеральной продукцией.

Из-за сложившейся исторической ситуации экономическая специализация Жамбылской области носит индустриальный характер. В структуре ВРП промышленность занимает 17 %, промышленность представлена, в основном предприятиями пищевой и химической промышленности (производство фосфора и фосфорных удобрений).

В сравнении с другими государствами Центральной Азии текстильная отрасль Казахстана занимает низкую долю в экономике страны. Для повышения данной сферы в 2005 году был создан СЭЗ «**Оңтүстік**». Целью создания данного СЭЗ является развитие текстильной промышленности и повышение ее конкурентоспособности, которые могут создать предпосылки для вхождения Казахстана в число пятидесяти наиболее конкурентоспособных стран мира. Данный СЭЗ находится в Южно-казахстанской области который является одним из трех регионов где выращивается хлопок, эта особенность региона способна обеспечить материальным сырьем для развития текстильной промышленности. На территории СЭЗ «Оңтүстік» осуществляются следующие приоритеты: производство одежды, текстильных и трикотажных изделия, производство бумажных, картонных изделия, древесной массы и целлюлозы [5].

Для развития высокоэффективной, конкурентоспособной туристической инфраструктуры, повышения туристического потенциала способной обеспечить и удовлетворить потребности прибывающих казахстанских и зарубежных туристов в 2008 году в Акмолинской области было принято решение о создании СЭЗ «**Бурабай**». Туризм является значимой сферой для любого государства, который влияет на повышение экономики страны в целом, включая создание новых рабочих мест. Особенности данного региона является разнообразность пейзажа местности, туристический ресурс, удобное месторасположение, благополучный климат, способствующий благоприятные условия.

В целях развития металлургической промышленности и отрасли металлообработки, в частности производства готовых изделий путем привлечения производителей мировых торговых марок, разработки и реализации прорывных инвестиционных проектов по созданию и развитию металлургической промышленности и отрасли металлообработки мирового уровня по глубокой переработке сырья и выпуску широкой конкурентоспособной продукции с высокой добавленной стоимостью, привлечения инвестиции в строительство и комплексное развитие металлургической промышленности на основе механизмов ГЧП в 2011 году в Карагандинской области был создан СЭЗ «**Сарыарка**».

СЭЗ «**Морпорт-Актау**» это часть территории РК с определенными границами, эта зона начала функционировать с 1 января 2003 года в соответствии с Указом Президента Республики Казахстан. Главными целями данной зоны является создание благоприятного инвестиционного климата и привлечение отечественных и зарубежных инвестиции для реализации инвестиционных проектов с экспортной ориентацией, ускоренное развитие современных производств и инновационных технологии в отрасли экономики региона для импортозамещения, создание новых рабочих мест и повышение уровня квалификации местных кадров.

Положительные моменты в строительстве данных СЭЗ состоит, во первых, создание СЭЗ объединяет государственные программы и стратегии в различных направлениях. Успех развития СЭЗ начинается с инновацион-

но-индустриального развития. Во вторых, их размещения зависит от условия регионов, включая исторические и экономические, географическое положение, региональные отношения с другими странами, приоритет видов деятельности определяет конкретные условия в СЭЗ.

В третьих, уделение внимания роли СЭЗ в торгово-экономических отношениях с другими странами в ходе их развития, например СЭЗ рассматривается как платформа укрепления сотрудничества между Казахстаном и Китаем в рамках «Один пояс – один путь». За исключением СЭЗ «Астана – новый город» все остальные СЭЗ управляются управляющей компанией.

На территориях СЭЗ существуют меры государственной поддержки, льготные программы разработанные для СЭЗ:

- Освобождение от КПП;
- Освобождение от земельного налога;
- Освобождение от налога на имущество;
- При реализации на территории специальной экономической зоны товаров, полностью потребляемых при осуществлении деятельности, отвечающей целям создания специальных экономических зон, по перечню товаров, определенных Правительством Республики Казахстан, облагается налогом на добавленную стоимость по нулевой ставке;

Упрощенный порядок найма иностранной рабочей силы – Выдача разрешений на привлечение иностранной рабочей силы местными исполнительными органами производится в соответствии с законодательством Республики Казахстан, но в упрощенном порядке без поиска кандидатур на внутреннем рынке труда.

Участникам СЭЗ на срок до 10 лет бесплатно предоставляется земельный участок для реализации проекта [6].

Необходимо проводить надлежащую работу, для заинтересованности инвесторов, и их дальнейшего привлечения. Стране помимо зарубежных инвесторов необходимо предоставлять равные условия и для отечественных инвесторов и казахстанцев-эмигрантов. Необходимо реализовывать механизмы долгосрочного заказа направленный на каждый СЭЗ. Государство четко должно контролировать управление поставками, необходимо провести отраслевую оценку текущих ре-

СОВРЕМЕННОЕ СОСТОЯНИЕ И ПРОБЛЕМЫ СЭЗ В РЕСПУБЛИКЕ КАЗАХСТАН

зультатов работы СЭЗ и выработать четкий план мероприятия по организации отраслей на базе каждой из зон. Налоговые и таможенные меры должны быть подчинены такому кластерному плану отраслевого развития.

Ни один СЭЗ не эффективен до тех пор, пока ее влияние на отрасль не является систематичным, создание смежных производств, сети поставщиков, каналов поставщиков, каналов поставок потребителям конечной продукции СЭЗ. Например в СЭЗ «Оңтүстік» имеется такая проблема, как вывоз отечественного сырья из Казахстана за рубеж и вынужденный импорт хлопковой продукции для своего производства. Государство в свою очередь должно пресекать проблемы такого рода. СЭЗ «Инновационных технологий» оторван от процессов научно-технологического развития и государственных заказов на разработку технологии, не имеет доступа к сбыту своей продукции национальным компаниям. А зона «Сарыарка» не может обеспечить металлопрокатом своих участников-переработчиков, опять же из-за сырьевого экспорта отраслевыми монополистами.

Не всем созданным СЭЗ выделяются должные внимания, центральным зонам уделяют больше внимания, в свою очередь они более развиты, для устранения данного рода проблем областям нужно на местах устранять существующие проблемы. Необходимо грамотно преподнести идеи отечественных СЭЗ в рамках программы «Нұрлы жол» и китайского проекта «Один пояс – один путь».

Имеются отрицательные факторы влияющие на «торможения» СЭЗ. Со стороны управляющих зон ведется не эффективное использование выделенных государственных средств на развития СЭЗ, также необходимо отметить то что во многих СЭЗ основной причиной замедления строительства остается нехватка капитала, отсутствует достаточное финансирование инфраструктуры СЭЗ и не завершены ее формирования.

Также существуют проблемы с эффективностью управления созданных СЭЗ. В октябре 2010 года начальник управления по СЭЗ Комитета по инвестициям министерства индустрии и технологии РК Аслан Сабыржанулы отмечал то что основной проблемой дирекции является не умение нормально ра-

ботать с инвесторами. Поэтому будут привлекаться к управлению профессиональные международные компании. По определенным критериям и срокам 49 процентов будет принадлежать привлеченной компании, 51 процентов - государству. Привлечение компании планировалось из Сингапура, США, ОАЭ, Турции и других стран [7]. Только по официальным отчетам Министерства инвестиций и развития РК на конец 2014 года объем вложений в развитие специальных экономических зон (СЭЗ) в Казахстане превысил 227,5 млрд тенге.

Для оценки эффективности деятельности отечественных СЭЗ достоверной информации явно недостаточно: во-первых, не достаточная осведомленность иностранных инвесторов о СЭЗ в Казахстане; во-вторых, отсутствует всесторонний статистический анализ проблем и оценка о деятельности СЭЗ. Отчеты на официальных сайтах управляющих компании не публикуются. Не были опубликованы обширные статистические данные о СЭЗ в стране, только в государственной программе индустриально-инновационного развития Республики Казахстан на 2015-2019 годы утвержденной Указом Президента Республики Казахстан от 1 августа 2014 года № 874 был произведен краткий анализ о состоянии СЭЗ. В данной программе отмечено, что на период 2014 года на территориях СЭЗ действуют 83 производства с объемом инвестиции 203 млрд тенге, на стадии реализации находились 68 проектов с объемом инвестиции 1,8 трлн тенге, на стадии принятия инвестиционного решения – 348 проектов с объемом инвестиции 571 млрд тенге. В рамках СЭЗ осуществляется государственная поддержка субъектам индустриализации в части доступа к основной инфраструктуре. В материалах программы указано что в период с 2001 по 2013 годы в СЭЗ было создано 5 967 рабочих мест, объем производства составил 210,8 млрд тенге.

Данные СЭЗ имеют низкую привлекательность для иностранных инвесторов, СЭЗ созданы в целях привлечения иностранного капитала и инвестиции, однако иностранные инвесторы не уделяют должного внимания на данные уже существующие СЭЗ, в структуре иностранных инвестиции большая часть вложения сосредоточена в других секторах

экономики, где в основном доминирует энергетический сектор. Также необходимо отметить тот факт что, в регионах производства СЭЗ занимает низкую долю в ВВП.

Хотя в стране и за рубежом проводятся мероприятия по продвижению инвестиционных потребностей Казахстана, остается проблема недостаточности продвижения и презентации казахстанских СЭЗ, отсутствуют полные переводы на языки ключевых стран инвесторов.

Глава государства подчеркивает важность иностранных инвестиций в процессе реализации государственной программы модернизации и индустриализации в углублении отношении между Казахстаном и Китаем. Например, сотрудничество Казахстана с Китаем в рамках СЭЗ был бы хорошим поводом направления внимания Китая от энергетической отрасли на другие отрасли эконо-

мики в рамках СЭЗ. В связи с этим хотелось бы подчеркнуть отсутствие рекламной информации в китайских интернет-СМИ о казахстанских СЭЗ.

Крайне мало данных и на сайте единственного уполномоченного органа по регулированию деятельности СЭЗ – МИР РК. На официальном веб-сайте «Национальной компании KAZAKH INVEST» размещена лишь краткая информации о СЭЗ на русском и английском языке, что не дает возможность инвесторам из других стран к доступу информации.

Чаймарданова Айнар Ақылқызы – докторант

Сун Ю – докторант

Список литературы:

1. Закон о специальных экономических зонах Республики Казахстан от 21 июля 2011 года № 469-IV [Электронный ресурс]. – Электрон. текст. дан. – Режим доступа : <http://adilet.zan.kz/rus/archive/docs/Z1100000469/21.07.2011>. – Загл. с экрана.
2. Национальное бюро статистики Китая, 1984-2013 [Электронный ресурс]. – Электрон. текст. дан. – Режим доступа : URL : <https://wenku.baidu.com>. – Загл. с экрана.
3. Положение о СЭЗ «Хоргос-Восточные ворота» от 29 ноября 2011 года №187 [Электронный ресурс]. – Электрон. текст. дан. – Режим доступа : <http://www.mcps-khorgos.kz/sites/default/files/2.pdf>. – Загл. с. экран.
4. Указ Президента РК о создании СЭЗ «Павлодар» от 29 ноября 2011 года [Электронный ресурс]. – Электрон. текст. дан. – Режим доступа : http://kodeksy-kz.com/norm_ak. – Загл. с экрана.
5. Официальный сайт СЭЗ «Оңтүстік» [Электрон. ресурс]. – Электрон. текст. дан. – Режим доступа : <http://www.sez-ontustik.kz/>. – Загл. с экрана.
6. О некоторых вопросах специальной экономической зоны [Электрон. ресурс]. – Электрон. текст. дан. – Режим доступа : <http://adilet.zan.kz/>. – Загл. с экрана.
7. Специальные экономические зоны в Казахстане отдадут управлять иностранцам [Электрон. ресурс]. – Электрон. текст. дан. – Режим доступа : <http://vesti.kz/economy/65098/>. – Загл. с экрана.

CURRENT STATE AND PROBLEMS OF SEZ IN THE REPUBLIC OF KAZAKHSTAN

A. A. Chaimardanova, Yu Sun

Xinjiang University of Finance and Economics
Urumqi, People's Republic of China

Abstract

Currently, there are ten Special Economic Zones (SEZ) in the Republic of Kazakhstan. Each of them has its own functions in various economic sectors, each SEZ makes a huge contribution to regional and state innovation development and plays an important role in attracting foreign and domestic investments. The future success of the SEZ will allow for the improvement of policies and measures related to state support in this area.

Keyword

Kazakhstan, Special Economic Zone, innovations, industrial strategy, preferential policy.

References:

1. Zakon o special'nyh ekonomicheskikh zonah Respubliki Kazahstan ot 21 iyulya 2011 goda № 469-IV [Elektronnyj resurs]. – Elektron. tekst. dan. – Rezhim dostupa : <http://adilet.zan.kz/rus/archive/docs/Z1100000469/21.07.2011>. – Zagl. s ekrana.
2. Nacional'noe byuro statistiki Kitaya, 1984-2013 [Elektronnyj resurs]. – Elektron. tekst. dan. – Rezhim dostupa : URL : <https://wenku.baidu.com>. – Zagl. s ekrana.
3. Polozhenie o SEZ «Horgos-Vostochnye vorota» ot 29 noyabrya 2011 goda №187 [Elektronnyj resurs]. – Elektron. tekst. dan. – Rezhim dostupa : <http://www.mcps-khorgos.kz/sites/default/files/2.pdf>. – Zagl. s ekran.
4. Ukaz Prezidenta RK o sozdanii SEZ «Pavlodar» ot 29 noyabrya 2011 goda [Elektronnyj resurs]. – Elektron. tekst. dan. – Rezhim dostupa : http://kodeksy-kz.com/norm_ak. – Zagl. s ekrana.
5. Oficial'nyj sajt SEZ «Ontustik» [Elektron. resurs]. – Elektron. tekst. dan. – Rezhim dostupa : <http://www.sez-ontustik.kz/>. – Zagl. s ekrana.
6. O nekotoryh voprosah special'noj ekonomicheskoy zony [Elektron. resurs]. – Elektron. tekst. dan. – Rezhim dostupa : <http://adilet.zan.kz/>. – Zagl. s ekrana.
7. Special'nye ekonomicheskie zony v Kazahstane otdadut upravlyat' inostrancam [Elektron. resurs]. – Elektron. tekst. dan. – Rezhim dostupa : <http://vesti.kz/economy/65098/>. – Zagl. s ekrana.